

TYÖMIES KYMMENVUOTIAS

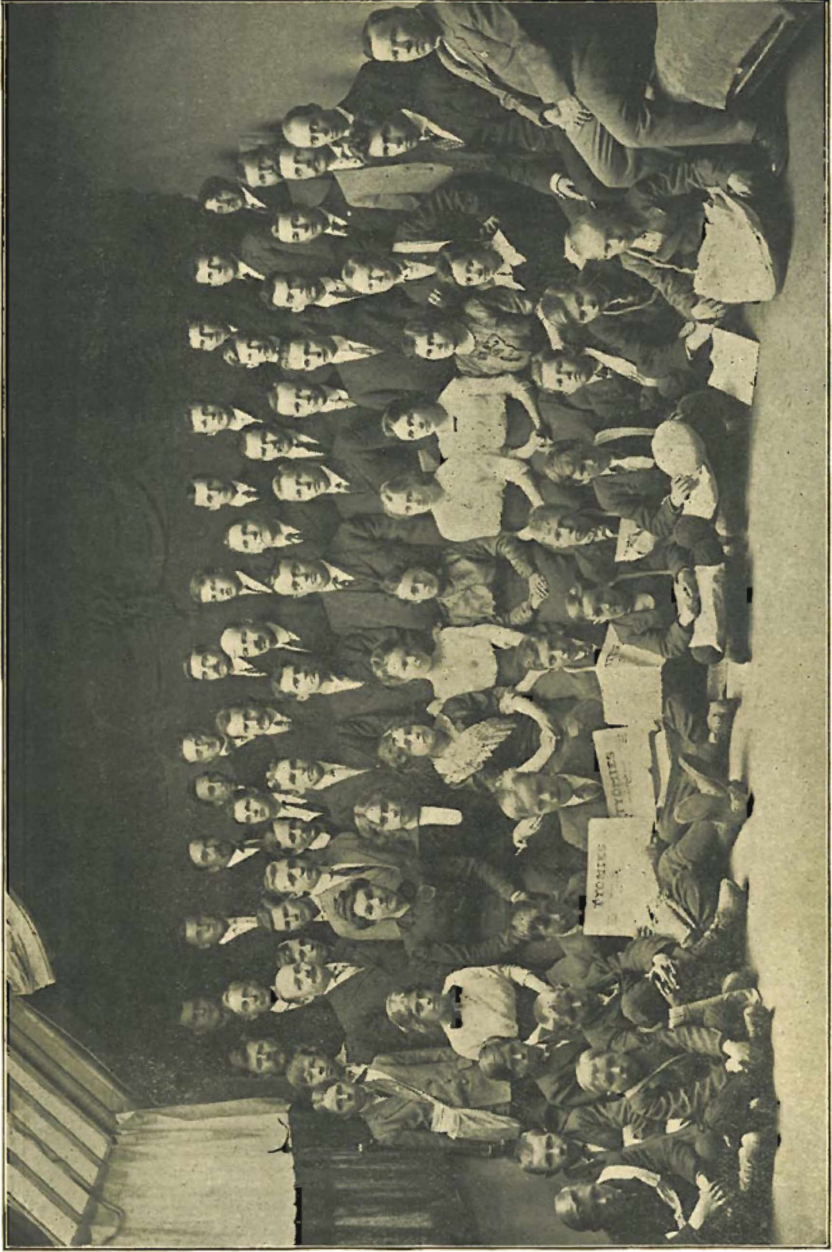

TYÖMIEN KUSTANNUSYHDISTÖN TYÖLÄISET, TOUKOKUULLA, 1913.

TYÖMIES KYMMENVUOTIAS

1903-1913

JUHLAJULKAISU



HANCOCK, MICHIGAN
TYÖMIES KUSTANNUSYHTIÖ

1913

**TYÖMIES
KUSTANNUSYHTIÖN
KIRJAPAINOSSA,
HANCOCK, MICH.**



*Niille Amerikan suomalaisille työ-
läisille, jotka viimeisten kym-
menen vuoden kuluessa vaivojaan ja
uhrauksiaan säästämättä ovat teh-
neet Työmiehestä sen voimakkaan ja
vaikutusvaltaisen köyhälistön tais-
teluaseen, joka se nyt on, omistetaan
tämä juhla-julkaisu.*

*Työmies Kustannusyhdistyksen
henkilökunta.*

Hancock, Mich., toukokuulla, 1913.



TYÖMIEHEN LIIKERAKENNUKSET HANCOCKISSA.



**TYÖMIEHEN TALONPAIKKA DULUTHISSA
(merkitty valkosella ristillä).**

Työmiehen kymmenvuotisen elämän vaiheet.



nnekuin käymme selostamaan varsinaisesti Työmiehen perustamista ja sen kymmenvuotisen elämän vaiheita on mieldän luotava lyhyt silmäys niihin tapahtumiin muutamia vuosia ennen Työmiehen syntymistä, jotka tapahtumat olivat tavaltaan Työmiehen perustamisen ja koko nykyisen Amerikan suomalaisen sosialistiliikkeen edelläkävijöitä.

Kaikki Amerikan suomalaisten siirtolaisten yhteisharrastukset ja liikkeet — kirkolliset ja raittiusharrastukset, sanomalehdet y. m. — olivat olleet vuosikymmeniä Suomesta tulleiden vanhoillisten, pappien y. m. herrojen ja narrien johdonalaisina, kunnes 1890-luvun loppuvuosina Suomessa alkanut valtiollisen sarron aika alkoi sieltä ajamaan tänne vapaamlelisempää väkeä, niiden muassa sellaisiakin henkilöitä, jotka olivat olleet mukana samoihin aikoihin Suomessa Kurikan y. m. johdolla porvarien vaikutusvallasta vapautuvassa työväenliikkeessä.

Yksi noita viimeainittuja oli tohtori A. F. Tanner, joka Suomen herrasväen vainoomana joutui tulemaan tänne v. 1899. "Vain vuoden verran olin vasta ehtinyt olla työväenliikkeen mukana Suomessa ja lukea sosialistiata kirjallisuutta, kun jo oli lähteminen apostoliksi kauas meren taa", sanoo Tanner kertoessaan tulostaan Amerikkaan Työväen Kalenterissa I (1905). Rockportissa, Mass., alkoi hän kevätkesällä '99 pitää tieteellisiä ja sosialistisia esitelmiään, joiden vaikutuksesta muiden muassa "kääntyi" Martin Hendrickson, joka jo ennenkin oli ollut Amerikkassa ja kuullut joskus ennenkin englanninkielisiä sosialistipuhujia, kuten hän itse kertoo kirjottamissaan "Muistelmissa", joka ilmestyi v. 1909. Suomessa työväenliikkeessä jonkunverran mukana ollut Alex Halonen oli myöskin jo silloin täällä maassa, Idän valtioissa. Tanner, Hendrickson ja Halonen y. m. New Yorkissa olevat Suomesta saapuneet työväenliikkeen miehet pääsivätkin niin pitkälle sosialismin levitystyössään, että perustivat "Amerikan Työmiehen", jonka ensimmäinen numero ilmestyi tammikuulla 1900. Hendrickson ja Tanner tekivät puhuja- ja tilaustenkeräysmatkoja keskivaltioihinkin perustaen työväenyhdistyksiä, jolsta yksi H:n perustama on esim. Hancockin "Jousi", sittemmin "sosialistiosasto Jousi" ja useita muita eri paikkakunnilla. Kesällä samana vuotena heidän lehtensä kuitenkin kuoli kannatuksen puutteessa saatuaan jotain puolentuhatta tilaajaa.

Itse Matti Kurikka saapui länsirannikolle v. 1901 perustaen Kalevan Kansan siirtolan Malkosaarelle, jonne Hendrickson ja monet muut silloiset sosialistit menivät; olipa tämän kirjottajakin aikeissa lähteä latojaksi Aika-lehteen ja "hyväksyttiin" minut jo kerran (1902) Kalevan Kansan jäseneksiin. Kurikka teki puhujamatkoja yli maan ja julkaisi lehdeessään uskontovastaisia kirjoituksiaan saaden suurta melua aikaan ja oli tuo kaikki hyödyksi myöhemmin varsinaiselle sosialistiselle liikkeelle, vaikka se alussa synnytti sekaannustakin, joita tuonnepana. Kurikan kokonaan käännettyä utopistisiin haavelluihinsa ja Malkosaarella syntyneen hajaanuksen jälkeen yritti Hendrickson lännellä perustaa sosialistilehden 1902, jota toisessa kirjoituksessa lähemmin selostetaan ja tämän kirjottaja muutamien toverien keralla kesällä 1903 myöskin jonkun kuukauden julkaisi Elyssä, Minn. porvareilta konkurssiin joutunutta "Suomalaista" senaikaisen käsityksen mukaisena sosialistisena lehtenä, joka tarkoitti sitä, että lehdessä selosteltiin työväenkysymystä silloisessa alkeellisessa muodossa ja etupäässä taisteltiin raittiusseurojen y. m. tšekäläisten harras-

tusten homehtuneita käsityksiä vastaan, toimitusta avustaan m. m. Eetu Aaltio ja N. J. Ahlman. Idässä ilmestynvä pilalehti Uusi Meikäläinen oli myös sosialistinen. Muutamat porvarilehdetkin näihin aikoihin käsitelivät verrattain suosiollisesti asiaamme, esim. Alex Halonen Amerikan Uutisissa, Kaapo Murros Siirtolaisessa ja Eetu Aaltio y. m. Pohjolaisessa, jota julkaistiin Virginiassa ja Duluthissa 1902, mutta yleensä oli tuo asiankäsittely kylmää näiltä taholta ja toiseltapuolen Kurikan melu utoplistisesta sointula-aatteestaan ja hurja uskonnon vastustus kulki myöskin sosialismin nimellä. Kaikesta huolimatta olivat nämä vuodet henkisen herätyksen aikaa Amerikan suomalaisten siirtolaisten keskuudessa, jotka vuosikymmeniä olivat tyytyväisinä uinuneet Suomi-Synodin, Kansallissuurakunnan ja laestadiolaisten pappien ja muiden vanhoillisten talutusnuorassa, ainoana vaihteluna ollen kirkolliset riidat, joita sanomalehtien palstoilla käytiin.

*

“Uudessa Meikäläisessä”, joka erään Urho A. Mäkinen kustantamana painettiin Fitchburgissa, Mass. “vapaamielisen” porvarin A. Heissonin omistaman Pohjan Tähtien kirjapainossa, oli kesällä 1903 kivenhakkaaja J. Hakolan piirtämä kuva, jossa “socialismi” kuvattiin Heissonin lypsy-lehmäksi ja tästä syntyi riita Heissonin ja Meikäläisen kustantajain välillä, joten lehden painaminen Heissonin kirjapainossa kävi tietysti mahdottomaksi. Worcesterissa oli myytävänä jokin pieni engl. kielen kirjapainoräjä, jonka jollain keinolla oivat hiljan Suomesta saapunut työväenliikkeen mies Antti Tarmo, U. A. Mäkinen y. m. Perustettiin “Amerikan Suomalainen Työväen Kirjapaino-Osakeyhtiö”, jossa Meikäläistä painettiin. Mainitun yhtiön yhtiökokouksen pöytäkirjasta heinäkuun 1 päivältä 1903 käy selville, että sen johtokuntaan kuuluivat A. Tarmo, A. Jäntti, P. Heikkilä, S. E. Luoma, H. Alho, P. W. Lahti, A. Sallinen ja U. A. Mäkinen.

Tämän johtokunnan kokouksessa heinäk. 8 p. 1903 “johtokunta monipuolisen keskustelun jälkeen päätti ryhtyä ulosantamaan kauan aiottua suomalaisen työväenluokan äänenkannattajaa eli sanomalehteä, jolle kokous yksimielisesti antaa nimeksi “Amerikan Suomalainen Työmies”. — “Lehden ohjelma tulee olemaan ja noudattamaan kansainvälisen työväenliikkeen pyhiä periaatteita. Malkosaaren suhteen tulee lehti kannattamaan sosialdemokratista kantaa.” Lehti päätettiin julkaista ensin 6-palstaisena ja 4-sivuisena. — “Epäilysten välttämiseksi päätettiin lehden tilauksia ottaa vain vuoden loppuun, joka maksaa 50 senttiä, muuten koko vuoden tilaus maksaa yhden dollarin.” Työmiehen syntymisestä kertovat vielä lähemmin seuraavat edellämainitun johtokunnan kokouksen päätökset:

“Kun paikkakunnalle oli saapunut Suomesta pois karkotettu entinen Työmies-lehden taloudenhoitaja Vihtori Kosonen, niin johtokunta päätti kääntyä hänen puoleensa, tuntien hänen entisen toimintansa sanomalehtialalla, toivoen saavansa hänestä tälle vastaperustetulle lehdelle toimittajan ja hänelle asian esitettyä otti hän toimen vastaan ja lupasi toimia tämän asian hyväksi vointinsa mukaan. Johtokunta päätti maksaa Vihtori Kososelle palkkaa ensialussa 15 dollaria viikolta yhtiön varain näin plenenä ollessa. Kososen tulee ensimmäiseksi lähteä parin viikon agiteerausmatkalle lehden hyväksi pitämällä esitelmää sisäänpääsymaksuilla, jotka tulevat yhtiölle, myymään osakkeita ja ottamaan tilauksia sekä asettamaan kirjeenvaihtajia ja asiamiehiä. Kokouksen loputtua kohotettiin yhteinen eläköön-huuto uuden lehden menestymiseksi.”

Heinäkuun 20 p. 1903 ilmestyi Amerikan Suomalaisen Työmiehen näyttenumero 5-palstaisena, 4-sivuisena, joten tuo päivä voidaan pitää varsinaisena Työmiehen syntymäpäivänä. Esittäessään ohjelmansa sanoo lehti näyttenumerossaan m. m.: "Työväenkysymyksen selvittäminen on meidän rakkain tehtävämme. Tämän tärkeän yhteiskunnallisen kysymyksen ajamisessa tulemme noudattamaan kansainvälisen työväenliikkeen horjumattomia periaatteita. Niihin sisältyy siksi laaja ohjelma, että emme voi sitä tässä erityisesti esittää. Tulevaisuudessa selittää lehti tämän ohjelman yksityiskohtiaan myöten. Olkoon se lyhyesti sanottu: me vaadimme ihmisarvoa ja oikeutta sorretuille ja saavuttaaksemme päämäärämme pyrimme me rauhallisesti laillista tietä yhteiskunnalliseen ja valtiolliseen vaikutusvaltaan edustajaimme kautta, tahdomme saada äänemme kuuluville riistäjäloukan korviin ja huudamme niin kauan kunnes meitä kuullaan.

"Näin vaatimattomassa asussa rohkenee Työmies lennähtää Amerikan suurten lehtien joukkoon. Me emme häpeä sen kokoa enempi kuin näkökään, sillä meidän ei sovi ylvästellä alussa, vaan alkaa hiljalleen ja sitten vähitellen lisätä vauhtia. Sitte voimme taata parhaiten sen olemassaolon.

"Tunnustamme siis, että olemme köyhiä, emme voi emmekä tahdo rehennellä olemattomilla varoilla. Me luotamme yksistään työväestöön. Me toivomme, että Amerikan suomalainen työväestö voi hyvinkin kannattaa aluksi yhden oman lehtensä ja tuonempana useamplakin. Nyt tulisi jokaisen asiaamme harrastavan työmiehen, jos suinkin mahdollista, ostaa osake kirjapainoyhtiössä ja jos ei voisi tehdä sitä, niin ainakin tilata lehti ja saada jokainen työtoverinsa tekemään samoin.

"Köyhälistön tila parantuu vaan köyhälistön itsensä myötävaikutuksella asiansa hyväksi. Suuria koettelemuksia on meillä edessä, mutta niitä ei auta välistyä, me voitamme ja jos emme me, niin tulevat sukupolvet ja niin saavat he nauttia työmme tuloksista."

Tästä se alkoi. Elok. 23 p. pidetyssä kirjapainoyhtiön kokouksessa tulivat lehti ja kirjapaino täydellisesti samalle yhtiölle, jonka isännöitsijäksi valittiin toimittaja V. Kosonen ja liikkeenhoitajaksi U. A. Mäkinen. Paitsi näitä kuuluivat uuteen johtokuntaan: N. Alho, P. V. Lahti, O. Alenius, J. Hakola, A. Jäntti, P. Heikkilä ja I. Luoma, vakinaisina ja varajäseninä G. Eriksson, J. Koskela, M. Krook ja I. Juselius.

Heti alussa syntyi kuitenkin riita lehden suunnasta kurikkalaisten utopistien ja kansainvälisen työväenliikkeen ohjelman kannattajain välillä, joita molempia oli samoihin aikoihin syksyllä 1903 perustetuissa Imatra-litossa (idässä) ja Amerikan suomalaisessa Työväenliitossa, joka perustettiin Ironwoodissa, Mich. Näitä riitoja kuvaa toveri F. J. Syrjälä toisessa kirjoituksessa tässä julkaisussa, joten mainittakoon niistä vaan lyhyesti. Syyskuun lopussa Kosonen erosi ja toimitus jäi J. Hakolan ja Urho A. Mäkisen hoitoon, ollen lehden kanta silloin "vapaa". Silloin kirjotti Matti Kurikkakin Työmieheen "Cervehdyksensä" Sointulasta solvaten Suomen työväenliikettä ja Kososta y. m. tärkäläisiä, joiden "luokka-itsetietoisuus ja materialistinen filosofia ei nähnyt koko ihmiskunnan tarpeita ja kirkonopista vapaan ihanneuskonnon mahdollisuutta." — "Ainoa paikka missä hermot ovat rauhassa on — Sointula. Me täällä nauramme koko hullulle maailmalle! Miksi? Siksi, että me olemme kääntäneet sille selkämme juuri saadaksemme sille nauraa."

Marraskuun 8 p. 1903 pidetyssä yhtiökokouksessa päätettiin 30 äänellä 12 vastaan, että "lehti toimitetaan puhtaasti kansainvälisen

NÄYTENNUMERO

WORCESTER, MASS. 20 P. HEINÄKUITA

1903

AMERIKAN SUOMALAINEN

TYÖMIES

VELJEYSI VAPAAUS! TASA-ARVOISUUS!

Viikkö lehti

VINTORI KOSOVEN (Päätoimittaja)

Keskiviikkö

AMERIKAN SUOMALAINEN

TYÖMIES

Lehti on Amerikan suomalaisten työmiehen omistama ja toimittama. Sen tarkoitus on edistää työmiesväestön yhteisiä intressejä ja saada niille tietoa Ameri-
 kan tilasta ja elämästä. Lehti on tarkoitettu kaikille työmiesväestön jäsenille ja heidän perheilleen. Lehti on tarkoitettu kaikille työmiesväestön jäsenille ja heidän perheilleen.

Lehti on tarkoitettu kaikille työmiesväestön jäsenille ja heidän perheilleen. Lehti on tarkoitettu kaikille työmiesväestön jäsenille ja heidän perheilleen.

Lehti on tarkoitettu kaikille työmiesväestön jäsenille ja heidän perheilleen. Lehti on tarkoitettu kaikille työmiesväestön jäsenille ja heidän perheilleen.

Lehti on tarkoitettu kaikille työmiesväestön jäsenille ja heidän perheilleen. Lehti on tarkoitettu kaikille työmiesväestön jäsenille ja heidän perheilleen.

Lehti on tarkoitettu kaikille työmiesväestön jäsenille ja heidän perheilleen. Lehti on tarkoitettu kaikille työmiesväestön jäsenille ja heidän perheilleen.

Lehti on tarkoitettu kaikille työmiesväestön jäsenille ja heidän perheilleen. Lehti on tarkoitettu kaikille työmiesväestön jäsenille ja heidän perheilleen.

Lehti on tarkoitettu kaikille työmiesväestön jäsenille ja heidän perheilleen. Lehti on tarkoitettu kaikille työmiesväestön jäsenille ja heidän perheilleen.

Lehti on tarkoitettu kaikille työmiesväestön jäsenille ja heidän perheilleen. Lehti on tarkoitettu kaikille työmiesväestön jäsenille ja heidän perheilleen.

Lehti on tarkoitettu kaikille työmiesväestön jäsenille ja heidän perheilleen. Lehti on tarkoitettu kaikille työmiesväestön jäsenille ja heidän perheilleen.

Lehti on tarkoitettu kaikille työmiesväestön jäsenille ja heidän perheilleen. Lehti on tarkoitettu kaikille työmiesväestön jäsenille ja heidän perheilleen.

Lehti on tarkoitettu kaikille työmiesväestön jäsenille ja heidän perheilleen. Lehti on tarkoitettu kaikille työmiesväestön jäsenille ja heidän perheilleen.

Lehti on tarkoitettu kaikille työmiesväestön jäsenille ja heidän perheilleen. Lehti on tarkoitettu kaikille työmiesväestön jäsenille ja heidän perheilleen.

Lehti on tarkoitettu kaikille työmiesväestön jäsenille ja heidän perheilleen. Lehti on tarkoitettu kaikille työmiesväestön jäsenille ja heidän perheilleen.

Lehti on tarkoitettu kaikille työmiesväestön jäsenille ja heidän perheilleen. Lehti on tarkoitettu kaikille työmiesväestön jäsenille ja heidän perheilleen.

Lehti on tarkoitettu kaikille työmiesväestön jäsenille ja heidän perheilleen. Lehti on tarkoitettu kaikille työmiesväestön jäsenille ja heidän perheilleen.

Lehti on tarkoitettu kaikille työmiesväestön jäsenille ja heidän perheilleen. Lehti on tarkoitettu kaikille työmiesväestön jäsenille ja heidän perheilleen.

Ylös köyhälistöl!

Lehti on tarkoitettu kaikille työmiesväestön jäsenille ja heidän perheilleen. Lehti on tarkoitettu kaikille työmiesväestön jäsenille ja heidän perheilleen.

Lehti on tarkoitettu kaikille työmiesväestön jäsenille ja heidän perheilleen. Lehti on tarkoitettu kaikille työmiesväestön jäsenille ja heidän perheilleen.

Lehti on tarkoitettu kaikille työmiesväestön jäsenille ja heidän perheilleen. Lehti on tarkoitettu kaikille työmiesväestön jäsenille ja heidän perheilleen.

Tämä on teidän lehtenne!

Liitytkää yhdistykseen!

TYÖMIEHEN ENSIMMÄISEN NUMERON ETUSIVU.

työväenliikkeen (sosialidemokratisen) puolueohjelman mukaisesti" ja Kosonen valittiin uudelleen toimittajaksi. Jatkuu sitte julkinen väittely, jossa "Kalevan Kansa" y. m. puolustivat kantaansa. Toiselta puolen Kosonen jyrkästi ajoi hyväksytyä suuntaa ja monet muut kirjoituksillaan tukivat häntä. Entinen Länsi-Suomen Työmiehen toimittaja F. J. Syrjälä kirjotti m. m. kirjoitussarjan "Mitä on sosialidemokratia?" y. m. "suunta-kirjoituksia"; "Esko", joka niihin aikoihin oleskeli lännellä "Malkosaaren tunkioilla" — kuten Kurikka nimitti paikkoja, jonne saarelta poistuneita oli asettunut — kirjotteli "katsauksiaan", joissa tavanmukaisella käytännöllisyydellään tuki aseveljiensä teoreettisia väitöksiä "suoran suunnan" puolesta. "Erfurtin ohjelma" ja Ranskan sosialistipuolueen ohjelma julkaistiin lehdessä, Martin Hendrickson soti kurikkalaisuutta vastaan puhujamatkoillaan, samoin Taavi Tainio Suomesta saavuttuaan



Vihtori Kosonen.

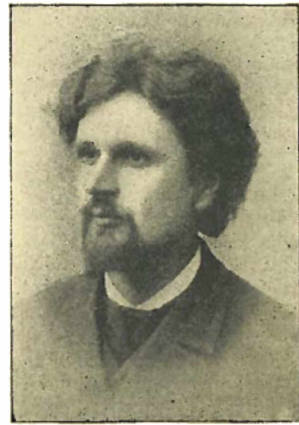

Matti Kurikka.

kirjotteli sitä vastaan ollessaan aputoimittajana Työmieheessä ja monet muut toverit suorittivat osansa tässä "suuntariidassa".

Mutta samalla kun näin suunnasta riideltiin oli taistelu vanhoillisia porvareita vastaan ankara. Huippuunsa kohosi se kun Kosonen puhujamatkallaan Elyssä ilmiannettiin anarkistina, joka törkeä teko herätti suurta suuttumusta kaikissa vapaamielisemmissä siihen aikaan ja oli siis suuri sysäys asiamme edistämiseksi, sillä se saattoi touhume yhä enemmän tunnetuksi. Samanlaisen "reklamin" sai Kosonen ennemmin aikaan puhuessaan Worcesterissa kuolleen toverin Pekka Heikkilän hautajaisissa. Kun tilaisuuteen haalitut papit puheissaan häväisivät vainajan muistoa ja Kosonen sen johdosta esitti vainajan ja omia vapaamielisiä käsityskantoja, niin tehtiin tästä suuri numero pappislehdissä ja vielä vuosia jälkeenkinpäin kerrottiin tuosta tapahtumasta vanhoillisten pilreissä ja väriteltiin se mitä hirvittävimmäksi, miten Kosonen olisi lyönyt nyrkkiään ruumisarkun kanteen j. n. e. kaikenlaista, jonka todenperäisyys on läsnäoleiden taholta kielletty; mutta ilman noita lioitteluja-kin oli juttu tietysti ennenkuulumaton täällä.

Näihin aikoihin puuhattiin molempien työväenliittojen yhteistä edustajakokousta varmemman järjestymisen aikaan saamiseksi. Yleensä näytti tulevaisuus jo valoisammalta, mutta aineellinen puoli teki kiusaa ja sen parantamiseksi tehtiin Hancockista, Mich. — Kososen siellä käytyä — ehdotus liikkeen siirtämisestä sinne, keskeemmälle maata. Kesäkuun 8 p. 1904 ilmestyi Työmies viimeisen kerran Worcesterissa. Paitsi Työmiestä julkaistiin Worcesterissa ollessa Työmiehen Joulu parintuhannen painokkeena. Työmiehen tilaajamäärä lienee kohonnut idässä ollessa noin 600—700 korville.

*

Työmiehen Hancockiin muuttamisessa synnytti vaikeuksia jonkun verran se seikka, että Worcesterissa perustetun Amerikan Suomalaisen Työväen Kirjapaino-Osakeyhtiön osakkeenomistajat tietysti tahtoivat saada velkansa suoritetuksi siellä, mutta kun Hancockissa taas katsottiin edullisemmaksi ostaa N. J. Ahlmanin ja A. Kantolan siellä omistama pleni kirjapaino, jossa taas tulisi velkaa, niin finanssiasioita ei tahdottu saada luistamaan. Lopuksi kävi niin, että hancockilaiset perustivat uuden yhtiön nimellä Työmies Kustannusyhtiö, \$5,000 osakepääomalla, osakkeen arvo ollen 10 dollaria ja, kun Worcesterin yhtiössä osakkeet maksoivat 5 dollaria, lupasi uusi yhtiö entisille osakkeenomistajille osakkeita 5 dollarin lisämaksulla tai yhden uuden osakkeen kahdesta entisestä. Koko joukon keskinäistä hankausta synnytti tämä taloudellisten asiain järjestely vielä silttekin, mutta elokuun 16 p. 1904 ilmestyi Työmies uudelleen Hancockissa 4-sivuisena ja 7-palstaisena uuden yhtiön julkaisemana ja Vihtori Kososen ollessa edelleen toimittajana. Taloudenhoitajaksi oli valittu kirjaltaja J. A. Harpet ja muut silloisen johtokunnan jäsenet olivat: N. J. Ahlman, Richard Bäckman, Oscar E. Tanner, Isak Lundberg, A. Nieminen ja Jacob A. Toppari, kaikki Kuparialueelta, Hancockista ja sen ympäristöltä.

Ensimmäisessä Hancockissa ilmestyneessä Työmiehen numerossa julkaisi tämä johtokunta lukijoille julistuksen, jossa sanottiin, että "lehden kanta tulee olemaan kansainvälisen työväenliikkeen pohjalla ja tulee omaksumaan edelleenkin sosialistisen ohjelman". Lehdessä julkaistiin Amerikan sosialistipuolueen ohjelma ja, kun kansallisvaalitaistelu (1904) oli juuri käynnissä, julkaistiin siinä useita Debs'in y. m. vaalikirjotuksia ja yleensäkin esilintyi lehti entistä reippaammin ja repäisevämmiin "suoran suunnan" edustajana. Taistelu "kurikkalaisuutta" vastaan näytti olevan voitettu ja keskinäistä riitaa ilmeni etupäässä vaan sen johdosta kun Taavi Tainio Pohjan Tähdessä asettui omituisen kierolle kannalle Työmieheen ja muihin suomalaisten järjestymissuunnitelmiin nähden. Lokakuun alkupäivinä Clevelandissa, O., pidetty suomalaisten työväenyhdistysten edustajakokous hyväksyi myös Työmiehen suunnan ja kehotti suomalaisia työväenyhdistyksiä liittymään suoraan sosialistipuolueeseen. Näin oli suunta yhä selvemmin viitotettu ja varsinainen sosialistinen järjestämis työ alkoi ripeämmin edistymään. Ympäri maata yhtyi entisiä työväenyhdistyksiä sosialistipuolueeseen ja uusia osastoja perustettiin. Imatra-liiton taholta tätä yhä ankarasti vastustettiin ja Amerikan Suom. Työväenliitossakin löytyi sen vastustajia, m. m. Hancockin Jousi-seurakin.

Niinpä siis oli Työmiehen osakkeenomistajissa ja johtokunnankin jäsenissä sellaisia, jotka eivät täydellisesti voineet sulattaa lehden jyrkkää kantaa omaansa. Heidän johtajansa oli N. J. Ahlman, joka silloin oli Päivälehdessä toimittaja ja samalla Työmies Kustannusyhtiön johtokunnan esimies! Tämä luonnoton asiointi tietysti synnytti riidan

Kososen ja Ahlmanin ja heidän kannattajainsa kesken. Tässä riidassa joutui Ahlman häviölle ja oli pakotettu eroamaan Työmiehen johtokunnasta, mutta monta ankaraa ottelua siinä saatiin suorittaa Hancockissa — jonne ulompana olevat "jyrkän suunnan" kannattajat lähettivät kirjallisia lausuntojaan lehteen ja yhtiökokouksiin — ennenkuin tästäkin sekasorrosta oli selviydytty. Riideltäessä suoritettiin kuitenkin tarmokasta agitatioesityötä, lehteä tuettiin osakkeita ostamalla ja hankkimalla tilaajia, joita kuitenkin hitaasti kertyi, ollen tilaajamäärä vuoden 1904 lopulla noin tuhannen korvilla.

*

Tästä alkoi uusi ajanjakso Työmiehen historiassa. Joulukuun 1 p:stä 1904 liittyi Työmiehen toimitukseen Siirtolaisen entinen toimittaja Kaapo Murros, joka oli ollut Amerikassa muutamia vuosia, ollen ennemmin Päivälehdengin toimittajana ja Suomessa perustuslaillisten lehtien



A. F. Tanner.



N. J. Ahlman.

toimituksissa. Kososen lähdettyä luentomatalle lännelle tehtiin Murroksesta päätoimittaja. Tämä johtokunnan omavaltainen menettely, joka tapahtui Kososen polssaollessa, herätti taas epäluuloja ulompana asuvissa varsinkin ja sisäiset rettelöt uhkasivat jälleen puhjeta ilmielieksiinsä. Murros osottautui kuitenkin olevansa "jyrkän suunnan" mies ja Kosonen väistyi hiljaisuudessa syrjään, matkustaen Suomeen, joten uhkaavat rettelöt vältettiin. Erotessaan Siirtolaisesta julkaisi Murros seuraavan merkille pantavan selostuksen "Siirtolaisen lukijoille", joka lausunto sattuvasti kuvaa silloista asemaa yleensä:

"Puoliväliin kolmatta vuotta kuuluttuani Siirtolaisen toimitukseen, eroan siitä nyt tämän marraskuun kuluttua.

"Eroni syynä on se periaatteellinen eroavaisuus, mikä viime aikoina on yhä jyrkemmäksi käynyt oman ajatuskantani ja sen kannan välillä, jota Siirtolaiselta sen johtokunta vaatii. Siirtolainen on vanhojen traditsioonien lehti, sen kantajoukko on mukana ollut Amerikan suomalaisten ensimmäisiä henkisiä harrastuksia perustettaessa ja niiden harras-

tuksien ensi askeleitaan vaapertaessa. Niille traditsiooneilleen lehti yhä edelleen tahtoo uskollisena pysyä, noudattaen siinä yhtä paljon kanta-joukkonsa toivomuksia kuin omistajainsa vakaumustakin. Melkein koko sinä aikana, jonka allekirjoittanut on lehteen kuulunut, ovat useat pää-telleet lehden näistä traditsiooneistaan luopuneen ja astuneen uusille kevytmielisille poluille, jonne monien on vaikea seurata. Ja tunnustan suoraan, että entisistä traditsiooneista luopuminen todella on ollutkin minun silmämääräni, samalla kuin varma vakaumukseni on ollut ja yhä edelleen on, että vasta niistä luopumalla voidaan täälläkin paraiten edistyksen tietä vaeltaa ja kevytmielisyydestä päästä. Mutta kun sama vakaumus ei ole ympäristöni, pidän parempana vetäytyä syr-jään etsiäkseni uutta piiriä, jossa mielipiteeni vastakalkua tapaavat.

“Olen vakuutettu siitä, että sängen monet mielihyvin tätä sanomaa tervehtivät, mutta toivonpa, että koko monet kuitenkin ajatussuuntani hyväksyvätkin. Onhan se aate, nykyinen kansainvälinen työväenliike, sosialidemokratia — tai miksi sitä kullakin paikalla tahdottanee nimittää — onhan se aate levenemässä nykyään nopeammin ja tanakammin kuin mikään muu tunnetuista poliittillisista ja yhteiskunnallisista aatteista, eikä se voi olla tunkeutumatta Amerikan suomalaistenkaan ytimeen, vaikkapa rakennettaisiin maasta taivaaseen ulottuva kirkollinen Kiinan muuri tämän ytimen turvaksi. Se etsii tiensä ja löytää tiensä, sillä sen perusteena on kaikki se siveellinen ja käytännöllinen voima, joka onnellisuutta tavoittaa kaikille ihmisille.

Kaapo Murros.”

Kaksi vuotta hoiti Murros Työmiehen peräsintä ja oli tämä aika erikoisen edistyksen aikaa liikkeellemme. Sadolissa voidaan ehkä laskea ne Siirtolaisen lukijat, jotka suorastaan Murrokseen mukana siirtyivät Työmiehen lukijoiksi. Tuntien hyvin silloiset porvari-“prominentit” ja ollen terävä kynämies voi Murros paremmin kuin kukaan muu paljastaa heidän vehkeilytään. Tämä sai kääntymään suosiolliseksi Työmiehelle paljo sellaisiakin, jotka eivät vielä muuten olleet selvillä sosialismista. Vuoden 1905 alussa erotti Heisson Tainion Pohjan Tähdestä ja sek in selvitti asemaa. Samoin syntyi niihin aikoihin täydellinen hajaannus Malkosaarella, josta Kurikka joutui lähtemään ja Sointula jäi A. B. Mäkelän y. m. haltuun, jotka ryhtyivät asioita hoitamaan käytännöllisemmin. Kurikka tosin lähti maailmalle “oikomaan leipäsosialismin erehdyksiä”, mutta hänen vastustukseltaan oli jo kärki katkennut ja painoi hän sitä tietään Suomeen joutuen sinne suurlakon ajaksi. J. W. Lilius kävi myöskin sotaa “leipäsosialismia” vastaan niihin aikoihin Ironwoodissa ilmestyvässä Vapaa Sana-lehdessä, samoin muuan pastori E. Pirlinen kulki saarnaten “kristillistä sosialismiaan” ja Ahlman edelleen jarrutti “suomalaisella työväenliikkeellä” Päivälehdessä, jopa yritti julkaista erikoista lehteäkin Työmiehelle vastapainoksi, mutta liian syvälle jo kansainvälisen sosialismin itu juurtunut Amerikan suomalaisten keskuudessa, että nämä vastustukset olisivat voineet sen kasvua ehkäletä. Järkähtämätöntä jyrkkyyttä ja tarmoa vaadittiin silloin kuitenkin Työmiehen peräsimen vastuunalaiselta hoitajalta ja kaikista Siirtolaisesta tullessaan synnyttämistä epäilyksistä huolimatta Murros osottautuikin olevansa juuri sellainen vääjäämätön mies, jota tarvittiin.

Murros ryhtyi myöskin aluksi seuraamaan ja käsittelemään Amerikan sosialistipuolueessa ilmeneviä menettelytapa- ja taktiikkakysymyksiä, joiden käsittelyn kiitollisia aiheita niihin aikoihin ilmenikin useita. Kesällä

1905 perustettiin Chicagossa I. W. W. liitto edustamaan uutta suuntaa työväestön taloudellisen järjestymisen alalla ja Murros selosti ja kannatti sitä innokkaasti useissa kirjoituksissaan, samalla ankarasti arvostellen vanhaa ammattikuntaliikettä ja sen johtajia, erittäinkin A. F. L. liiton presidenttiä Samuel Gompersia, ehdottipa hän elokuulla 1906 pidettävän Hibbingin suomalaisten sosialistiosastojen edustajakokouksen päätökseksi, "että suomalaisen työväestön kaikkialla olisi ammatillisesti järjestettävä suomalaisiin unioniin I. W. W. liiton periaatteiden mukaan ja siihen kuuluvina ja varsinkin suomalaisten sosialistien tulisi koettaa tällaisia unionia mahdollisuuden mukaan saada syntymään paikkakunnilleen." Hibbingin kokous ei kuitenkaan tälle jyrkälle kannalle asettunut, vaikka I. W. W.:n suunta saikin paljo kannatusta. Alex Halonen, joka silloin myös oli Työmiehen toimituksessa, etupäässä taisteli sen kannan puolesta, että vanhat ammattiunionit on kehitettävä ja kehittyvät teollisuuden kehitystä vastaavalle kannalle.



Kaapo Murros.



Martin Hendrickson.

Muuten Hibbingin edustajakokouksen suunnittelemaa työtä nykyisen järjestömuodon luomiseksi avusti Työmies tietysti minkä voi ja olikin järjestöme ensimmäinen kielenkääntäjä-sihteeri William Wilen tavallaan Murroksen persoonallinen ehdokas tuohon virkaan ja toimi käsikädessä Työmiehen miesten kanssa alkupalveuksien voittamiseksi ja epäilemättä olikin tuollainen suhde hyödyksi niinä aikoina.

Poliittisen taktiikkakäsityksen käsittelyyn antoi Murrokselle aiheen v. 1905 sattunut Berger-juttu, joka syntyi siitä, että Berger Milwaukeen eräässä tuomarivaalissa oli kannattanut jotain porvasta puolueen ehdokasta kun sosialisteilla ei omaa ehdokastaan ollut. Tästä syntyneessä yleisäänestyksessä B:n puolueesta erottamiseksi asettui Murros puolustamaan Bergeriä ja arveltiinpa, että B. juuri suomalaisten äänillä pelastui puolueesta erotetuksi tulemasta, sillä enemmistö erottamis-ehdotusta vastaan oli vaan muutamia satoja ääniä. Muuten Murros kirjoituksissaan usein esiintyi enemmän n. k. opportunistisen suunnan puolella poliittisen toiminnan suhteen, vaikkakin hän taloudelliseen järjestymiseen nähden oli industrialisti.

Toukokuulla 1905 tull Työmieheen ensimmäinen latomakone ja syyskuun alussa muutettiin kirjapaino Franklinin kadun kellarikerroksesta tov. Matt Fred'in sitä varten rakennuttamaan uuteen taloon Länsi-Hancockissa. Syyskuulla vaihtui myöskin taloudenhoitajaksi entisen hermostuneen J. A. Harpetin tilalle nuori, innokas ja tarmokas puolue-toveri V. S. Holmsten, joka alkoi voimiaan säästämättä puskea liikettä eteenpäin. Hänen ansiokseen onkin suuressa määrin laskettava koko liikkeen edistyminen "Murroksen aikakauden" loppupuolella. Holmsten hankki satoja uusia asiamiehiä, järjesti palkintokilpailuja tilausten hankkijoille ja kun silloin vielä annettiin lehteä velkakaupallakin, niin syksyllä vuonna 1906 olikin tilaajamäärä jo yli 4,000. Jo v:n 1905 jamassa oli lehti laajennettu 8-sivuiseksi ja 6-palstaiseksi ja syksyllä 1906 pää-tettiin se seuraavan vuoden alusta laajentaa 3 kertaa viikossa ilmesty-väksi. Tuo päätös hyväksyttiin m. m. Hibbingin edustajakokouksessa ja kohosi sen johdosta lehden tilaajamäärä v:n 1907 jamaan yli 5,000. Vv. 1905—06 julkaistiin Soihtu-nimistä kuukausijulkaisua, joka sisälsi



Taavi Tainio.



Alex Halonen.



F. J. Syrjälä.

vakavampaa lukemista ja nousi sen tilaajamäärä toiselle tuhannelle, mutta Työmiehen laajennuksen ja toimittajavoimien puutteen takia täytyi sen julkaiseminen lopettaa vuoden 1907 alussa. Sen sijaan julkaistiin, paitsi vuotuisia Vappu- ja joulujulkaisuja, useita pienempiä agitatsiooni-kirjasia ja muitakin teoksia, joille taloudenhoitaja Holmsten sai verrattain suuren menekin keskeytymättömällä asiamiesten kiilhotuksella lehden ja kiertokirjeiden kautta. Yhtiön pääoma kohotettiin myös \$5,000:sta \$10,000:een samassa ylimääräisessä yhtiökokouksessa syksyllä 1906, jolloin Työmiehen 3-päiväiseksi laajennus lopullisesti päätettiin.

Lokakuulla 1905 julkaisemansa kirjutuksen ("Roistomaista sairaan-hoitoa") takia nosti suomalainen t:ri Sorsen, Calumetista, \$10,000 vahingonkorvausjutun Murrosta vastaan ja tuomittiinkin M. maksamaan \$3,000, vaikka sitä ei koskaan peritty. Tuossa kirjutuksessa väitti Murros Sorsenin osottaneen kykenemättömyyttä tai huolimattomuutta erään sairaan työläisen hoitamisessa ja myöskin zanottiin siinä Sorsenin harjottaneen rahallista nylkemistä. Tästä aiheutuneessa oikeustaistelussa joutui Murros ja Työmies kamppailuun ylivoimaista vihollista vastaan ja, kun Sorsenille jäi oikeus milloin tahansa asettaa hänet vankeudella suorittamaan tuota tuomiota, ryhtyi hän suunnittelemaan Suomeen palaa-

mista. Seuraava kirje osoittaa miten tämän kirjottaja tuli siirtyneeksi varsinaisesti Työmiehen palvelukseen noina aikoina ja tulkoon se tässä julkisuuteen senkin takia, että Työmieheen tulostanikin on joskus riitojen tuoksinassa puhuttu yhtä ja toista perätöntä:

“Hancock, Mich., heinäk. 20 p. 1906.

Toivo Hiltunen,
Astoria, Oregon.

Kunnon toveri:—

Meillä on täällä tätä nykyä lehden laajennuspuuha kutakuinkin varmalla tolalla, ja täytyy ruveta ajattelemaan, mistä on saatavissa



TYÖMIEHEN KONTTORI JA TOIMISTO V. 1904.

J. A. Harpet. — V. Kosonen.

toimitusvoimia tarvittaessa. Olisiko teillä mahdollisesti halua astua ammattiin? Työ on kai jo osapuulle tuttua, ja minä luulen, että jos teillä halua lienee, olisi Työmieheessä lähimmässä tulevaisuudessa työtä teille toimituspöydän ääressä. Voimia ei ole meillä paljon, ja mitä on, ne olisi koottavat.

Luonnollisesti en voi mitään varmuutta sanoa tässä suhteessa, mutta tarjolla on eräs toinen ehdotus. Tov. Holmsten sanoi, että me tarvitsemme latojan ihan tuossa paikassa, ja teillä olisi siis tilaisuus tulla tänne ensin siihen toimeen ja sitten ajan tullen yhtyä toimitukseen. Jos vain teillä halua on tulla, voitte ruveta ajattelemaan muuttoa. Kirjottakaa heti vastaus kumpaankin kysymykseen.

Toimitusvoimaa meidän täytyy saada pian joka tapauksessa, sillä minun lähtöni Suomeen tapahtuu niin pian kuin olen selvinnyt korkean pikeuden pauloista. Mahdollista on, että ensi kuussa saan marssia Houghtonin linnaan ja silloin täytyy olla täällä mies, vaikkapa nyt Halonen koteutuisikin. Ja minä luulen, että teistä tulee hyvä mies paikalle, jos vain lie halua. Kuten sanottu, ilmoittakaa voitteko lähteä lähimmässä tulevaisuudessa. Toveruudella
Kaapo Murros."

Syyskuun alussa tulin Hancockiin ja Murros lähti luentomatkalleen länsivaltioihin, josta parin kuukauden kuluttua palattuun jatkoi matkaa



V. S. Holmsten. (f 1—5—'07.)

Suomeen. Alex Halonen ei "koteutunut", joten toimitustyö Murroksen lähdettyä jäi minun ja W. W. Korhosen (Vennu Karl) huolehdittavaksi. Korhonen oli nuori apteekkityöläinen, hiljattain innostunut sosialismiin ja vasta muutaman kuukauden ollut Työmiehen toimituksessa, mutta vilpittömästi hän tahtoi asiaamme perehtyä ja ahkerasti työskenteli, välttämättä niistä "pilleriherro"-nimityksistä y. m. "vastalauseista", joita niihin aikoihin, Murroksen auktoriteetti-vaikutuksen poistuttua, alkoi sataa toimitusta ja johtokuntaa vastaan "kansanvaltaisuuden" nimesä.

Tosin jo aikaisemminkin, Työmiehen yhtiökokouksessa helmikuulla 1906 Duluthin ja Cloquetin osastot esittivät vaatimuksen, että "toimittajien valinnassa käytettäisiin yleisäänestystä, eikä johtokunta saisi valita ja

määrätä toimittajia mielensä mukaisesti, eikä tehdä mitään sitoumuksia heidän kanssaan”, mutta “tämä ei antanut aihetta mihinkään.”

Myönnettäköön, että Murroksen saavuttama rajaton luotto järejstön taholta oli Työmiehessä kehittänyt jonkinlaisen yksilömääräämisvallan liikkeen käytännöllisten asiain hoitamisessa, joihin laskettiin kuuluvan toimittajien valitseminenkin. Nyt alkoi järjestö kokonaisuudessaan vaatia valtaa tässä ja monissa muissakin asioissa ja tämän kirjottaja taisteli julkisesti ja rehellisesti noita vaatimuksia vastaan, ei siksi, että ne olivat kansanvaltaisia, vaan siksi, että pidin niitä liikkeemme menestymiselle vaarallisina epäkäytännöllisyytensä takia. Että pelkoni oli liioiteltua sen myönnän myöhempien kokemusten osottaneen, mutta ett'ei se ollut aivan aiheeton ja ett'ei sen takana ollut persoonallisen vallan haluni, kuten usein sanottiin, sen kal myöntänevät ne senaikaiset toverit, jotka viime vuosien tapauksia, esim. Työmiehen toimittajajupakoita ovat seuranneet.

*

Vuosi 1907 oli erikoisen monivalheinen Työmiehen historiassa. Taloudenhoitaja V. S. Holmsten kuoli tammik. 5 p., sairastettuaan pari viikkoa keuhkokuumeetta. Hän oli omalla vastuullaan suunnitellut vilvyttävänsä Työmiehen 3-päiväiseksi laajentamista sen takia, että tilaajamäärä ei ollut vielä vuoden jamassa kohonnut päämääräksi asetettuun 6 tuhanteen. Joulutöiden takia vallitsi muutenkin tavaton kiuru ja, kun toveri Holmstenin kuolema tapahtui verrattain odottamatta, senjälkeen kuin toiveita sairauden kääntymisestä parempaanpäin oli jo olemassa, olivat kaikki asiat sekaisin. Holmstenin kantol koko liikkeessä niin suuren vastuunalaisuuden ja kaikkien käytännöllisten asiain johto oli niin yksinomaan hänen käsissään, että tuo kuolemantapaus vaikutti kuin salamanisku kirkkaalta talvaalta koko henkilökuntaan. Johtokunta määräsi tämän kirjottajan taloudenhoitajaksi ja puolen vuotta hoidin tuota tointa samalla aikaa avustaan toimitustyössä. Lehteä alettiin kuitenkin julkaisemaan 3-päiväisenä ja painatettiin se engl. kielisen iltalehden painokoneessa, kuten oli jo Holmstenin eläessä suunniteltu. Yksi latomakone pantiin käymään kolmella vuorolla, yötä päivää, mutta lujille otti sittekin lehden ladotuksi saaminen, kunnes keväällä hankittiin toinen latomakone, jolloin yhtiön osakepääoma korotettiin myöskin 10 tuhannesta 15 tuhanteen. Syyskesällä oli jonkun kuukauden taloudenhoitajana entinen “Mustan Karhun” kaivosyhtiön kirjuri Paavo Sirviö. Niin sitä kaikista vastuista huolimatta ankarasti ponnisteltiin ja vuoden lopulla oli jo tilaajamäärä 6,500.

Laajennuksen tapahduttua otettiin lehden toimitukseen teräväkynäinen kaivosmies Santeri Mäkelä entisten lisäksi ja osakkaalten yleisäänestyksellä ensi kerran valittiin vastaavaksi toimittajaksi Aku Rissanen, Suomesta, saapuen hän toimeensa huhtik. alussa. Rissanen oli Suomessa jo useita vuosia toiminut puolueen eturiveissä ja ollut puoluelehti “Sosialistin” toimituksessaakin ja kun häntä oli m. m. Taavi Tainio erikoisesti suosittanut toivottiin hänestä saatavan juuri sellainen mies, jota tarvittiin. Mutta vähä ennen Rissanen tuloa, maaliskuun alussa, saapui Suomesta Hancockiin myöskin Leo Laukki juuri kun aputoimitajaa tarvittiin. Johtokunta oli parhallaan kirjevaihdossa erään toisen kanssa ja, kun Laukkia ei toimitukseen otettu ennenkuin tuo toinen oli hyvässä järjestyksessä sivuutettu, sai hän “juuri vallankumouksen pyörteistä saapuneena” heti tilaisuuden ruoskia johtokuntaa

”porvarillisuudesta” y. m. s. Myöhemmin hän lehdessä Mäkelän kanssa yritti puhaltaa Kuparialueen ”nahjusmaisiiin” väkivaltaisiin kumoushenkeä keskinäisesti sovitulla kelnotekoisella väittelöllä, jossa Kuparisaaren sosialistit maalattiin herraspelkureiksi, jotka eivät uskaltaneet ajaa todellista työväenasiaa j. n. e. Kun vastaava toimittaja Rissanen esti tuollaisen hassuttelun — sillä kun ei ollut mitään pohjaa todellisuudessa — pitemmälle jatkumisen, syntyi siitä pikkumainen persoonasota, Laukin ja Rissanen välillä päättyen siihen, että Rissanen syksyllä erosi lähtien lännelle perustetun Toverin toimittajaksi ja Laukki myöskin poistui vähän myöhemmin Työväen Opistolle opettajaksi. Heidän tilalleen tulivat toimitukseen A. F. Lappi ja Einari Teräs, joista viimeainittu kuitenkin oli vaan pari kuukautta, matkustaen Suomeen. Tämän vuoden alkupuolella liittyi kuitenkin Jousi-seurakin puolueeseen ja yleensäkin asiaamme Kuparialueella edisti silloin oikeudessa käsiteltävänä ollut Rocklandin juttu, jossa suomalaisia kaivosmiehiä oli syytettyinä murhasta Rocklandissa, Mich., edellisenä syksynä tapahtuneen lakon aikana. Tässä jutussa esiintyi kansalaisyhteiskunnan syyttäjien puolella lakimies O. J. Larson, Calumetista, joten tämäkin antoi Työmiehelle erikoisen tilaisuuden paljastaa suomalaisten porvarien käyrimäisyys. Samoin tapahtui silloin suuri lakkotaistelu Minnesotassa, jolloin Työmies suomalaisten lakkolaisten äänenkannattajana esitti huomattavaa osaa Amerikan Kaikun ollessa Terästrustin käyrimäisyys, samoin Goldfieldissa, Nevadassa, alkoi ankara lakkotaistelu vuoden lopulla. Sam. Junttilan nostama \$10,000 vahingonkorvausjuttu herätti myös huomiota*) ja vielä enemmän Hancockissa tapahtunut virkavallan hyökkäys Pohjois-Michiganin sosialistien kesäjuhla-alueen lipun kantajien kimppuun heinäk. 28 p. ja siitä seuranneet kuuluisat ”punaisen lipun oikeusjutut”. Lännellä käräjöitiin L. K. Liiton virkailijoita Moyeria, Haywoodia ja Pettibonea vastaan ja koko maassa vallitsi paniikki, jopa kuparikaivoksissakin Buttesa lopetettiin työt, joten lehdellä todellakin oli loppumattomasti agitatsioina-aiheita, eikä niitä jätettykään käyttämättä. Työmiehen ”puolueelle luovuttaminen” oli tämän vuoden ajan sisäisenä riitakapulana, josta hyvinkin paljo ja äkäisesti väiteltiin, mutta kun todistettiin, että lehti tavallaan oli jo puolueen oma, sillä suuren enemmistön sen osakkeista omistivat puolueosastot, niin raukesi juttu omaan mahdottomuuteensa.

Lokakuun 18 p. 1907 astui toimeensa nykyinen taloudenhoitaja Juhani Nummivuori, joka on osottautunut olevansa yksi niistä meissä sosialisteissa harvoin löytyviä miehiä, jotka osaavat hoitaa myöskin business-asioita samalla oman n. k. ”aatteellista innostusta” s. o., osaavat tasapuolisesti erottaa nämä kaksi asiaa toisistaan tai sovittaa ne yhteen, miten vaan sen nyt kukin haluaa käsittää, samaa se kuitenkin meinaa. Nummivuori onkin suorittanut liikemies-opintonsa Suomen Liikemiesten Kauppaopistossa. Liikkeen kasvaessa on hän jakanut huolia ja vastuun-

*) Työmies tuomittiin Junttilalle maksamaan \$175 hänen ”tunteltensa loukkaamisesta” erään Goldfieldista, Nev. lähetetyn kirjeen julkaisemisella. Tuossa kirjeessä sanottiin Goldfieldissa ei oleen sellaista kaivantoa, johon Junttila osakkeita möi ja oikeudessa todistettiin, että yhtiöllä oli vaan jokin arvoton ”kielimi” siellä, mutta ei kaivantoa. Tuomio langetettiin tietysti vaan sen takia, että olimme sosialisteja ja että toimituksessa kirjeeseen asetettu otsikko: ”Onko Sam Junttila petkuttaja?” katsottiin solvaukseksi. Se hyötö juttuista oli, että se avasi monen suomalaisen työläisen pitämään paremmin silmäänsä auki osakekauppiaiden suhteen, jotka siihen aikaan olivat oikein ”maan vaivana”, varsinkin Kuparialueella.

alaisuutta — jotka olisivatkin jo mahdottomia yhden miehen kannettavaksi — liikkeen eri osastojen johtajille, kuten nyttemmin on esim. kirjapaino-osaston johto kokonaisuudessaan ennen latomossa ja toimituksessakin työskennelleen E. V. Latvalan huostassa ja samoin konttoripuolella on työt järjestetyt siten, että taloudenhoitaja nyt on yleinen liikejohtaja, joka valvoo, että kaikki käy hyvässä järjestyksessä, kuten liikkeen johto täytyykin olla järjestetty missä hyvänsä niin suuressa liikkeessä kuin miksi Työmiehenkin liike on jo palsunut. Mutta siitä enemmän tuonnempana.



TYÖMIES KUSTANNUSYHTIÖN JOHTOKUNTA V. 1907.

G. Frilund, A. Nieminen, R. Bäckman, A. Nurmi, A. Knuuti, V. S. Holmsten.

Vuoden 1907 loppupuolella oli jo Työmies saatu enemmän uutislehden luontoiseksi, kuten se kolmipäiväiseksi laajentamisella oli tarkotettukin saada ja kun Severi Alanne 1908 alkupuolella tuli toimitukseen ryhtyi hän kielitaitolensa ja käytännöllisenä miehenä ahkerasti työhön juuri tämän puolen kehittämiseksi. Luonteenomaisella tarkkuudellaan suorittikin hän tehtävänsä ja teki työtä enemmän kuin ehkä yksikään toinen toimittaja ennen tai jälkeen uutisosaston vilkkaammaksi ja monipuolisemmaksi tekemisessä. Mutta kun hän toimestaan erosi julisti m. m. eräs agitaattori rähistessään toimitusasioista, että "Alanteen lähtemisestä ei suinkaan ollut vahinkoa lehdelle". Tuon verran sitä älyttiin niiden "kansanvallan" puoltajain taholla käytännöllisistä asioista, joista kuitenkin tahdottiin

määritellä ja juuri tällaiset seikat ne toiselta puolen herättivät katkeruutta, josta niihin aikoihin seurasi ikäviä riitoja toimituksen ja järjestön välillä ja joiden kestäessä tehtiin tavanmukaisia syytöksiä siitä kuinka toimittajat tahtoivat säilyttää leipäpaikkansa j. n. e., vaikka noihin aikoihin varsinkin toimittajapaikkoja oli aina saatavana ja oikeastaan vaihdoksia tapahtui aivan liian tiheään. Helmikuulla 1908 pidetyssä ylimääräisessä yhtiökokouksessa, joka muuten oli plsin Työmiehen historiassa, kestäen 16 tuntia, koetettiin näitä riitoja tosin sopia ja oli kai tuosta "pyykinpesusta" apua joksikin alkaa. Kansan Opiston — joka silloin oli joutunut sosialistien kontroleerattavaksi ja muutettiin myöhemmin Työvän Opistoksi — puoluetaktiikkaopetuksesta puhkesi silloin kuitenkin ensimmäinen riita "toverikunnan" ja Työmiehen toimituksen välillä, joten sisäistä nahinaa ei kokonaan puuttunut.

Noihin aikoihin tuli julkisuuteen tänne saapuneen Suomen suurlakon ja Viaporin kapinan johtajan Kockin ja hänen kumppaleittensa salaiset anarkistiset julistukset, joissa yllytettiin väkivaltaisiin tekoihin. Porvarien taholta alkoi "kansallismaineen puhdistustouhu", kaikkialla pidettiin vanhoillisten suomalaisten kokouksia; niissä hyväksyttiin etukäteen valmistettuja "juudasponsia", joissa suomalaiset sosialistit leimattiin anarkisteiksi. Nolta ponsia julkaistiin joissakin amerikalaisissa lehdissä ja Calumetissa esim. painatettiin erikoisia lentolehtisiä, joissa Työmiehen toimittajat, Alanne esimerkkinä, leimattiin pommisankareiksi. Ikäänkuin sopimuksesta ilmestyi vähän jälkeen J. A. Mustosen "Salat julki", jossa Suomen puolueen johtomiehiä (m. m. Alanne) leimattiin väkivaltaisuuksien ja rosvokoplien kannattajiksi. Sosialistit ympäri maan ryhtyivät vastustamaan näitä puuhia toimeenpanemalla myöskin kansalaiskokouksia ja julkaisemalla päätösponsia Työmiehessä. Kockilaisten opeja vastustettiin lehdessä samoin Jyrkästi ja Mustosen "paljastuksen" johdosta kirjotti Alanne Työmieheen kirjutussarjan "Naamarit pois!", jossa seikkaperäisesti osotti Mustosen valheet. Työmiehen kustannuksella silloin ilmestyvässä Wage Slave-lehdessä kirjotti sen toimittaja A. M. Stirton engl. kielisiä vastaselostuksia ja kymmeniätuhansia kappaleita lehteä jaettiin sosialistiosastojen toimesta ympäri maan amerikalaiaten keskuuteen, joten lopultakin tuo suomalaisten porvarien ja anarkistien konnamainen hyökkäys sosialisteja vastaan saatiin torjutuksi ja tuli heille itselleen häpeäksi.

Järjestömme oli jo silloin läheisemmässä yhteydessä amerikalaiseen puolueeseen ja kun vuosi 1908 oli presidentin valitsemisvuosi olimme ensi kerran suoranaisemmin osallisina puolueen poliittisessa toiminnassa. Toukokuulla 1908 pidettiin Chicagossa Sosialistipuolueen kansalliskonventsiooni, jossa olin yhtenä Michiganin edustajana ja samalla Työmiehen erikoiskirjeenvaihtajana. Konventsiionissa oli 5 suomalaista edustajaa eri osista maata. Taloudenhoitaja Nummivuori oli Työmiehen edustajana konventsiioonin aikana pidetyssä suomal. puoluelehtien neuvottelukokouksessa, jossa Raivaajaa edusti F. J. Syrjälä ja J. Välimäki ja oli tuossa kokouksessa keskustelunalaisena molempien liikkeiden ahdas taloudellinen asema, puhuinpa minä sen korjaamiseksi molempien lehtien yhdistämisestäkin, mutta loppujen lopuksi kokous osottautui aivan tuloksettomaksi, luonnollisestikin. Jotenkin hermostuneita sitä oltiin noihin aikoihin ja miilt'eipä mielettömällä hurjuudella ponnisteltiin eteenpäin; siltä ainakin tuntuu kun muistelee tuotakin kokousta. Toukokuun lopulla erosinkin toimituksesta ja aloin työskentelemään latomossa

haluten saada "vaihtelua ja lepoa", kuten perustelin johtokunnalle erohakemustani. Toimitukseen valittiin John Salmelin, joka muun työn ohella Innokkaasti jatkoi "puhvuksien" kirjottelemista tilaajamäärän kohottamiseksi; tämä työ on nimittäin aina ollut yksi tärkeä toimitustyön haara ja sen suorittamiseen myöskin tarvitaan erikoista taipumusta, jota eivät kaikki omaa, eivätkä anna sille mitään merkitystään.

A. F. Lappi erosi toimituksesta syksyllä 1908 ja Alanne samoihin aikoihin halusi siirtyä vastaavan tilalta, joten johtokunta valitsi väliaikaiseksi vastaavaksi John Välimäen (Raivaajasta) ja alkupuolella vuotta 1909 valittiin Välimäki ainoana hakijana osakkeenomistajien yleisäänestyksellä vastaavaksi toimittajaksi. Jo edellisenä syksynä oli meillä Välimäen kanssa Työmiehessä väittelyä uniokysymyksestä, jossa hän esiintyi mielestäni liian radikaalisena industrialistina ja, kun hän näytti omaavan samanlaista "uskoa" kuin Laukki kiihkokumouksellisuuteen varsinkin Kuparil alueen kaivosmiesten kääntymisessä, nousin julkisuudessa "osakkeenomistajana" vastustamaan V:n vallitsemista ja syntyi tästä rähäkkä, jossa sain niskaani ei ainoastaan Välimäen, Salmisen ja A. O. Sarellin, joka viime mainittu vuoden jamassa oli tullut toimitukseen Alanteen erottua, vaan myöskin ulkopuolelta Laukin, Öhrnin y. m., joista toiset kävi niskaani "kansanvaltaisuuden" nimessä ja toiset muista vähemmän periaatteellisista syistä, joita "syltä" kylliksi olinkin ehtinyt saada aikaan, olinhan jo kolmatta vuotta ollut "puolueen puuropadalla" Työmiehessä hakematta tai pyytämättä koskaan "kansan" enemmän kuin muutakaan suosiota. Välimäki tuli valituksi 143 äänellä 35 vastaan ja täten pääsi Työmiehessä ainakin näennäisesti valtaan se holtittomuus — niin sanoakseni —, jonka seurauksista saamme kärsiä vielä tänäkin päivänä. Työmiehen silloinen toimitus omistikin itselleen "jätkä-staapin" nimen "kunnialittelikseen"; kaikki typeryydet, mitä esitettiin "joukkojen" nimessä, saivat sijansa lehdessä ja toimitus parhaansa mukaan kilhotti noita muka tähän saakka tukahdutettuja "nousevia kykyjä" nyt toimiin. Ja kyllä he touhusivatkin! Silloin oli kaikenlaisilla tuulihatulla mainio tilaisuus paperikoria pelkäämättä esittää melkein kuinka hullunkurisia "suuntia", "kantoja" ja "oppeja" tahansa. Niihin aikoihin (kesällä 1909) oli toimituksessa eräs arkkitehti Lars Florell, joka Työmiehessä ensi kerran alkoi kirjottelemaan äärimmäisestä "industrialisesta" suunnasta. Välimäki enempi kuin toisetkaan toimittajat eivät tuota suuntaa tosin hyväksyneet, mutta kai "joukkojen tahdon ilmaisu" sekä esitettiin ilman erikoisia vastalauseita. Niin soikeutui kuitenkin asema, että vielä syksyllä 1909 pidetyssä Hancockin edustajakokouksessa esim. Välimäki, Aaltonen y. m. epävarmalla esiintymisellään tukivat sitä samaa suuntaa ja niitä samoja "joukkoja", joita vastaan heidän sittemmin on ollut pakko asettaa taistelemaan.

Mutta palataksemme vielä vanhempiin asioihin on mainittava, että maaliskuun 20 p. 1909 pidetyssä ylim. yhtiökokouksessa erosi johtokunta kokonaisuudessaan niiden vastalauseiden johdosta, joita sitä vastaan oli tehty, se kun alituisten toimittajapulien aikana oli valinnut pari apu-toimittajaa "epäkansanvaltaisesti" entisistä hakijoista, julistamatta palkkoja avonaisiksi. Useat eronneista johtokunnan jäsenistä valittiin sittemmin uudelleen, mutta A. Nieminen, joka vuosikausia oli johtokunnan puheenjohtajana ja jyrkimmin soti "kansanvaltaisuuden" nimessä usein harjoitettua oikuttelua vastaan, menetti silloin suosionsa ja on senjälkeen ollut syrjässä kalkista liikkeemme johtohommlista. Tämän yhteydessä

olkoon mainittu, että Niemisen osalle erityisesti kaikesta huolimatta lankeaa suuri ansio Työmiehen edistymisestä Hancockissa oloajalla, samoin kuin Matt Fred'ille, Richard Bäckmanille, E. W. Björklundille, Gust Frilundille ja Wm. Liisanantille, jotka vaikeimpina aikoina ovat johtokunnan jäseninä Työmiehen kohtaloita ohjailleet.

Edellämainitussa yhtiökokouksessa oli ensi kerran esillä myöskin Työmiehen Duluthiin muutto ja kesällä 1909 taloudenhoitaja Nummivuori ja tämän kirjottaja kävivät erikoisella tutkimusmatkallakin sen tuloksena suosittaen liikkeen muuttamista Superioriin, mutta asia sillä kertaa kuitenkin raukesi, vaikka nyttemmin onkin päätetty muuttaa liike Duluthiin ja maa-alue jo Työmiehen omaa taloa varten siellä ostettu. Sykayllä '09 pidetyssä yhtiökokouksessa päätettiin hankkia nykyinen Duplex-pikakone ja laajentaa lehti jokapäiväiseksi, "jos tilaajamäärä saadaan kohoamaan 10 tuhanteen vuoden 1910 aluksi". Siinä ei kuitenkaan onnistuttu, vaan oli tilaajamäärä silloin jo yli 8,000, mutta jokapäiväiseksi laajennus täytyi lykätä vuodeksi eteenpäin. Uuden koneen hankkimiseksi järjestettiin n. k. "pikatykkirahasto" ja kun kone syksyllä 1909 saatiin hankituksi asetettiin se Kansankoti yhtiön ostamaan rakennukseen, jonne koko liike kesällä 1910 muutettiin. Toukokuun 1 p:ään mennessä oli jo tilaajamääräkin kohonnut 9 tuhanteen suuren kilpailun kautta ja vaikka se kesällä laskeutui jonkun verran järjestettiin syksyllä uusi kilpailu, joten kauan yritetty 10,000 saavutettiin ja vihdoinkin näytti mahdolliselta toteuttaa tuo suuri tuuma Työmiehen muuttamisesta päivälehdiksi!

Vuoden 1910 alussa erosi Salminen toimituksesta ja tämän kirjottaja valittiin sinne uudelleen. Richard Pesolan erottua tuli kesällä '10 toimitukseen Sakarias Kankaanpää. Edustajakokouksen aikana perustettu "toimittajain ja puhujain liitto" oli muuten tämän vuoden pahin riitakapula, sellainen kun nähtävästi aina täytyi olla. Siinä sitä vasta "kellokkaat" niskaansa saivat. "Järjestön kiristäjät", "nousevien kykyjen vastustajat" y. m. samantapaiset nimitykset sativat niskaamme joka taholta ja kerrottiinpa, että Työväen Opiston kumouksellinen toverikunta olisi jo vannoutunut hankkimaan lakon syntyessä tarvittavat rikkurit. Mitään "sisällissotaa" ei kuitenkaan syntynyt, sillä kellokkaat alistuivat asemaansa ja kohtaloonsa, jota Työmiehen toimittajat kohdalleen ovat saaneet myöhemmin jossain määrin parannetuksi "suoralla toiminnalla" johtokuntaa vastaan. Suuntariiltaakin sentään selviteltiin v. 1910 ajalla kun Florell ja Työväen Opiston entinen johtaja Haataja julkaisivat "Kanta"-kirjotuksensa, jotka tosin herättivät yleistä naurua ja joksikin aikaa löivät laudalta koko "uuden suunnan" tavottelun, niin lapsellista jaarittelua ne sisälsivät saboteesista y. m. Mainittuna vuotena saavutettu ennalmainin sosialistien loistava vaalivoitto Milwaukeen kunnallisvaaleissa ja Bergerin valitseminen kongressiin hälvensivät osaltaan sitä epäilystä sosialidemokratian tulevaisuudesta, joka jossain määrin oli vallannut heikolmat ja maltittomimmat ainekset järjestössämme.

Tuo anti-parlamentarismi pulpahti kuitenkin taas näkyviin seuraavassa jutussa:

Maalisk. 17 p. 1911 pitämässään kokouksessa kiellettyi Duluthin osasto erottamasta jäsenyydestään Haatajaa kun siiltä ehdotus tehtiin. Sensijaan Duluthissa oleva keskipiirin komitea samoihin aikoihin antoi Työmiehen toimitukselle ja erikoisesti tämän kirjottajalle muistutuksen "porvarillisesta politikoimisesta" kun Työmiehessä vastustettiin ankarasti lakimies



Leo Laukki.



A. F. Lappi.



K. L. Haataja.



Santeri Mäkelä.



Aku Rissanen.



S. Kankaanpää.



Lars Florell.



Einari Teräs.



Väinö Korhonen
(Vennu Karl).

O. J. Larsonin ehdokkuutta Michiganin 12 piirin tuomariksi republiikaani-puolueen primaryvaalissa, jossa hän joutuikin häviölle 35 äänellä. Siten tuli valituksi demokraattien ehdokas P. H. O'Brien*) varsinaisissa vaaleissa, niin ainakin arveli Siirtolainen ja myönnettävää onkin, että "niksi" oli ehkä vaikuttava tekijä. Suurennuslasin avulla koettivat muutamat siltä saada "ensimmäisen revisionistisen puoluerikoksen", mutta tällä kertaa kuitenkin pääsi käytännöllinen äly voitolle, kun Työmiehenkin taholta heti selitettiin, että tämä oli vaan yksi harvinainen poikkeustapaus, jolla ei voi olla mitään ratkaisevaa merkitystä sosialistisessa puolueitoiminnassa — eikä tätä kukaan Työmieheessä suosittanut "uudeksi suunnaksi". Siihen se juttu jäi, tullen kuitenkin ikuistutetuksi vielä eräässä Duluthin edustajakokouksen päätösponnessa.

Mutta kauan ei tämä verrattain rauhallinen aika kestänyt. Huhtikuun alkupäivinä erosi Välimäki antautuakseen L. K. Liiton palvelukseen ja toukokuulla valitsi jhtokunta — tällä kertaa ei yleisäänestys ollut käytännössä — vastaavaksi toimittajaksi Leo Laukin, toisena hakijana ollen J. W. Meriläinen. Jonkun alkaa koeteltuaan maaperää alkoi Laukki kirjojella "uuden suunnan" artikkeleitaan, joissa pohti sitä vanhaa kysymystä sosialietien suhtautumisesta työväen taloudellisiin järjestöihin. Tästä syntyi suuntariita jälleen täyteen liekkiinää väittely tapahtuen etupäässä Raivaajan ja Työmiehen välillä, vaikkakin riidan tavallaan synnytti silloin Toverin toimittajana ollut Aku Rissanen kirjoituksellaan, jossa väitti taloudellisen toiminnan kokonaan tuloksettomaksi. Yhtiökokouksessa elokuulla 1911 syytettiin Laukku puolueen periaatteille ja menettelytapapäätöksille vastaisten oppien ajamisesta lehdessä, mutta tyytyi kokous kuitenkin seuraavaan selitykseen:

"Vastaukseksi kysymykseen toimituksen suhteesta ja menettelystä saboteesi-kysymykseen nähden vastaava toimittaja Leo Laukki ilmoitti, että hänen pyrkimyksensä siinä on ollut ainoastaan selostaa sitä kysymystä sikäli kuin päivän tapahtumat ovat sen esille saattaneet ja selittää sitä kansainvälisen sosiallamin, puolueemme hyväksymäin periaatteiden ja luokkataistelun hengen valossa ja mukaisesti sekä myös, jos hän sitä tehdessään on varomattomuudesta tai muuten joutunut kirjoituksilleen antamaan sellaisen sävyn ja lausemuodon, että se olisi saattanut jonkun käsittämään ne ehdottomasti saboteesin hyväksymiseksi, niin ilmoitti vastaava toimittaja, että se ei ole ollut hänen tarkoituksenaan ja tulee hän tulevaisuudessa tarkemmin valvomaan, että se tulee vältetyksi."

Tähän ei kuitenkaan riitä loppunut, vaan pian yhtiökokouksen jälkeen jatkui uudelleen entistä kiihkeämpänä tullen perinpohjaisen käsittelyn ja arvostelun alaiseksi Duluthin edustajakokouksessa kesäkuulla 1912, jossa asiasta tehdyssä päätöksessä aluksi lausuttiin sopivaisuuden rajoissa

*) O'Brien oli esiintynyt työläisten asianaajajana Rocklandin lakosta aiheutuneessa murhajatussa, jossa Larson esiintyi lakkolaisia vastaan, samoin oli hän meidän asianaajajamme "punaisen lipun" jutuisissa, Junttilan jutussa ja ajoi kymmeniä työläisten vahingonkorvausjuttuja kaivos- y. m. yhtiöitä vastaan, ollen tienraivaaja tällä atalla Pohjois-Michiganissa. Hän oli — ja on — työväen järjestymisen lämmin kannattaja ja oli esiintynyt puhujana useissa työväenjuhliissa ja kokouksissa ja leimattin usein porvarillisissa lehdissä "sosialistiksi" ja "anarkistiksi". Hänen valitsemisensa tuomarinvirkaan sanoivatkin republikaaniset porvarilehdet olleen "Ylä-Michiganin kaivosmiesten ensimmäisen suoranaisen poliittisen hyökkäyksen kaivosyhtiöitä vastaan." Mutta eräs melkäläinen "anti-politiikko" sanoi koko asiassa olleen vaan kysymyksen "saada kansalaisoikeudet Hiltuselle", jolta ne edellinen tuomari oli kieltänyt osallisuutensa takia punaisen lipun juttuun.

pysyvän väittelyn hyöty sellaisista kysymyksistä, joissa puolue ei ole varmasti lausunut kantaansa.

”Mutta kokous on sitä mieltä”, jatkuu ponsi, ”että viime vuonna etupäässä Työmiehen ja Raivaajan välillä käyty väittely erinäisiä periaatteellisista kysymyksistä kiihtyi kummaltakin puolelta liian yksipuoliseksi ja epätoverilliseksi synnyttäen tarpeetonta katkeruutta ja hajaannusta, jota paitsi Työmies tässä väittelyssä osoitti harkitsemattomuutta esiintuodessaan väitteitä kysymyksistä, joihin nähden sen olisi pitänyt asettua arvostelevalle, eikä edes välillisestikään suosittavalle kannalle.”

Laukki erosi edustajakokouksen jälkeen Työmiehestä, mutta senkin jälkeen on suuntariita jatkunut ja on vieläkin keskeneräinen, joten sen lopullinen ratkaisu — jos se koskaan ratkaistuksi tulee — jää tulevien aikojen asiaksi. Tämän suuntariidan käytännöllisinä ilmiöinä voi myöskin mainita keväällä 1912 puhjenneet ”Butten rettelöt” ja ”Negauneen



John Korpi.



Eemeli Parras.

Kalle Aleksanteri
Suvanto.

rettelöt”, jotka kuitenkin ovat kaikille siksi tuoreessa muistossa, että niiden selostaminen jääköön tässä sikseen. Paljo ”pahaa verta” ovat ne molemmat saaneet aikaan järjestöme sisäisissä asioissa.

Laukin erottua oli väliaikaisena vastaavana toimittajana A. O. Sarell kunnes virkaan vihdoinkin ilmestyi hakijaksi Aku Rissanen, joka taas yleisäänestyksellä valittiin ja alkoi toimeensa toukokuulla 1913. Muista viimeaikaisista toimittajavaihdoksista mainittakoon, että Sakari Kankaanpää erotettiin v. 1911 alussa toimestaan muutamien osastojen vaatimuksesta, kun ei ollut hakiessaan kuulunut puolueeseen yhtämittäisesti vuoden ajan, kuten säännöt määräävät. Eemeli Parras valittiin toimittajaksi maaliskuun alussa 1911 ja muutti Työkansaan maaliskuulla 1913. Välimäki erosi taas toukokuun alusta 1913 ja hänen tilalleen valittiin John Salminen uudelleen. Tunnettu agitaattorimme John Korpi oli myöskin vähän aikaa toimituksessa syksyllä 1912. Nykyinen kirjapainon johtaja E. V. Latvala oli toimituksessa joitakin kuukausia kesällä 1911, jolloin myöskin tuli toimitukseen A. Sevo (korrehtuurilukija), joten koko toimitushenkilökunta tätä kirjoittaissa on seuraava: Aku Rissanen, A. O. Sarell, John Salminen (tuli uudelleen toukok. 1913), Matti Kangas (helmik. 1912), Leo Mattson (huhtik. 1912), A. Sevo, J. W. Meriläinen ja Ed. Sulo (molemmat maalisk. 1913) sekä tämän kirjottaja, siis kaikkiaan 9 miestä.

Jo vuoden 1911 alussa oli Työmiehen tilaajamäärä kohonnut kymmeen tuhanteen ja kun lopultakin päätettiin alottaa lehden julkaiseminen kuusipäiväisenä maaliskuun 1 p:stä 1911 ja määrättiin tilausmaksuksi vuoden loppuun \$3, niin kohosi tilaajamäärä huhtikuulla jo yli 12,000. Sittenmin aleni se jälleen 10 tuhannen korville, etupäässä kai siksi, että Raivaaja, Toveri ja Työkansakin laajennettiin niihin aikoihin päivälehdiksi. Tätä kirjottaessa on tilaajamäärä taas kolmannellatoistatuhannella ja voitane se nyttemmin siinä säilyttää, jopa yhä edelleen kohottaakin. Keväällä 1912 julkaistulla Luokkataistelijan Asevarastolla y. m. kilpailuilla ja palkinnoilla on tilaajamäärää koetettu kohottaa.



TYÖMIEHEN TOIMITTAJIA: Leo Mattson, Toivo Hiltunen, J. Välimäki.

Hiljalleen on lehti ja koko liikkeemme kehittynyt senjälkeen kuin tämä viimeinen suuri laajennus tehtiin. Toimitus- y. m. työvoimaa voitiin alussa lisätä vain varovasti, joten yleisten tapahtumien seuraamiselle voitiin lehdessä ensin omistaa vaan viisi palstaa etusivulla, loput kaksi palstaa käytettiin Minnesotan ja Wisconsinin uutisille, joita päivälehdiksi laajennuksen tapahduttua Duluthiin perustetusta Uutistoimistosta ovat lähettäneet tuon haaraliikkeen hoitaja Otto Arlund ja hänen apulaisensa Frank Westerlund, viime mainittu säännöllisesti joka päivä.

Sykeystä 1911 alkaen omistettiin koko etusivu yleisille uutisille, joita ryhdyttiin ottamaan suorastaan United Press toimistolta ja maksavat ne keskimäärin noin 70 dollaria kuukaudessa, mutta saadaankin niiden

erikoissähkösanomien avulla tärkeimmät uutiset aivan tuoreina lehteen, vaikka Hancockin syrjäinen asema ja postinkulun hitaus ja epäsäännöllisyys usein aiheuttavat hankaluutta.

Kuvaavana esimerkkinä tästä kerrottakoon juttu Titanic-laivan hirveästä haaksirikko-uutisesta. Titanicin uppoaminen tapahtui jo aikaisin aamulla ja lennätettiin siitä tieto kalkkiin suurempiin liikekeskukelin parin tunnin sisällä. Luultavasti sähkölennätinlaitoksissa sekaantui tai unohtui kokonaan Hancock ja Työmies, koska United Press'iltä tuli vasta tuossa klo 2 tienoissa iltapäivällä meille sähkösanoma,



TYÖMIEHEN TOIMITTAJIA: Matti Kangas, Ed. Sulo, A. O. Sarell.

jossa lyhyesti ilmoitettiin Titanicin ajaneen jäävuoreen, mutta laivan ja matkustajien olevan turvassa. Uutiselle ei lainattu erikoista huomiota ja sitäpaitsi lehti oli jo mennyt painokoneeseen klo 1 tienoissa. Myöhemmin iltapäivällä, kun lehti jo oli painettu ja postitettu, tuli meille lähempiä tietoja tuosta hirveästä onnettomuudesta, jossa puolentoistatuhatta ihmistä menetti henkensä. Tietysti olivat jo kaikki kuulleet asian kun "uutinen" toista vuorokautta vanhentuneena lähti vääntäytymään maailmalle Työmiehessä. Muutamat irvihampaat lähiseuduilta ehtivät jo kirjeellään meiltä tiedustelemaan, "olemmeko sattuneet kuulemaan, että Atlannilla on eräs suuri laiva ja parituhatta ihmistä hukkunut?" Ei ole siis kumma, että jokainen toimittajista äänesti Duluthiin tai Superioriin

muuttamisen puolesta myöhemmin kun muutto-asia yleisäänestyksellä ratkaistiin.

Mahdollisimman laajasti ja tuoreiltaan koetettiin Työmiehessä kuitenkin seurata suuria maailman tapahtumia, joita päivälehtenä olon aikana onkin paljo tapahtunut, esim. McNamara-juttu ja sitä seurannut suuri dynamiittisalaliittojuttu amerikkalaisten työväenjärjestöjen virkailijoita vastaan, senaattori Lorimerin ja tuomari Hanfordin jutut, Englannin suuret lakot, Lawrencen lakko, Mexican kapinat, Balkanin sota, Belgian yleislakko j. n. e. Jo toista vuotta onkin kaksi miestä säännöllisesti



TYÖMIEHEN TOIMITTAJIA: A. Sevo, J. V. Meriläinen.

työskennellyt yleisten uutisten toimittamisessa ja onkin tämä työ erikoisesti "tappavaa" ja vaikeaa, varsinkin kun "hyviä uutisia" ei aina tahdo olla. Tämä aiheuttaa sellaistaakin luonnottomuutta täällä toimittuksessa, että usein kuulee uutisosaston toimittajain ilakoitsevan kun saavat sähkösanomia tai muita tietoja, joissa kerrotaan, murhista, tapaturmista, onnettomuuksista y. m. s. tapahtumista, joissa niin ja niin monta ihmistä sai surmansa tai muuta vauriota aiheutui!

Muuten lehti tuli suuressa määrin vaihtelevammaksi kun siinä alettiin julkaisemaan piirroksia (kartooneja) y. m. kuvia päivän tapahtumista. Niitä on jäljennetty amerikkalaisista lehdistä ja alkuperäisiäkin piirsi Jonkun aikaa eräs amerikkalainen taitelija Dreese. Myöskin on niiltä

ostettu säännöllisesti eräältä amerikalaiselta uutistoimistolta. Huhtik. 1912 perustettiin Ishpemingiin Uutistoimisto ja haaraliike, jonka hoitajaksi tuli Matti Tenhunen, Negauneesta, ja siltä alkaen on sieltäpäin hoidettu Marquette-kauntin uutisia ja lokakuulla järjestettiin samanlainen haarakonttori Virginiaan, Minn., jossa hoitaa liikettä ja uutisten välitystä A. F. Heiskanen, myöskin Työmiehen monivuotinen paikallisasiamies, joka kunnfalla on ottanut osaa Työmiehen levityskilpailuihin. Näiden "haara-toimistojen" avulla on noiden seutujen uutisosastot saatu entistään vaihtelevammiksi. Vakituksia uutisten kirjottajia on hankittu useille suuremmille suomalaisseuduille etäämmälläkin ja maksetaan heille pientä palkkiota.

Marquette-kauntin uutisia on Ishpemingin uutistoimistosta kirjotellut Arvid Muuston ja Ironwoodista on vakituisesti kirjotellut lehden monivuotinen etevä asiamies Reino Salmi.

Syyskesällä 1912 hankittiin liikkeelle oma elävien kuvien kone ja veteraani-asiamies ja puhuja Martin Hendrickson ja koneenkäyttäjänä John Suoja pantiin kiertämään maita ja mantereita, näyttämään kuvia ja myymään kirjallisuutta sekä ottamaan lehden tilauksia ja on tämäkin uusi yritys onnistunut verrattain hyvin.

Kuparialueen uutisosaston hoito on myöskin annettu erikoisen miehen huoleksi toimituksessa ja hankkii hän uutisensa engl. kielisistä paikkakunnan lehdistä ja telefontin ja postin välityksellä. Alkupuolella vuotta 1911 otettiin eteväksi tunnettu asiamies Gust. Wm. Toppari vakituiseksi Kuparialueen yleisasiamieheksi, joka järjesti lehden kotiin kantamisen eri paikolle ja hänen tultua ilmoitusten kerääjäksi ja "kolehteraajaksi" on hänen tilallaan ollut Wm. Hänninen. Joseph Väinänen on myöskin suurella menestyksellä viime aikoina toiminut lehden ja kirjallisuuden levittämisessä Kuparialueella, samoin H. W. Mikko Calumetin perukan vakituisena paikallisasiamiehenä. Nytemmin on vielä Kuparialueelle asetettu vakituisesti työhön Jacob Välsänen. Pariin tuhanteen nouseekin jo Työmiehen tilaajamäärä Kuparialueella ja yhtämittaa osottautuu se kasvavan. Kaivosmiehetkin ovat viimeaikoina vihdoinkin alkaneet järjestäytyä ja on silhen osaltaan tietysti vaikuttanut Työmiehen monivuotinen ja sitkeä, olojen todellisuuteen perustuva agitatsioonityö. Kaikki järjestömme tunnetuimmat suurpuhujat, agitaattorit ja kynäniekat ovat täällä vuosien kuluessa käyneet "kääntämässä Kuparialuetta", mutta jokainen heistä on jonkun aikaa touhuttuaan epätoivoisena palannut maailmalle hoilottaen Kuparisaaren "pimeyttä". Ja totta onkin, että pitkällistä, epätoivoista ja vaikeaa työtä on täällä täytynyt suorittaa ja edelleen täytyy suorittaa, tavallaan erikoista työtä — sillä tämä perukka Suomi-Ompistoinen, vanhoine suomalais-asutuksineen ja harrastuksineen, sanomalehtineen y. m. laitoksineen on todellakin kuten "Kliinan muurilla" ympäröity alue.

Niinpä olkoon mainittu, että yksin lehden kantopoikienkin on täytynyt suorittaa Kuparialueella osaltaan taistelunsa, sillä toiset poikanulikat pakkasivat alussa heitä kivittelemään ja muutenkin häiritsemään noita "sosialismin palvelukseen" antautuneita pienokaisia, mutta urhoollisesti ovat useat heistä suorittaneet tehtävänsä, aivan samoin kuin toimittajat, asiamiehet y. m. muilla aloilla. Tässä sopinee mainita, että usein kaivantojen maksupäivien aikoina painetaan Työmieheen 2—4 sivuisia lisälehtiä, jissa on yksinomaan Kuparialueen ilmoituksia ja jolta ei lähetetä ulompana asuville tilaajille.

Paitsi Työmiehen laajentumista on liikkeen kirjapaino- ja kirjakauppa-
haaratkin kaikinpuolin viime vuosina laajentuneet. Syksyllä 1911 jo
perustettiin kaksi kertaa kuukaudessa ilmestyvä pilalehti Lapatossu, jota
aluksi toimitti entinen Suomen Kurikan toimittaja ja piirtäjä Kalle
Aleksanteri Suvanto. Hänen siirryttyä Väkäleukaan kesällä 1912 tuli
Lapatossun toimittajaksi John Salminen ja myöhemmin tuli Suomesta
piirtäjäksi tunnettu taiteilija Konstu Sallinen. Tossu on kyllä tuottanut
paljo rettelöitäkin liikkeellemme, sillä alussa vastustivat sen julkaisemista
ankaraasti monet osastotkin, jotka pitivät Väkäleukaa riittävänä pilan
edustajaksi ja myöhemmin Setä Samuli rankalsi yhtiötämme \$1,000
sakolla ja liikkeenhoitajaamme ja Tossun toimittajaa kumpaakin sadan
dollarin sakolla ja 60 päivän vankeudella muka Tossun liiallisesta rää-
vittömyydestä, mutta on juttu vedottu. Tossun tilaajamäärä on jo 6,000
korvilla, joten voidaan siitä toivoa liikkeellemme vielä hyvääkin tulo-
lähdetä.



Otto Arlund.



A. F. Heiskanen.



Frank Westerlund.

Viime maaliskuulla alettiin julkaista myöskin kerran kuukaudessa
ilmestyvää Koti ja Pelto nimistä maanviljelyslehteä, jota toimittaa William
Marttila ja on silläkin jo noin 3,000 tilaajaa ja aina vaan lisää tulee.

Erikoisesti on myöskin mainittava suomalais-englantilainen sanakirja,
jota toukokuulla 1913 saapui Hancockiin toimittamaan Severi Alanne
alettuaan sen valmistustyöhön jo ennenkin idässä ollessaan. Tämä tulee
olemaan suurin kustannusliikkeen kirjatute mitä vielä tähän saakka
olemme suorittaneet.

*

Tämä viimeaikainen liikkeen yleinen kasvaminen on luonnollisestikin
pakottanut hankkimaan lisää työvälineitä ja työväestöä kirjapainoon,
kirjakauppaan ja konttoriin. Jo maaliskuulla 1911 hankittiinkin kolmas
latomakone ja kesällä 1912 neljäs, viimeisimmillä uudistuksilla ja paran-
nuksilla varustettu, n. k. 2-makasiininen kone, jolla m. m. sanakirjan
latomistyö suoritetaan. Latomakoneet käyvätkin säännöllisesti kahdella
vuorolla, joten niillä työskentelee 8 latojaa. Sitte on vielä käsilatojia,
painajia, postittajia, kirjansitojia ja heidän apulaisiaan, tällä liikkeen
haaralla kaikkiaan 26 työläistä. Kirjapainomme ja kirjansitomomme on
varustettu kaikinpuolin uusaikaisilla koneilla ja vehkeillä, joiden arvo on
noin \$30,000. Näitä koneita esitämme tunnonnempana tässä julkaisussa

olevissa kuvissa, samoin kuin kuvia liikkeemme muistakin osastoista, joten lukija noita kuvia katselemalla saa täydellisen käsityksen liikkeemme laajentumisesta.

Konttoripuolella työskentelee, paitsi liikkeenhoitajaa, kirjanpitäjiä, kirjeenvaihtajia, osotelintojen hoitajia, juoksupoikia, asiamiehiä y. m. kaikkiaan yli parikymmentä henkilöä, niin että koko henkilökunnan yhteiskuvassa, tosin kantopojatkin ollen mukana, on 65 päätä ja siitä on vielä poissa puolikymmentä! Kirjapainopuoli, liikkeenhoitajan konttori ja Työmiehen toimitushuoneusto on vienyt varsinaisen liikerakennuksen, joten kirjakauppa, osa konttorihenkilöistä, Lapatossun ja Pelto ja Koti lehden toimittajat ja piirtäjät ovat sijoitetut toiseen rakennukseen, joka on vuokrattu varsinaisen liikerakennuksen vierestä ja siitä huolimatta vallitsee tilanahtaus melkein joka paikassa.

*



Matt Tenhunen.



Arvid Mustonen.



Relno Salmi.

Edelläolevassa historiikissa lienee yhtä ja toista sellaista, jota toiset ehkä sanovat tarpeettomaksi tai sopimattomaksikin ja siitä lienee jäänyt pois jotain, jota siinä ehkä toisten mielestä olisi pitänyt olla. Yleensä on se kuitenkin ikäänkuin heijastus peilistä, kuva sellainen, miksi sen on luonut se niiden satojen ja tuhansien 10-vuotinen toiminta, josta se kertoo ja ne vaikuttimet ja olosuhteet — ja yksilötkin —, jotka tuota toimintaa kulloinkin ovat ohjanneet.

Erikoisen huomattavasti esiintyvät tässä historiikissa lehden "suuntaa" koskevat sisäiset erimielisyydet, tuntuneepa monesta tuon puolen käsittelylle annetun liian suuri huomio. Mutta juuri tuo puoli se onkin ollut tärkein liikkeessämme ja on edelleenkin, sillä lehtemme ja liikkeemme päätarkotus — ainoa tarkotus — on kansainvälisen sosialidemokratian tunnetuksi tekeminen Amerikan suomalaisen työväestön keskuudessa. Senjälkeen kuin s. s. Järjestö muodostui Sosialistipuolueen yhteyteen ja siihen kuuluvat osastot täydellisesti tulivat kontrolloeraamaan yhtiön ja lehden asioita on yhtiön sääntöihin tehty nimenomainen määräys, että

lehden sisältö ei saa olla "kansainvälisen sosialismin hengen kanssa ristiriidassa" ja että toimituksen on noudatettava "puolueen hyväksymiä menettelytapoja". — Näiden periaatteiden ja menettelytapojen puolesta ja niitä vastaan on taistelua jatkunut melkein lakkaamatta koko Työmiehen 10-vuotisen olemassaolon ajan, ja, vaikka epäilemättä nämä riidat ovat osittain ehkäisseet edistystä, osottaa Työmiehen muutamista sadista jo kolmeentoistatuhanteen kohonnut tilaajamäärä ja liikkeemme kaikinpuolinen kehitys, että nuo horjumattomat periaatteet ja menettelytavat edelleen kelpaavat päämääräksemme ja matkaohjeeksi pyrkiessämme sosialistiseen yhteiskuntaan, jossa kaikenlainen riisto ja sorto häviää ja jossa jokainen tekee työtä ja saa työnsä tulokset. Kuten yleensä toimintamme on työmme sanomalehtialallakin kaikesta huolimatta vielä ollut suuressa määrin kokeilua; olemmepa ehkä lentäneet korkeammalle kuin siipemme olisivat oikeastaan vielä kantaneet. Onni toki, ett'emme ole lennosta pudonneet. Monipuolisia ja arvokkaita kokemuksia olemme kuluneen kymmenen vuoden ajalla saaneet, joten niitä järkipärisesti hyväksemme käyttäen voimme tulevaisuudessa rakentaa puoluelehtiemme samoin kuin järjestömme koko toiminnan entistään yhä eheämmäksi ja voimakkaammaksi.

T. H.



TYÖMIES LÄHDÖSSÄ POSTIIN.

Se oli siihen aikaan.



työmies perustettiin Worcesterissa, Mass. Se ei kuitenkaan kaikista ponnistuksista huolimatta ottanut siellä menestyäkseen. Maa-ala oli vielä muckkaamaton, työväenaate tuntematon ja harvat käsittivät sosialismin tarkoituksen ja merkityksen edes nimellisesti, vielä vähemmän perusteellisesti. Kaikenlaisia juttuja ja ajatelmia oli liikkeellä ja puhuttiin hirveitä asioita sosialismista mainittaessa. Se oli kuin kauhistus ja sosialismin nimeäkin pelättiin.

Kuinka ne ajat muuttuvat! Nytemmin ei sosialismi enää ole tuntematon. Sosialisteja ei pidetä hirviöinä, jotka olisivat lähetettävät alimpaaseen hiiden kattilaan. Niin paljon ovat ajat muuttuneet. Ennakkoluuloja on kyllä vieläkin olemassa, varovaisia vielä ovat monet, mutta se on haettavissa vaan ahdasmielisen joukosta. Suuren suuri yleisö jo ymmärtää, etteivät ne sosialistit sentään purematta niele. Sosialistien rivit ovat kasvaneet ja sosialistinen järjestö tänään suurin kaikista suomalaisten keskinäisistä yhteispyrinnöistä, kuten täällä tavataan sanoa.

Sen menestyksen perusteella, mikä suomalaisella sosialistisella liikkeellä on ollut Amerikan suomalaisten keskuudessa, voivat sosialistit rohkeina katsoa tulevaisuuteen. Työtä se kyllä on vaatinut ja vaatii edelleen, mutta se ei enää ole samaa kuin kymmenen vuotta sitte.

Niinkuin sanottu, ei Työmies ottanut menestyäkseen Worcesterissa. Sentähden lähti itse toimittaja liikkeelle kiertämään ympäri, hankkimaan tilauksia ja kannatusta, mutta pääasiallisesti tarkastamaan, olisiko muualla palkkaa, jossa maaperä olisi lupaavampi ja kannatuksen mahdollisuus parempi kuin tuolla idässä, jossa aineelliset olot kaikin päin muutenkin olivat ahtaammat.

Matkallaan saapui hän kuululle Kuparisaaarellekin. Olihan siellä ollut työväenseura vaikuttamassa jonkun aikaa ja olihan se osottanut elämänoireita. Olihan Kuparisaaarella paljon suomalaisia ja olivathan aineelliset olosuhteet saarella, kuululla kupariperukalla, paljon paremmat kuin tuolla idässä.

Hän saapui saarelle. Siellä olikin muutamia tovereita, jotka ymmärsivät aseman ja ryhtyivät asiaan käsiksi. Työmies pelastettiin kuolemasta, vaikka se sillä välin joutui vähäksi aikaa vaikenemaan kun hommaajat saarella eivät ehtineet kyllin nopeasti avuksi.

Työmiehen historiikki ja vaiheet ovat siitä pitäen tunnetut. Pienestä viikkolehdestä on se vähitellen kohonnut jokapäiväiseksi ja suurimmaksi sekä laajimmalle leviäväksi lehdeksi. Kirjapalno on myös samalla aikaa palsunut ja liike kaikin puolin kasvanut.

Kukaan ei olisi sitä siihen aikaan uskonut. Kaikille, jotka Työmiestä puuhasivat saarelle, lausuttiin epäilyksiä, ettei siitä tule mitään sekä ettei sosialismille ole maaperää Amerikassa ja että siis kaikki, jotka kiinnittäisivät omaisuutta siihen, menettäisivät omansa. Sellaisissa oloissa oli hyvin vaikeata saada osakkeita kaupaksi ja tuskin siitä ilman muutamia yksilöitä olisi tullutkaan mitään. Lehti saatiin kuin saatiinkin sentään ilmestymään.

Kaikki epäilyt ovat nyt voitettut ja Työmiehen tulevaisuus varma. Tosin uudet, suuret puuhat vaativat vieläkin erikoisia ponnistuksia, mutta

kokemus on jo niin selvään osottanut, mihin suuntaan ollaan menossa, ettei ole mitään vaaraa. Tarvitaan vaan pontevuutta ja tositointia järjestön puolelta ja kaikki vaikeudet on helposti voitettu. Häpeällistä olisi, ellei järjestö nyt panisi rattaita pyörimään, sillä niin suuri ero on olosuhteissa.

Siihen aikaan kun lehden perustamista laskettiin, olivat asiat toisin. Herranen aika kuinka sitä siunailtiin ja voiteltiin. Sormilla viittailtiin henkilöitä ja kuiskailtiin: tuossa se menee, tuossa, tuossa, joka tahtoo kääntää kaikki asiat nurin narin. Ei tämä nyt enää ole laita! Maailman loppu tästä tulee. Ne ovat viimeisen ajan merkkejä. Herra Jumala kuitenkin ihmisparkoja siunatkoon ja armahtakoon! Ettäkö sen vielä piti tulla häiritsemään ihmisten rauhaa! Voi kuitenkin! Pahat ovat merkit, viimeisten aikojen enteet!

Vanhemmat ihmiset olletikin olivat hyvin kauhuissaan ja epäluuloisin ja aroin silmin seurasivat nuoremmatkin olosuhteitten kehitystä. Odotettiin ja pelättiin, että mikähän mylläkkä siitä tuleekaan.

”Oletteko kuulleet, että tänne tulee se hirveä mies, joka siellä idässä ei ole antanut kuolleitakaan oikealla tavalla haudata?”

”Kyllä, Jumala auttakoon, sehän se on täällä liikkunut ihmisiä villitsemässä ja kuuluu olevan parasta kättäkin.”

”Oletteko nähneet häntä, millainen hän on?”

”En, mutta olen kuullut, että hänen pitäisi olla oikein kamalan näköinen. Varjelkoon ihmistä koko mokomaa näkemästään.”

Sillä välin oli kolmas, nuorempi henkilö tullut huoneeseen ja kuullut edellisen puhujan sanat.

”Siitä uudesta toimittajastako misikset puhelevat?” kysyi hän.

”Niin, Herra nähköön, kuuluu olevan kauhean näköinen.”

”Oletteko nähneet hänet sitte, koska niin tiedätte sanoa?”

”Emme, ja Jumala varjelkoon näkemästään, mutta olemme vaan kuulleet.”

”Mutta minä olen hänet nähnyt ja puhutellutkin, eikä hän ole ollenkaan kauhean näköinen, vaan päinvastoin sievä, nuori mies”, lausui vastatullut. ”Ei pitäisi puhella joutavia, kun kerran ei tiedä. Sellaiset puheet muuten eivät ole oikeitakaan, sillä ne saattavat vääriin valoon lähimmäisemme. Jos tahdotte nähdä ja kuulla häntä, niin hän pitää puheen työväenhaalilla ensi sunnuntaina.”

”Me emme ole ikinä käyneet siellä, emmekä koskaan käykään, sillä siellä opetetaan vääriä oppia ja villitään vaan ihmisiä”, kivahtivat eukot kuin yhdestä suusta.

”Mistä te sen tiedätte kuin koskaan ette ole edes siellä käyneetkään?” kysyi viimeksi tullut.

”Ei sitä aina tarvitse käydä, kyllä sen muutenkin kuulee, mutta sinut on nähtävästi villitty. Voi kuitenkin! Pitikö niitten rumahisten saada sinutkin pauloihinsa, vaikka me olemme sinua pitäneet tähän asti aina niin järkevänä.”

”Juuri siksi, että minulla on vähän järkeä, en tuomitse kuulematta, kuten te. Siksi olen sanonut teillekin, tulkaa näkemään ja kuulemaan, ennenkuin tuomitsette.”

Niin, sellaista se oli siihen aikaan ja onhan sitä pimeyttä vieläkin, mutta sumut ovat hälvenemässä ja uusi, kirkkaampi aika koittamassa. Työtä vielä tarvitaan, mutta pahimman pimeyden läpitse on jo puhkaistu. Eteenpäin vaan!

N. J. A.

“Koko maata käsittävät arpajaiset” Työmiehen hyväksi, Milwaukeeessa, 1904.



Vilho Boman.

“Oppi on kokemuksilla ostettava”, lausuu joku viisas. Sen tulivat erikoisesti huomaamaan Milwaukeeessa pidettyjen arpajaisien toimeenpanijat.

Eräänä päivänä kevättalvella 1904 saapui “Työmiehen” silloinen toimittaja Vihtori Kosonen Milwaukeeeseen. Hän oli lehden levittämismatkalla. Matkatomat puisteltuaan rupesi Kosonen valittamaan Työmiehen surkeaa taloudellista asemaa. Koettelimme miestä lohdutella. Olihan näet saman päivän illaksi kutsuttu kokous, jossa puheen jälkeen sopii kopistaa rahat uhrautuvaisten ihmisten taskuista. Ja koko hyvä summa tulikin, vakuutteli Kosonen kokouksesta palattuaan.

Mutta niin sen illan kuin vielä toisen ja kolmannenkin illan tulot eivät pystyneet kohottamaan “omaa lehmää ojasta”. Lehden kustannukset olivat suuret kannattajajoukkoon verrattuna. Jokin tepsivämpi keino täytyi keksiä. Kymmeniä suunnitelmia oli syntynyt lehden nälkäisen asiamiehen aivoissa. Mutta yhtä nopeaan kuin ne olivat syntyneet ne myös mahdottomina kuoleutultvatkin. Lopulta oli hän keksinyt tuuman, jonka hän esitti meille milwaukeelaisille. Tuuma oli seuraava: pidetään koko maata käsittävät jättiläisarpajaiset Työmiehen hyväksi. Kun ne hyvästi järjestämme, selitti keksijä, ja hyvin agiteeraamme, niin saamme kaikki toverit ja ehkäpä suuren osan vanhoillislakin mukaamme. Entäpä jos vielä saamme toiskielisetkin asialle lämpenemään, niin silloin — — — niin — ehkäpä saamme jonkun tuhannen, kukaties enemmänkin kasaan — — — ja silloin on Työmies pelastettu ikipälviksi, lopetti hän innostuttavan esityksensä. Hyväksytään esitys, huudahtivat innostuneimmat toverit. Mutta missä arpajaiset pidetään? tiedustelivat toiset. Siellä missä lakien mukaan se on mahdollista, kuului Kososen vastaus.

Ryhdyttiin sitten ottamaan selkoa missä valtioissa saa arpajaisia toimeenpanna. Ja ihmeeksemme havaitsimme, että ainoastaan Wisconsinin valtiossa oli sellaiseen oikeus. Kun tästä olimme päässeet selville, niin paikan valinnassa lankesi arpa Milwaukeeen osalle. Mutta eihän täällä ole suomalaisia kuin kourallinen, inttivät jotkut vastaan, vaan heldän puheensa sotkeutui toisten innostaviin puolusteluihin. Näistä arpajaisista tehdään koko maata käsittävät, jolloin itä- ja länsivaltioiden työläiset ovat yhtä hyvin mukana kuin keskivaltioidenkin työläiset; ja sitäpaitsi Milwaukeeen on keskellä maata kuin puuron silmä, sekä Milwaukeeessa ovat koko maan valveutuneimmat toiskieliset toverit, joilta voidaan saada tuntuvaa avustusta. Näin puhuen vaimensi aatteen keksijä vastustelut. Ja sitten sitä päätettiin pitää arpajaiset Työmiehen hyväksi Milwaukeeessa.

Puuhaa ruvettiin puskemaan hartiavoimalla. Valittiin arpajaistoimikunta ja sille sihteeri sekä suoritettiin muut alkuvalmistukset. Lähetettiin voittojen ja rahojen keräyslistat, sekä arpojen myyntiliput ympäri maata jokaiselle kenen nimen ja osoitteen satuimme saamaan tietoom-

me. Samoin lähetimme miltei joka viikko kiertokirjeitä ja puhvi-kirjoituksia osastoille ja yksityisille. Niinikään kirjoitettiin vahvasti Työmieheen. Kirjoitettiin yksityisiä kirjeitä ja vastattiin kyselyihin. Pinnistettiin kaikki kekseliäisyys esille, keksiäksemme uusia ja tepsiviä agitatsioonikeinoja. Sanalla sanoen puuhattiin hikihatussa minkä suinkin ymmärsimme ja voimme asian onnistumiseksi.

Jo alkoi saapua keräyslistoja takasin. Kas onpas muutamia dollareita tullut sieltäkin, tuumivat toimikunnan jäsenet jonkun pimeään paikkakunnan nimen nähtyään. Ja tavaraa, sitäkin tulee kuin markkinoille "vanhassa maassa", huudahtelivat he. Tarkastettiin tavarat. Kaikki oli jota-kin pientä rihkamaa, etupäässä uutta, mutta oli joukossa vanhoja tavaroita.



JUHLAYLEISÖ TYÖMIEHEN ARPAJAISISSA, MILWAUKEESSA, 1904.

takin, jotkut aivan käyttökelpotonta romua. Niitä saapui aina äärimmäisestä idästä ja lännestäkin saakka. Kun useimmissa tapauksessa oli suoritettava expressikulut, jotka miltei polkkeuksetta nousivat suurempaan summaan kuin mitä tavaroiden arvo oli, niin alkoi toimikunnan jäsenten naamat vetäytyä vakaviksi.

Mutta päärytökkä piti tapahtua Milwaukeeessa. Jo puuhan alusta alkaen oli käsityöseura toiminut kuumeentapaisella innolla. Arpajaistoyhdistys vuokrasi suuren puiston, johon olisi mahtunut useampia kymmeniätuhansia samalla kertaa. Lähetettiin kutsut Chicagoon, Waukeganin y. m. pienemmille paikkakunnille. Ilmoitettiin juhlista toiskielisissä lehdissä ja ilmoituslipuilla ja kiertokirjeillä unioille ja sosialistiosastoille. Ohjelmaa y. m. topeksaa varattiin parhaan mukaan tuhansia juhlijolta varuten. Juhlapuhujaksi suomenkielellä kutsuttiin V. Kosonen, Worcesterista

— Työmies oli vielä siihen aikaan Idässä — ja englanninkieliseksi juhlapuhujaksi lupautui milwaukeelainen toveri Melms sekä saksankielellä Emil Seidel. Näiden lisäksi oli paikallisilta tovereilta puheita, runoja y. m. Vieläpä chicogolaisetkin kantoivat kortensa yhteiseen kekkoon soiton, pukutanssien, y. m. muodossa. Ravintolapuoli oli järjestetty vallan suu-remmoisesti.

Arpajaisjuhlat oli suunniteltu kaksipäiväisiksi: lauantaiksi ja sunnuntai- tai Lauantai-aamuna chicogolaisten, waukeganilaisten, kenoshalaisten y. m. vieralden saavuttua piti lähteä koko juhlayleisö katukulkueena marsimaan juhlapaikalle, jonne oli useampia mailia matkaa. Tällä suuremmoisella katuparaatilla uskottiin voitavan vaikuttaa toiskielliseen yleisöön,



CHICAGON OSASTON PUKUTANSSIJAT TYÖMIEHEN ARPAJAISSA, MILWAUKEESSA, 1904.

joka moisen rymäkän nähdessään lähtee seuraamaan kulkueen perässä kuin pikkupojat sirkuskulkueen mukana.

Mainitti aamu valkeni. Saapui laiva Chicagosta. Laivasta hypelli muutamia kymmeniä Chicagon suomalaisia laiturille. Mutta missä hiidessä ovat ne monet sadat suomalaiset, joita odotimme Chicagosta? Kaipa lienevät jääneet lepäämään! No, kylläpä Waukeganin suomalaiset lähenevät suurempilukuisina liikkeelle, joten se korvaa chicogolaisten vähyden, lohduttelimme itseämme. Ja tullihan heitä! Tuli pitkän matkaa toistakymmentä henkeä. Jo epäilytti koko juhlien onnistuminen. Mutta saadaanpa sen sijaan toiskielisiä tuhatmäärin mukaan, ja se korvaa suomalaisten puutteen! hihkasi joku joukosta rohkasevasti. Niin, kaipa tulenee, myöntelivät epäilijät jurosti. No, mitäs muuta kuin muodostamaan katukulkuetta.

Jo hulmuua hirveän suuri punanen lippu erään toverin pään yllä. Hänen jälkeensä järjestyvät soittajat ja sitten marssijat noin 50—60 kaiken kaikkiaan. Lapset ja suurin osa naisia lähtivät katuvaunulla menemään juhlapaikalle. Mutta ennenkuin kulkue pääsee lähtemään, tapahtuu väli-kohtaus. Aina viime hetkeen asti on levitetty pitkin katuja eri kielillä painettuja lentolehtisiä. Sellainen teko oli kielletty kaupungin laeissa. Pari lentolehtisten jakajaa vangittiin, joista toinen oli kulkueen yllöhajaaja. Mitäs nyt tehdä? Miehet vietiin poliisiasemalle ja jo avattiin putkan rautasalpoja. Miten, miten hiidessä tästä selviydytään? kyselevät toverit tuskaisina vangittujen vierellä. Poliisi mahtavana vaan selitteli, että nämä miehet ovat tehneet sellaisen rikoksen, josta seuraa vangitseminen. Siinä neuvotellaan puoleen ja toiseen... Jo pätkähtää jonkun päähän: mutta Amerikassahan päästetään takuulla vapaalle jalalle. Kysytään poliisilta. Jaa, kyllä pääsee, mutta kuka telstä pystyy takaamaan? kysyy hän ylenkatseellisesti. Kyselijän mielet hieman lannistuvat, ei näet ole joukossa yhtään "mahtimestä". Joku kuitenkin rohkaseksen ja kysyy: kuinka suuri täytyy takaussumma olla? Poliisi rykää: 3 dollaria mieheltä, vastaa. — Jo pääsi kalkilta helpotuksen huokaus, takaussumma maksettiin käteisessä rahassa ja niin siitä jupakasta selviydettiin.

Virkavallasta vapauduttua pörähyttää soittokunta marseleesin tutut säveleet. Lähdetään marssimaan. Punanen ja myös Amerikankin lippu hulmuavat joukon etupäässä. Soittajat soittavat minkä keuhkoista ilmaa lähtee ja 50—60 henkeä marssia juppasee. — Siinä se suuremmoinen kulkue, jolla toivottiin voitavan valloittaa koko Milwaukeeen kaupungin väestö. Kulkueen pienuudesta huolimatta saatiinkin jonkun verran huomiota puoleemme. Vaikka Milwaukeeessa jo siihen alkaen olikin melko vankka sosialistinen järjestö, niin eivät he olleet vielä tehneet mahtavia kävelyretkiä, ainakaan muulloin kuin Työnpäivänä. Eivätkä silloinkaan erikoisesti kantaneet punasia lippuja. Siksi pä meidän suuren suuri punanen lippu herättikin huomiota. Jospa olisi ollut edes tuhannenkaan marssijaa jälessä niin, kukaties tarkoituksemme olisimme saavuttaneet. Mutta se tuhat, se oli vaan hiukan alulla. Senpätähden kulkueemmekaan ei pystynyt herättämään muuta kuin hetkellisen huomion.

Pitkän ja vaivaloisen matkan perille päästiin. Juhlapaikalle, "Schlitz parkkiin", kerääntyi muutama sata suomalaista ja joitakin kymmeniä toiskielisiä tovereita, arvatenkin uteliaisuudesta. Chjelma suoritettiin alusta loppuun reippaasti, vaikka pettymyksen mato pyrkikin sisässä kalvamaan. Puhujat puhuivat, laulajat lauloivat, soittajat soittivat, urheilijat urheilivat, tanssijat tanssivat, sanalla sanoen: iloittiin ja riemuittiin kun oli eletty viimeistä päivää — ja siltä se monesta toimitsijasta lienee tosiaan tuntunutkin kun vertasi juhla valmistuksia ja toiveita yleisön lukumäärään. Toiskieliset toverit ihmettelivät touhujamme. Seidel m. m. lausui, että sellaista kurssia marssia ja järjestää juhla sekä nauttia juhlasta ei ole muilla kuin suomalaisilla.

Vielä juhlittiin seuraava päiväkin, ei tosin enää 100 dollarin puoltossa niinkuin ensimmäisenä päivänä, vaan kyllä muutoin yhtä isossa ja komeassa puistossa.

Arpajaiset lähenivät loppuaan. Ryhdyttiin tekemään loppuselvittelyjä. Kun kaikki menot laskettiin pois tuloista niin jäi puhtaaksi — alun toista sataa dollaria. Siinä oli tulokset koko maata käsittävistä jättiläisarpajaisista.

Tulokset rahallisessa suhteessa olivat vähäarvoiset koko puuhasta, mutta toisissa suhteissa oli arpajaisista Työmiehelle pitemmälle kantavat tulokset. Arpajaisten kautta näet tehtiin sangen terveellistä agitatsionia Työmiehen tunnetuksi tekemiseksi ja levittämiseksi. Luultavasti olisi vinyt useampia vuosia ennenkuin Työmies olisi tullut ympäri maan siinä määrässä tunnetuksi kuin mitä arpajaispuuhien kautta se tuli muutamassa kuukaudessa. Ja sitäpaitsi, arpajaisten kautta pidettiin jo ennen tyystin puserretuissa Idän tovereissa toivon kipinää vireillä siksi kunnes Työmies muutettiin Hancockiin. Jollei tätä olisi pystytty tekemään, niin, todennäköisesti, Työmies olisi hetkeksi nukahtanut, sillä siksi tiukalla lehtemme niihin aikoihin oli. Nämä kaksi voittoa — arpajaisten avulla saavutettua — olivat mielestäni suurempiarvoiset kuin vähäiset rahalliset tulokset. — Jos nyt pantaisiin toimeen yli maata käsittävät arpajaiset Työmiehen hyväksi, niin tulokset olisivat monta kymmentä kertaa suuremman rahallise- stikin, mutta, kiitos köyhälistön valveutuneisuuden, sellaisiin verkko- ukon konsteihin ei enää tarvita turvautua. Nyt jo kannattaa järjestynyt työväestö omat lehtensä toisilla keinoilla.

Fitchburgissa, toukokuulla 1913.

VILHO BOMAN.

Ensimmäinen lakon uhka Työmiehessä ja vähän muutakin.



allittanee minunkin kirjoittaa tähän Työmiehen Kymmen- vuotis-julkaisuun jokunen muistelman pätkä, etupäässä teknillisen työn puolelta. Muistelmani alkaa tosin vasta siitä ajasta alkaen kun Työmies siirrettiin Hancockiin, Mich.

N. J. Ahlman'illa ja allekirjottaneella oli siihen aikaan edellämainitussa paikassa jonkunlainen komandiitti-yhtiö, joka harjotti kirjapaino- ja kustannusliikettä Kansan Kuvalehti Kustannusyhtiön nimellä. Lehti ei kannattanut ja lopetettiin sen kustantaminen v. 1903 joulukuulla. Kevätalvi v. 1904 keploteltiin eteenpäin satunnaisilla töillä ja odotettiin jonkinlaista onnenpotkausta, joka pelastaisi ilmi konkurssiilta — ja se tulikin, se "onnenpotkaus".

Siinä lumen lähdön aikaan ilmestyi Kuparisaarelle pitkäkolpinen ja pitkätukkainen "liikka", jolla oli punanen kaulanauha ja hermostunut käytös, oikea myrskyllintu — se oli Kosonen.

Oltiin me ennenkin täällä nähty jonkinlaisia sosialistiagitaattoreita — Martin Hendrickson ja Alex Halonen — mutta ne olivat olleet verrattain vaatimattomia tähän pitkäkolpiseen gentlemanniin verraten... Tuskin hän oli ollut Hancockissa viittäkään tuntia, kun Työmiehelle — joka joitakin viikkoja aikasemmin Worcesterissa, Mass., oli ottanut "ruokalevon" ruuan puutteessa — oli valmistettu asuinsija paikkakunnalle ja Ahlman & Kantolan komandiitti-yhtiö oli pelastettu sangen uhkaavasta kuperkeikasta.

Rahaa ei liikkeen vaihdoksessa käytetty senttiäkään, eikä sitä ollutkaan, eikä ollut ihan vissiä, jos sitä tuleekaan; mutta innostusta oli, ja se oli siihen aikaan pääasia...

Ensimmäinen tehtävä oli nyt muuttaa kirjapaino "ajanmukaiseen" huoneustoon — siihen aikaan "liike" sijaitsi hyvin pienessä ja kurjassa per-

heasunnossa Franklin kadun länsipäässä — ja kadun toiselta puolen “onnistuttiinkin” saamaan oikein “liikehuoneusto”, se oli entinen suutarisappa, niin sanottu “Koppanan kellari”. Calumetin Päivälehdessä saatilin “kokenut” liikkeenhoitaja (Harpet) ja tukkikämpältä oli juuri saapunut eräs ammattilatoja (E. W. Björklund). Allekirjottanut siirtyi kirjapainokaupassa “kaupantekijäisinä” liikkeen mukana ja Kososesta tuli sekä “pää” että “peräsin”.

TYÖMIEHEN ENSIMÄINEN PAINOKONE.

Kansan Kuvalehti-kompanialla ei ollut suurempaa painokonetta, se täytyi siis ensimmäiseksi hankkia, ja se hankittiin. — Vielä nytkin se seisoo



TYÖMIEHEN LIIKEPAIKKA JA HENKILÖKUNTA V. 1904, HANCOCKISSA.

nykyisessä avarassa painohuoneessa täysissä varustuksissa, mutta ikäänkuin vanhuuttaan häveten on se kätkeytynyt painohuoneen pimeimpään nurkkaan suuren ja ylpeän “Optimuksen” taakse — vanhan koneen nimi on “Monarch”. — Katkeran ja hyljätyn näköisenä katselee se pimeästä nurkastaan miten voimakkaana ja itseensä tyytyväisenä “Duplex” joka päivä syöksee tuhansia 8-sivuisia Työmiehiä valmiiksi taitettuina ja hyvässä järjestyksessä... Oikein hulkasee se nopeus, jolla niitä nyt valmistuu. Hurjimmallaankaan ollessa ei “Monarch” saavuttanut kuin noin kahdeksannen osan siltä nopeudesta. Vielä se sinään menisi, jos saisi olla edes rauhassa, mutta kun melkein poikkeuksetta joka päivä ja vieläpä monta kertaa päivässä käy “tovereita” ihallemassa “Duplexia” ja “Optimusta” ja

silmät selällään niitä ihailtuaan tulevat sitte "vanhuksen" luokse, siristävät silmiään, virnistävät suutaan ja koettavat tekeytyä hyvin ivallisiksi:

— Toikos se on se ensimmäinen?

— Sehän se — vastaa joku painajista halveksivasti.

— Kylläpäs on aika rukki?

Silloin se niin leikkaa, että tahtoo väkistenkin kirahdus päästä, olletikin kun ne usein vielä pakkaavat tarttumaan käsiksi, vääntelevät ja kääntelevät "vanhuksen" kookistuneita ja kylmetettyjä jäseniä, ollekaan ajattelematta, että ellei häntä olisi ollut, niin ei olisi noita toislakaan.

Mutta toisinaan kun on oikein erityisen kiire ja "vanhuskin" pannaan

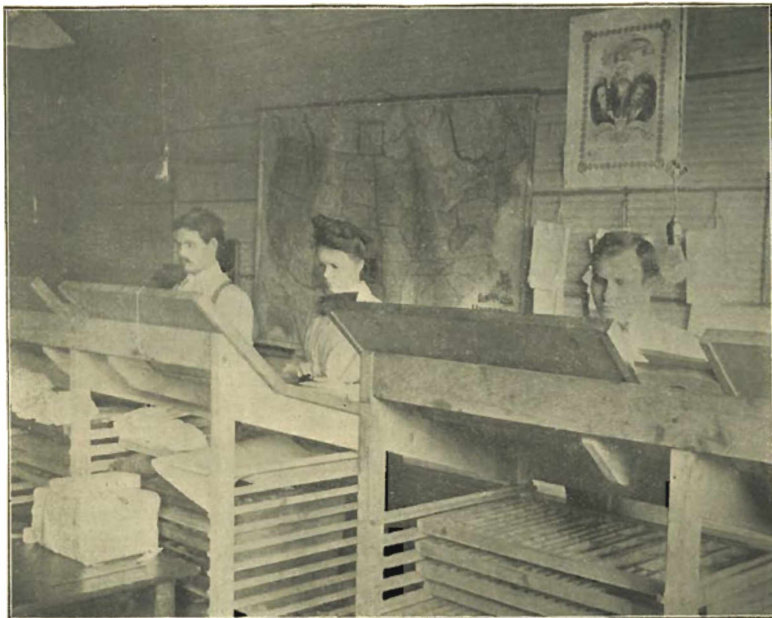

Axel A. Kantola. Annie Mattila. E. W. Björklund.
KUVA TYÖMIEHEN LATOMOSTA V. 1904.

Jotain ilmotuslehtistä painamaan voi se päästää iloisempiakin huudahduksia. Huollmatta painajan karkeista kirouksista "senkin vietävän romusta", joka ei pidä "reglateriä", lauraa se silloin: vielä minäkin johonkin kelpaan — näettekös — ja jokaisella "näettekös" putoaa valmiiksi painettu arkki.

Kun paino näin oli saatu käyttökuntoon lisättiin työvoimaa yhdellä latojalla (Annie Mattila), sillä vaikka lehti olikin pieni ja ilmestyi vaan kerran viikossa ei sitä silti voinut kaksi miestä valmistaa, olletikin kun allekirjottaneelta meni paljo aikaa palnamisessa ja muissa sivutöissä. Tällä joukolla mentiin sitte seuraavaan syksyyn.

"KIRISTYSTÄ".

Että rahanpuute oli katkeamaton on hyvin ymmärrettävä asia... Mutta kesä oli verrattain kuuma, josta seurasi, että latojilla oli tavallistakin kovempi jano. Ruokaa saatiin "Ollilan mammalta" otaksuttujen joulutulojen päälle, mutta lähiseudun kapakoissa loppui luotto vallan harmittavan lyhyeen — mutta janottamasta ei lakannut. — Palkat maksettiin seuraavassa järjestyksessä: liikkeenhoitaja, joka avasi postin, sai palkkansa *m e l k e i n* joka päivä; toimittaja, joka piti silmällä postin tuloa ja avaus-ta, sai palkkansa *m e l k e i n* joka viikko; latojat saivat silloin tällöin kun sattui, 50 sentin tai jos hyvin kävi koko dollarin *p o s t i m e r k i t*. Pian oli kuitenkin kapakoitsijoilla postimerkkejäkin enemmän kuin he voivat käyttää ja silloin oli taas keksittävä keino. Houkuteltiin liikkeenhoitaja ja toimittaja "ukeamaan" ja he joutuivat aina maksamaan saiterin — Kosonen kun oli aivan raitis, ei ostanut muuta kuin saiteria. — Pari ensimmäistä kertaa tuotiin "perrysaiteria", mutta liikkeenhoitaja ja toimittaja joivat sitä latojain mielestä aivan liiaksi paljo, joka oli tavalla tai toisella estettävä ja sattuma tuli meille avuksi... Erään kerran oli "perrysaiteri" loppunut kapakasta eikä ollut jällellä muuta kuin tavallista muikeampaa omenasaiteria, ja se tepsii... Kosonen sylkäsi heti ensimmäisen suullisen maahan ja kävell vesijohdon luokse... Liikkeenhoitaja ei sentään ollut aivan yhtä arka väkeväälle, hän joi lasinsa pohjaan. Ei kuitenkaan kestänyt kauan ennenkuin seuraukset alkoivat tuntua... liikkeenhoitajan puolelta alkoi kuulua hyvin epäilyttävää hyminää, jonkunlaista laulun hyrinää, sitte sieppasi hän takin harteilleen, hatun päähänsä ja sikaarin hampailiinea ja alkoi palnumaan keskikaupungille käsin vinhaa vauhtia. — Henkilöt, jotka näkivät hänen sillä matkalla, sanoivat hänen törmänneen kaksi kertaa telegraafipaluun, että sikaarista oli tull yhtenä ryöppynä levinyt... Sen jälkeen ei perrysaiteria ollut enää koskaan niillä seuduin (allekirjottanut näettekös oli tavallisesti hakijana). — Silloin heittivät "rahameihet" ukeamasta ja latojilla oli muutamia kuivia päiviä...

Mutta "ihmisen heikoin puoli on hänen vahvin puolensa"... Eräänä tavallista lämpimämpänä päivänä alkoi Björklund laulaa "Rauman rakkoonin marssia". Kosonen oli juuri väellä ja vaivalla värkkäämässä pääkirjotusta ja kuultuaan Björklundin laulun (joka ei ole juuri ihaninta musiikkia) hypähti ylös kuin ampiaisien pistämänä, teki muutamia hassunkurisii liikkeitä pitkillä raajoillaan ja sai lopuksi lausutuksi julki lupauksen, että hän ostaa saiteria jos B. lakkaa laulamasta. — Sitä lupausta ei tarvinnut toistaa ennenkuin minulla oli "juki" toisessa kädessä ja toinen oli ojennettuna rahaa ottamaan...

Monta kertaa sai Kosonen sittemmin katkerasti katua silloista hermostumistaan, sillä meille siitä tuli oikea "saiterilähde"... Heti kun alkoi kuivaamaan alkoi myöskin laulattamaan ja Kososella ei ollut muuta keinoa kuin joko pulittaa rahat tai lähteä ulos. — Rahat useimmin lähti.

ENSIMÄINEN LAKON UHKA.

Sinä syksynä oli presidentin vaali ja sosialistipuolueen kansallisuusvirasto käännätti ja painatti joitakin lentolehtisiä myöskin suomenkielelle. Lehtiset oli jo ladottu ja pieni osa painettukin, kun kansallisuusvirastosta saapui sähkösanoma, jossa kiellettiin lehtisten painaminen, he kun olivat saaneet kuulla, ettei meillä ollut union leimaa. — Siitäkö tuli "managerille" hoppu... Heti paikalla lähti hän juoksemaan Houghtonin puolelle, jossa tiesi latojain union virkailijoita olevan ja jo seuraavana päivänä oli meillä union

leima. — Mutta sitte tuli työsopimuksen teko... Liikkeenhoitaja teki union virkailijain kanssa sopimuksen, että me vieraskielisinä ollen voimme työskennellä samalla palkalla kuin siihenkin asti, nim. \$12 viikko, mutta me union jäsenet, Björklund ja minä (Annie Mattilaa ei otettu silloin unioon, hän kun oli nainen) pidimme "joukkokokouksen" ja päätimme jyrkästi vaatia palkanylennystä, koska sitä nyt kerran oltiin järjestynyttä väkeä. Liikkeenhoitaja koitti selittää ja kiemurrella, mutta ei se auttanut, palkka kohosi \$13 viikko ja uhkaava lakko tuli siten vältetyksi.

(Seuraavana kesänä (v. 1905) painettiin painossamme muutamia numeroita erästä engl. kielistä lehteä. Kun sitä oli pari numeroa ilmestynyt saapuivat union virkailijat ja esittivät uuden työsopimuksen, jossa vaadittiin maksettavaksi vähintäänkin union määräämä alin palkka \$17, koska kerran teimme engl. kielistä työtä; eikä siinä auttanut mutinat, luvata se täytyi. — Niitä muutamista numeroista sitä engl. kielistä lehteä, joka latojille korotti palkkaa \$4 viikolle, ei saatu edes maksua sen kustantajalta; mutta latojat vaan olivat sangen tyytyväisiä.)

— — —

Syksyllä 1904 täytyi taasen lisätä työvoimaa, ensin painajalla ja sitte latojalla. — Samoihin aikoihin hankittiin ensimmäinen latomakone, joka on vieläkin käytännössä kolmen jälemin lisätyn kanssa.

Sen jälkeen sai "Siirtolainen" luovuttaa meille toimittajansa (K. Murros), joka oli aikanut näyttämään sangen radikaalisia taipumuksia vanhoillisessa ympärätössään.

Nämä laajennukset vaativat myöskin rahaa ja niin lähetettiin Kosonen — joka olikin kyllästynyt palkallaan oloon — matkalle suureen länteen rahankeruuseen. — Sillä aikaa suoritettiin Hancockissa "vallankaappaus" ja Murroksesta tuli "pää". Kosonen luopui liikkeestä ja matkusti Suomeen.

Niin kului talvi ja kesällä 1905 tuli rahanpuute yhä huutavammaksi; viimeksi tullut latoja ja myöskin painaja, joilla oli noin pari sataa dollaria palkkoja saamatta, alkoivat tulla sangen kärttyisiksi ja syksypuolella yksistä tuumin "kuittasivat" lähtien Suomeen. Samaan aikaan oli Päivälehteestä joku kuukausi aikasemmin otettu aputoimittaja esiintynyt kovin "edustavasti" kaupungilla, jonka vuoksi johtokunta päätti hänet erottaa.

Mutta siinä ei ollut vielä kaikki. — Samassa kokouksessa vaati johtokunta liikkeenhoitajalta tarkkaa selostusta liikkeen tilasta, sillä kaikki luotto oli loppunut, ei mitään saanut muuten kuin puhtaalla rahalla. Sanomalehtipaperiakin oli liikkeenhoitaja jo pariin viime numeroon tuonut Calumetista kainalossaan. — Painos oli siihen aikaan vähä yli tuhannen. — Liikkeenhoitaja koetti päästä selittelemällä, että pula on ainoastaan satunnainen, mutta kun johtokunta vaan tiukkasi täyttä selvyttä jätti Harpet erohakemuksen; siihen suostuttiin ja niin erosi liikkeestä yhdellä rysäyksellä neljä henkilöä eli juuri puolet.

Nyt ryhdyttiin ottamaan liikkeen tilasta selvyttä sikäli kuin se oli mahdollista tavattoman sekavan kirjanpidon ja muiden huolimattomuuksien takia. — Tila oli surkea. Viimeisten kolmen kuukauden aikana oli kaikki maksut lyöty laimin ja kaikki kirjeet, joissa vaadittiin jonkinlaista selvitystä, jätetty yksinkertaisesti vaataamatta.

Johtokunta velvotti allekirjottaneen väliaikaiseksi liikkeenhoitajaksi, joka paikka, sekä aputoimittajan, latojan ja painajan palkat julistettiin toverien haettaviksi.

Ensimmäinen tehtävä oli nyt solmia jonkinlainen välirauha Standard Paper Co:n, American Type Founders Co:n ja Mergenthaler Linotype Co:n kanssa, jotka olivat suurimmat velkojat. Se saatiinkin aikaan.

Kaiken tämän hälyn lisäksi tuli vielä liikehuoneen muutto. — Jo aikaisin keväällä kun lumi alkoi sulaa oli vesi hukuttaa meidät Koppanan kellariin, sitä tuli jatkuvasti kahden viikon ajan noin parin jalan vahvuudelta vuorokaudessa; ja että sykyllä tulisi leikki uusiintumaan vielä pahempaa, siitä ei ollut epäilemistäkään. — Tämän tietäen oli Matt Fred, joka siihen aikaan oli Työmiehen johtokunnassa, alkanut jo aikaisin kesällä rakentamaan Työmiehelle "omaataloa" omistamalleen lotille Michigan kadulla, joka oli vieläkin syrempää kaupunkia.

Muutamien innokkaiden toveriin, etupäässä Oskari Keturin, Gust. Fräkin ja Chas. Petersonin avulla päästiinkin muuttamaan. Edellämainitut toverit olivat joitakin päiviä pois työstään kaivannosta ja maksoivat vielä hevost miehille, sillä liik-



Oskari Keturi, Charles Peterson,
Gust Fräki.

Suomessa ollut suurlakko ja sen seurauksena vapaampi aika siellä veti allekirjottanutta voimakkaasti puoleensa, ja kun joulukuireet olivat ohi ja hiljaisempi aika tulossa, lähdin matkalle kohti "isänmaata". Kun sitte 4 vuotta myöhemmin palasin tänne "Amerikan Lappiin", oli Työmies tullut 3 kertaa viikossa ilmestyväksi 8-sivuiseksi Amerikan ensin levinneeksi suomal. lehdeksi. — Henkilökunnasta, joka alkuvaikeuksissa taisteli oli jällellä enää kaksi, nim. E. W. Björklund ja Annie Mattila; Holmsten oli kuollut (liikarasiituksesta, sanoivat), Murros lähtenyt Suomeen ja mikä minnekin... — Mutta minulla onkin jo aika lopettaa ja jättää toisille tilaa kertoa miten Työmies on sitte muuttunut kuusi kertaa viikossa ilmestyväksi ja miten sen henkilökunta, joka oli alkujaan vaan neljä, on kasvanut miltei kaksikymmenkertaiseksi.

AXEL A. KANTOLA.

keellä ei ollut rahoja sellaisiin ylimääräisiin menoihin.

Juuri kun viimeinen kuorma oli saatu siirrettyä uuteen taloon saapui myöskin uusi liikkeenhoitaja tov. V. S. Holmsten, Torontosta, Ont., Can., ja nyt alkoi uusi kurssi. Aamusta klo 7 noin 1 asti yöllä ahersi tämä nuori ja innoikas toveri silenvihollinen. — Siitä alkain alkoi liikkeen nopea ja keskeytymätön nousu. — Alettiin siirtä käsiteollisuudesta teollisuuteen.

Työväkunnan työssä
on myös laajasti
yhteinen laulu laulu

TYÖMIES

OMIA SAJONALAMITTO
toimittamassa perhe-
talon hallinnon, v. 1912

No. 102 TULSTALJA, NORTHTOWN, P. APRIL 12 1912 Weekday - Evening Edition

Varapresidentti selittää taasen sosialismissa - **Karvoismiesten lakko Saksassa** - **Smuntsalaisojen paljasta jätin** - **California ei aio perääntyä** - **Puhuripainostaja Denverissä, Colo.** - **Belgian hallitus on alkanut paboin borjaa**

Raivaajalla on enemmän tilausta kuin toisillaan valtoiden suomalaisilla sanomalehdillä yhteensä

RAIVAAJA

Raivaaja has a larger circulation than all the Finnish Newspapers of the Eastern States combined

Luovutettiin, Lemmink. 2 p. - Saturday, May 3 No. only Finnish Daily in the East. No. 102, 1912 - Yhdessä viikossa, Vol. IX

TYÖNANTAJAT PAKOTETAAN NEUVOTTELEMIIN - **KUMOUKSELLISET SURMANNET LAJI IHMISSÄ** - **LÄSTYÖLÄISET VOITTANEET LAKKONSA** - **AMMANNASTAJAT MYRKYTTÄNEET INDIRIAANFIA**

The Daily "Työ" is an excellent morning edition. It has a circulation that is the largest of any paper in the West.

TOVERI

The Daily "Työ" is an excellent morning edition. It has a circulation that is the largest of any paper in the West.

Lanien suomalaisen työväestön aamenkannattaja. ORGAN OF THE FINISH WORKING MEN OF THE WESTERN STATES THE ONLY FINNISH DAILY IN THE WEST

Vieläitä uutisia 100,000 - **ilvältä** - **Los Angelesen herrien** - **uressiöitys skandaali** - **Suomi kaivosmie-** - **ten lakko rauhien** - **Tärkeä saamapöytä** - **saattajista** - **Taas suuri työ-** - **täistelu alkanut** - **Merikin lauphalta**

Allen's newspaper is the most reliable. Beautifully printed. Published every week. Advertisements placed for advertisement.

TYÖKANSAN

The only Finnish newspaper in California. Published every week. Advertisements placed for advertisement.

No. 101 - 1912 ABBOTTVILLE, MISSOURI, WEDNESDAY, APRIL 10, 1912 No. 101 - 1912

Suosittu kirjasto - **la valittu** - **Balkanin liitto-** - **laiset tansseleita** - **Satamatyöläis-** - **ten lakko rauhien** - **Aito virallista** - **menetettyä Shan-**



AMERIKAN SUOMALAISTEN SOSIALISTINEN SANOMALEHDISTÖ.

Amerikan suomalaisten vanhimmat sanomalehdet.



tavallaan merkittävä, että nykyinen Amerikan suomalainen sosialistinen liike voi lukea riveihinsä kuuluviksi ainakin pari siirtolaivanvanhusta, jotka ovat olleet mukana Amerikan suomalaisten ensimmäisissä sanomalehtiyrityksissä nelisenkymmentä vuotta sitte. — Nämä kaksi vanhusta ovat Niilo Majhannu, Michigammissa, Mich. ja Matt Fred, Hancockissa. Edellinen on takavuosina ollut huomattavissakin asemissa Suomi-Synodin ja Suomi-Opiston kannattajien joukossa, y. m. yhteispyrinnöissä, mutta jo muutamia vuosia on hän kuulunut sosialistipuolueeseen Michigamman s. s. osaston jäsenenä. Pitkästä iästään huolimatta on hän vielä pirteä vanhus ja seuraa yleisiä ja puolueasioita tarkasti oman niistä selvän näkökannan. Matt Fred taas on vanhimpia tienraivaajia Amerikan suomalaisen sanomalehdistön historiassa, josta tässä selostamme. Hän on kuulunut sosialistipuolueeseen jo useita vuosia sitte Hancockin s. s. osaston jäsenenä, vaikka viime parina vuotena on jättäytynyt syrjään viettämään kai rauhasa vanhuutensa päivät. Hänen toiminnastaan Työmiehen Hancockissaolon alkuaikoina mainitaan mualla tässä julkaisussa.

Että nämä vanhukset nyt lukeutuvat meikäläisiin johtuu kai osaksi siitäkin, että varhaisimmat sanomalehtiyritykset olivat varsinaisesti kansaan yrityksiä; myöhemmin vasta joutulvat täällä sanomalehdet kehnottelijain käsiin, kunnes 10 vuotta sitte Työmies perustettiin todellisesti työväestön äänenkannattajaksi ja senjälkeen muodostui kokonainen sosialistinen sanomalehdistö, joka enemmän tai myöhemmin kerrassaan hävittää yksityisten keinottelijain lehdet.

*

Niilo Majhannu on kyhännyt tätä julkaisua varten seuraavat "muistelmät", joissa m. m. selostaa ensimmäisen Amerikan suomalaisen sanomalehden syntymää ja elämää. Julkalsemme sen tässä kokonaan, vaikka siinä on yhtä ja toista muutakin suomalaisten siirtolaisten varhaisimmista touhuista:

"Keväällä 1871 lähti meitä noin kahdensadan vaiheille Pohjois-Norjasta, Vesisaaresta, tänne Lännen kultalaan. Matka tehtiin laivalla Vesisaaresta, North Capen ympäri Trondhjemiin ja sieltä Liverpooliin, jossa tavattiin 3-4 siirtolaista Pohjois-Suomesta, jotka olivat matkalla Amerikkaan. Liverpoolista tultiin Quebeciin, Canadaan, ja sieltä rautatietä Port Huronin kaupunkiin, jolloin oltiin Etelä-Michiganissa. Port Huronista kulettiin taas laivalla Kuparialueelle, joka oli silloisten suomalaisten siirtolaisten ainoa päämäärä. Laiva, jolla tämä loppumatka tehtiin, oli sivurattailla kulkeva hyvin vanha ja likainen ja me siirtolaiset asetettiin samalle kannelle kuin lehmät, joten heti huomasimme luokkajonon olemassaolon täällä "tasa-arvon maassa", sillä ylempällä laivan kannella oli liikemiehiä ja muita herraskaisia, m. m. eräs urakoitsija, joka värvasi Etelä-Michiganista työläisiä juuri silloin rakenteella olevalle L'Ansen rautatielle — Kuparialue ei silloin vielä ollut ensinkään rautatieyhteydessä muun maailman kanssa. Tällä urakoitsijalla oli tulkkina muuan vanha suomalainen merimies, joka osasi puhua jonkun verran engl. kieltä. Nähtyään meitä suuren joukon nuoria ja terveitä miehiä tuli hän tulkin kautta pyytämään meitä rautatiettyöhön ja 16 miestä

erkanikin joukosta hänen matkaansa, loput jatkaen matkaa edelleen Hancockiin.

"Vasta parina edellisenä vuotena oli Hancockiin saapunut muutamia kymmeniä suomalaisia, joiden keskuudessa syntyi tavaton riemu kun meitä niin suuri joukko saapui, mutta muunkielisten työläisten keskuudessa herätti joukkomeinän saapuminen kiukkua kaikkia suomalaisia kohtaan, eikä kummakaan, sillä työnsaanti oli vaikeaa, kaivannoissakaan kun ei tarvittu edes "tylänpukkaajia". Osa joukostamme pääsi heinäntekoon ympäristön farmareille, osa meni halkometsiin, mutta suurin joukko lähti

Calumetiin, jossa kaivantotyöt silloin juuri alettiin suuremmalla voimalla. Kaupunkia oli jo silloin alulla Calumetissa, joukko hirsihuoneita ja muutamia katuja, mutta Hancockin ja Calumetin välinen alue oli vielä aivan metsäinen seutu, jonka lävitse kulki tosin maantie ja sitä ajaen makeoi kyyti Hancockista yhden dollarin, mutta useimmilta meistä kun oli rahat kaikki, niin kuletettiin tuo 12 mailin taipale jalkaisin. Sen aikaisissa Calumetin asumuksissa tapasi olla pitkä pöytä keskellä huonetta; siihen istuuduttiin ja käskettiin tuoda olutta, jota olikin, oivallista, joka talossa ja pyydettiin sitä ainu-



Niilo Majhannu.

sheriiffi vangitsikin. Mutta akkaväki kun sai tästä ensimmäiseksi tiedon, niin kokoontuivat he Raymboutowniin, jossa Hancockin ja Calumetin välisen tien varrella oli kolme hirsihuonetta ja niiden suojiin piiloutuneina odottivat he sheriffin ja vankien tuloa ja niinpian kuin he ilmestyivät hyökkäsivät eukot hevosten kimppuun ja anastivat vangit pois sheriffiltä. Tämän tapahtuman jälkeen hankki yhtiö sotaväkeä, mutta sitä ei tarvittu, sillä lakko loppui, kestätyään 6 viikkoa, ja lakkolaiset voittivat kaikki muut vaatimuksensa paitsi 8 tunnin työpäivän ja toiset kalvosyhtiöt myöskin pitivät lupauksensa.

"1873 tuli Kuparialueelle suurempi joukko suomalaisia siirtolaisia Pohjois-Suomesta ja Pohjois-Ruotsista. Eräs herrasmies Haaparannalta

na kaluuna tai puoli mieheen — ajan tavalla mukaan.

"Keväällä 1872 nousi kuparin hinta yli kolmenkymmenen sentin paunalta, mutta palkat olivat huonot. Niinpä silloin tekivätkin Calumet & Heclan mainarit lakon, mutta toisissa kaivannoissa tekivät miehet töitä, kun heille luvattiin samat ehdot mitä Calumet & Heclan lakolla saavutetaan. Päivittäin pidettiin kentällä kokouksia, joissa puhuivat kustakin kansallisuudesta valitut lakon johtajat. Kaikki oli rauhallista siihen saakka kuin yhtiön herrat vannolivat vangitsemiskäskyn lakonjohtajia vastaan, joita muutamia Houghtonista saapu-

oli ottanut kulettaakseen tuon joukon Duluthiin, mutta kun laiva tuli Houghtoniin ja tulijat tapasivat siellä maamiehään, niin melkein kaikki lähtivät laivasta malhin ja herrasmies sai yksinään jatkaa matkaa Duluthiin. Silloin olikin Kuparialueella "hyvä aika", työtä oli saatavana ja palkat olivat hyvät ja nyt oli suomalaisia kertynyt jo melkoinen joukko, mutta kapakoissa rähmästeleminen ja kortin lyönti olivat sen ajan suomalaisen siirtolaisten ainoat yhteispyrinnöt ja harrastukset. Kirjallisuuden ja sanomalehtien viljelemisestä ei yleensä välitetty, mutta muutamat harvat kuitenkin tilasivat yhteisesti Suomesta sanomalehtiä ja niitä kulettiin talosta taloon. Ne, jotka olivat saapuneet Norjasta, osasivat puhua Norjan kieltä ja heillä oli pappikin, nimeltä Roeners, joka pahasesti puhui suomeakin. Laestadiolaiset, joita oli melkoinen joukko, teetättivät papilliset toimitukset tällä Roenersilla, vaikka pitivätkin omia "seurojaan", mutta ennen pitkää kieltäytyi Roeners suorittamasta heille mitään toimituksia ja silloin valitsivat he joukostaan papikseen erään Korteniemi-nimisen miehen. Roeners nosti laestadiolaisia vastaan oikeudenkäynnin Houghtonin piirioikeudessa, mutta joutui hän häviölle kun suomalaiset keräsivät tuhansia ja palkkasivat "eteviä" lakimiehiä puolelleen. Roeners siirtyi norjalaisten papiksi Iahpemingiin, mutta erotettiin toimestaan sielläkin sen takia kun puhui suomea ja luultiin häntä suomalaiseksi. Kuparialueen norjalaiset saivat uuden papin, joka asettui asumaan Calumetiin. Hänen nimeään en muista, mutta nuori, vilkas ja verrattain sivistynyt mies hän mielestämme oli, koskapa tunnusti meldät suomalaisetkin sivistyneiden ihmisten joukkoon ja kävi hän Hancockissakin pitämässä jumalanpalveluksia Quincyn kouluhuoneella. Usein hänellä oli tulkki mukanaan, mutta tulkit olivat kykenemättömiä ja tuekin missään on milloinkaan suomenkieltä rääkätty niin rumasti kuin noissa jumalanpalveluksissa vanhalla Quincyn kouluhuoneella, joka vieläkin on pystyssä, lähellä nykyistä Suomi-Synodin kirkkoa, Hancockissa.

"Erään kerran Hancockissa käydessään ilmoitti tämä pastori suomalaisille saaneensa kirjeen New Yorkista suomalaiselta ylioppilaalta Anders Johan Muikulta ja sanoi meillä suomalaisilla nyt olevan tilaisuuden saada oma pappi. Tästä innostuttiin kovasti, rahat kerättiin ja annettiin ne norjalaiselle papille New Yorkiin lähetettäväksi. Muutaman päivän kuluttua saatiinkin sähkösanoma, jossa ilmoitettiin, että toivottu suomalainen pastori saapuu Hancockiin ensi lauantai-iltana ja tuona iltana olivatkin kaikki seudun suomalaiset, jotka suinkin kynnelle kykenivät, saapuneet Hancockin rantaan, jonne uusi pappi tulikin hevoskyydillä L'Ansesta, jonne saakka silloin jo pääsi rautateitse. Ei hän kuitenkaan paljo itseään näytellyt, vaan meni yöksi norjalaisen papin luo ja meille suomalaisille ilmoitettiin, että huomenna kun on sunnuntai, niin saapua Quincyn kouluhuoneelle jumalanpalvelukseen ja siellä sitä oltiinkin taas joka sorkka.

"Kun norjalainen pappi oli puhunut kehotti hän Muikun puhumaan suomenkielellä, mutta Muikku kielsi sanoen olevansa kovin väsynyt matkasta, eikä sitäpaitsi olevansa mikään puhuja. Mutta kun eräs harmahapsinen suomalainen vesissä silmin pyysi, että olisi jotain puhuttava äidinkielelläkin, niin Muikku astui pöydän ääreen ja piti seuraavan tuloaaran: — "Myö lähdettiin Suomesta ja tultiin Londoniin ja Londonista myö tultiin erään norjalaisen papin avulla New Yorkiin, josta myö tultiin tänne Hancockiin, jossa myö ehkä ollaan joksikin hyödyksi kansalaisille. Amen."

“Ei siis ollut paljoakaan papinvikaa Muikussa, se kävi selville jo tuosta “tulossaarnasta” ja ne, jotka häneen myöhemmin tutustuivat, huomasivat miehen olevan täydellisesti materialistin. Hän oli Suomen yliopiston ensimmäisiä ylioppilaita. Kun meitä oli muutamia kymmeniä, jotka tilaamme ja luumme sanomalehtiä, niin innostuttiin puhumaan suomenkielisen sanomalehden perustamisesta. Hancockissa julkaisi niihin aikoihin engl. kielistä viikkolehteä “The Northwestern Mining Journalia” eräs E. P. Kibbee niminen saksalais-amerikalainen, jonka kirjapaino sijaitsi pienessä kivirakennuksessa samalla paikalla, jossa nyt on Hancockin Ensimmäinen Kansallispankki. Puhuen saksankieltä tuli Muikku toimeen Kibbeen kanssa ja teki sopimuksen lehden palnattamisesta. Kibbee otti latojan oppiin muutaman norjan-suomalaisen pojan Fred Karisen, jolla myöhemminä aikana oli huomattava sija Amerikan suomalaisen sanomalehdistön historiassa.

“Huhtikuun 14 p. 1876, siis 37 vuotta sitte, ilmestyi ensimmäinen suomalainen sanomalehti Amerikassa, nimeltä “Amerikan Suomalainen Lehti”. Se ilmestyi kerran viikossa nelisivuisena ja nelipaltaisena. Huvittavana muistona noilta ajoilta on säilynyt mielessäni eräs kohtaus kun olin Muikulla oppaana tilaustenkeräysmatkalla n. k. Quincyn ja Lapin törmillä, joissa suomalaisia asui. Jokaisessa suomalaisessa talossa sitä käytiin ja lehden tilasivat kaikki muut paitsi laestadiolaiset, joiden saarnamies oli jyrkästi kieltänyt “uskovaiset” tilaamasta “uskottomien” toimittamaa sanomalehteä. Niinpä tultiin erääseen taloon Frenchtownissa kun talon vanha ukko oli juuri ulkona tervaamassa rekiä. Kun kysyttiin, josko hän tilaa lehteä, niin äijä heti myönsi, mutta ennenkuin kaupat tehtiin oli astuttava tupaan ja emäntä komennettiin keittämään kahvit. Silnä kahvia odotellessa ryhtyi ukko puhellaasti jaarittelemaan kaiken maailman asioista ja, kun kuuli Muikun olleen Pulkowan tähtitieteellisellä asemalla, niin kysyi hän: “Miten luulette sen maan navan kestävän?” — “On parasta, että työ otatte tuon tervapytynne ja menette sitä nappoo tervomaan”, sanoi Muikku ja niin lähdettiin talosta ilman kahvia. Mutta vaikka olikin noin jäykkäpuhelin tuollaisiin jaaritteluihin vastatessaan, oli Muikulla amerikalaista businestaitoakin, sillä samalla reisulla sai hän erään saksalaisenkin tilaamaan lehensä.

“Jos silloin olisi joku uskaltanut ennustaa, että 40 vuoden kuluttua on Kuparialueella työmiesten oma sanomalehti, jonka tilaajamäärä on puoleentoistakymmentä tuhatta, niin hän olisi toimitettu hullujenhuoneeseen. Ajat muuttuvat ja me ihmiset ajan mukana”, lopettaa Majhannu kyhäyksensä, mainiten vielä, että lehteä ilmestyi 13 ja puoli numeroa ja maksoi se \$2.00 vuosikerta. Sillä lienee ollut noin 300 tilaajaa. Muikku kuoli seuraavana talvena 1877.

Teoksessaan “Amerikan suomalaiset” kertoo Akseli Järnefelt varhaisemmista lehtiyrityksistä m. m. seuraavaa, lausuen ensin Muikun lehdestä:

“Se oli joka suhteessa ennenaikainen yritys, mutta se herätti kuitenkin aatteen suomalaisen lehden mahdollisuudesta Amerikassa. Tätä todistaa sekin seikka, että kolmisen vuotta jälkeempäin, jolloinka “Amerikan Suomalainen Lehti” saatiin uuteen eloon, pystytettiin vapaaehtoisilla lahjoilla ostettu hautakivi Muikun haudalle Hancockin hautausmaalla. Tähän kiveen on kirjoitettu: “A. J. Muikku. Kuollut v. 1877. Amerikan suomalaisen sanomakirjallisuuden perustaja. Muistoksi kansalaisilta.”

“Näin oli saatu Amerikan suomalaisen sanomalehden aate, mutta se olisi vielä ehkä kauankin saanut uinaella, ellei olisi suomalainen maalari,

Matti Fred, Hancockissa, joutunut ajattelemaan, että pystyy se hankin sanomalehden toimittajaksi. Hän hankki vähän kirjjasimia, teki itse painokoneen puusta, otti edellämäinintun Fred Karisen latojaksensa ja alkoi julkaisemaan pientä lehteä nimellä "Sven Tuuva". Sen mielilause oli: "Sinulle, suomalainen, sanon sanan harvaan vaimen." Itse hän oli veitsellänsä kai-verrellut puusta lehensä karkeat nimikirjaimetkin. Oikokirjoituksen sailaisuuksia hän ei ollut tullut tuntemaan ja sen tähden ei korrehtuurin lukemistakaan pitänyt tarpeellisena. Painovlrheistä ei siis ollut puutetta.

"Lehden lukijakunta on aina viisaampi kun toimittaja ja antaa anka-roita arvosteluja. Useimmat lukijat nauroivat Matin lehdelle ja toivoivat jotakin parempaa. Mutta Matilla oli hyvinkin suuressa määrässä se sanomalehden toimittajan ominaisuus, että uskoo oman lehensä olevan parhaimman mailmassa ja uskaltaa taistella. "Sven Tuuva" oli kalmansa vertainen. Se löi vaan, oikeaan ja vasempaan, eikä peräytymisestä tiennyt.

"Taistelu kävi kuumemmaksi, kun Matti kuuli tosenkin lehden puhlia olevan hankkeissa. Hän ylvästellen isonsi lehensä ja pani sille nimeksi "Sankarin Maine", jonka miellilause oli: "Sankarin maine eläköön, ja kansan arvo yletköön". Kolmisen vuotta pitkitti hän taistellen lehteänsä, kunnes näki tarpeelliseksi ryhtyä vanhaan toimeensa, maalarinammattiin.

"Osa suomalaisista katsoi "Sankarin Mainetta" häpeäksi siirtolaiskansalle ja arveltiin, että pitäisi saada parempi lehti. Niinpä Calumetissa alettiinkin uutta lehteä varten hommata osakeyhtiötä. Sen puuhan etumiehiä olivat Niilo Majhannu, Aukusti Nylund, Taavetti Castrén y. m. Suurrimpana haittana yritykselle oli se, kun verinen vihollisuus vallitsi silloin laestadiolaisten ja muiden kansalaisten välillä. Muikun aikana oli laestadiolaisten ohjaajana vanha Salomon Korteniemi, joka opetti, että kaikki semmoiset kun sanomalehdet ovat pahasta hengestä ja sen vuoksi on niistä pysyttävä erillensä. Siinäkin oli syytä Muikun huonoon onnistumiseen. Mutta näihin aikoihin, v. 1878, tuli laestadiolaisten saarnamleheksi toisenluontoinen mies, Juho Takkinen, joka kehotti seurakuntalaisia ryhtymään uuden lehden hommaan, ja he ottivatkin suurimman osan osakkeista. Syksyllä mainittuna vuonna oli jo myyty osakkeita 500 dollarin edestä ja nyt alettiin kuulustella lehden toimittajaa, mutta sitä ei ollut helppo löytää. Keväällä 1879 tilattiin kapineet Chicagosta, vaan toimittajasta ei vielääkään ollut tietoa. Esitettiin yhtä ja toista, muiden muassa August Nylundia, mutta hän ei ruvennut. Vihdoin suostui toimittajaksi Alex. Leinonen. Hän oli syntynyt Paltamossa v. 1846 ja lähti Amerikkaan v. 1869, työskenteli ensi vuosina kahdellatoista eri rautatiellä Mississippivirran länsipuolella ja tuli sitte piirustajaksi ja kirjanpitäjäksi Jones & Murphy yhtiön maakaupakonttoriin Dallasin kaupungissa Texasissa, jossa toimessa oli ollut kuusi vuotta, kun rupesi uuden suomalaisen lehden toimittajaksi. Kysyttiin koko joukko uskallusta ja uhrausta siirtyä varmasta toimesta niin epävarmaan, kun suomalaisen sanomalehden toimittaminen oli vielä silloin Amerikassa. Nytpä tulikin Leinoselle toteen näytettäväksi voiko suomalainen lehti elää uudella mantereella. Hän oli Amerikasta kirjoittanut tietoja ja kuvaelmia "Oulun Viikko-Sanomiin" ja "Keski-Suomeen" ja se lieneekin ollut aiheena siihen miksi arveltiin hänen soveltuvan uuden lehden toimittajaksi. Halua hänellä oli sanomalehtitoimeen, koska lähti koettamaan outoa ammattia, jonka onnistuminen oli hyvin epäiltävä.

"Pienesti oli alettava, kun kansaa oli vähän ja sekin niin jyrkästi erimielistä. Heinäkuun 4 päivänä 1879 ilmestyi "Amerikan Suomalainen

Lehti" ensi kerran uuteen eloon Calumetissa. Lehdessä oli neljä sivua ja neljä palstaa sivulla. Tukalat oli olosuhteet, joissa tämä lehti alkoi ilmestymisensä.

"Leinonen otti yhtiön painokapineet ensin vuodeksi ilman vuokraa, al-
tutuen vastaamaan lehden tuloista ja menoista eikä julkaisemaan uskonnollisia kiihtakirjoituksia. Kun yhtiön osakkeita olivat ostaneet kumman-
kin puolueen miehet, niin hänen ensimmäinen aikeensa luonnollisesti oli, että lehden olisi pitänyt kelvata molemmille, jotka yhteensäkin olivat niin harvalukuiset, että ensimmäiselle puolivuodelle ilmestyi vaan kolmisen-sataa tilaajaa. Jos lehteä ei olisi tilattu niin suuressa määrässä sukulaisille ja ystäville kotimaahan, niin ei näinkään pienen lehden julkaiseminen olisi kannattanut.

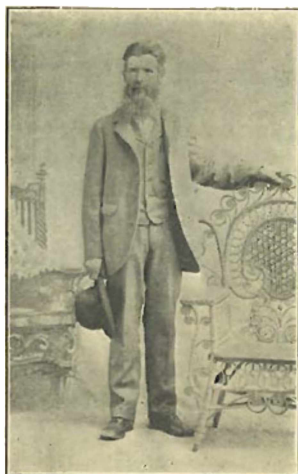

Matt Fred.



Alex Leinonen.

"Ei kulunut monta kuukautta, kun jo tuli selville, että lehden "kul-tainen keskitie" oli mahdoton. Puolueet olivat todellisuudessa ryhtyneet lehden hommaan saadakseen sen avulla toisensa kukistetuksi. Mutta heti huomattiin, että lehti ei sitä tarkoittanut. Laestadiolaiset olivat enemi-
mätönä sekä kirjapainoyhtiössä että paikkakunnalla ja osoittivat he va-
listuksen harrastusta lasten kirjojen painattamisella y. m. Niinpä "Ame-
rikan Suomalainen Lehti" näitä puolsi. Mutta kun puoluesota oli suuri, niin
heti evankelisluterilaiset syytivät lehteä "hihhuillaisuudesta" ja alkoivat
työskennellä sitä vastaan. Se sai lehden vielä enemmän kääntymään
laestadiolaisten puoleen.

"Nyt alettiin puuhaella "Uuden kotimaan seuraa", jonka tarkoituksena
oli ruveta kustantamaan suomalaista evank.luterilaista lehteä Minneapo-
lissa. Siinä aikeessa saatiin kerätyksi kolmisen sataa dollaria yritykseen.
Edellämainittu kelloseppä August Nylund, joka ei ollut uskaltanut ruveta

A. S. Lehden toimittajaksi, silloin kun sitä hänelle tarjottiin, rohkeni nyt käydä uuden puuhan etupäähän. Hän lähti Calumetista Minneapoliin, otti Fred Karisen latojaksensa ja alkoi kesällä 1881 julkaista "Uusi Kotimaa" nimistä lehteä. Nylund oli siivo ja hiljainen mies. Hänen lehdessään ei alkanut näkyäkään toivottua puolustusta evank.luterilaisille eikä mitään surmaa laestadiolaisille, joten lehden pystyttäjät pettyivät toiveissaan ja muutamien kuukausien kuluttua lehti kuoli varojen puutteessa, kun ei saanut perustetulta seuralta jatkuvaa aineellista kannatusta.

"August Nylund oli kotoisin Kiuruvedeltä ja oli keski-ikäinen mies Amerikkaan tullessaan. Paitsi isältään opittua kellosepan taitoa oli hän ollut kauppapalvelijana, jopa lvalossa kullanhuuhtojanakin ja tunsii myös hiukan lääkärintoimintaa. Hän ei jättänyt lehtihommaansa kuolleeksi, vaan matkusteli suomalaisten asuinpaikoilla Minnesotassa, tehden sitä kansalaisille tunnetuksi. Muutamien kuukausien kuluttua sai hän sen uuteen eloon Minneapolissa. Jonkun ajan perästä alkoi Minneapolis tuntua hänelle sopimattomaksi paikaksi, siinä kun oli niin vähän suomalaisia. Hän muutti lehtihommansa suureen New York Millsin suomalaiseen siirtokuntaan. Ennen pitkää kyllästyi hän siihenkin, kun alkavat asukkaat olivat niin vähävaraisia. Hän muutti hommansa suurella kulungilla Astoriaan. Kauvan ei hän viipynyt sielläkään, vaan tuli takaisin New York Millsiin, jossa Uusi Kotimaa ilmestyy vieläkin. Parina vuotena julkaisi Nylund painossaan ensimmäistä Amerikan suomalaista novelli-lehteä "Aamurusko", joka oli kiitettävä sikäläisiin oloihin verrattuna. New York Millsissa kuolikin August Nylund ja lehtihomma jäi hänen poikiensa jatkettavaksi. Vanhin pojista, August (häinkin jo kuollut), oli liikkeen johtajana. Itse eivät he ole sanottavasti ottaneet osaa lehden toimittamiseen, vaan ovat pitäneet apulaisia, joista mainittakoon J. W. Lähde, John R. Heino ja ylioppilas Väinö Andelin.

"Leinonen jatkoi lehensä julkaisemista Calumetissa sitkeydellä ja virkeydellä. Lehti isoni vähitellen seitsepälistäiseksi. Sen mielilauseena oli: "Siveys, vapaus, itsenäisyys". Hinta oli alusta alkaen 2 dollaria vuosikerta ja painettiin melkein koko elinaikansa käsipainolla. Suurin tilaajamäärä sillä oli 800 ja useana vuotena sitä lähetettiin noin 300 kappaletta kotimaahan. Leinonen julkaisi ja toimitti yksinään lehteä 13½ vuotta, kunnes vuoden 1892 lopulla möi sen ylioppilas V. M. Burmanille, jolloin se muutettiin Calumetista Hancockiin ja sieltä jonkun vuoden kuluttua suureen Chicagoon. Burman sai tilaajamäärän nousemaan suureksikin, mutta Chicago ei oikein sopinut julkaisupaikaksi. Lehti myytiin siellä v. 1895 "Siirtolaista" kustantavalle yhtiölle.

"Suomalaisia lehtiä alkoi vähitellen syntyä aina vaan useampia. Enimmät nilat ovat olleet mitättömiä yrityksiä, alkaneet aina jonkin ryhmän mielennoudatteeksi ja ovat kuolleet sitte kun suurin kiihko on laimennut. Muutamat seikkailijat ovat niltä perustelleet ja räyhättyään paikkakunnalla, kunnes kannatus on loppunut, ovat siirtyneet toisiin paikkoihin yhtä huonolla menestyksellä. Lehtihomma on ollut helppo saada pystyyn, kun on tavaroita saatu velaksi. Mutta kun maksuaika on tullut, on lehdenkin elämä ollut lopussa.

"Yhdyväaltain Sanomat", joka August Edwardsin liikejohdolla nousi ensimmäin levinneeksi suomalaiseksi sanomalehdeksi Amerikassa, ilmestyi Ashabulassa, Ohio. Edwardsin myytyä lehden joutui se uuden isännän huostassa rappiolle, mutta sitte yhdistettiin v. 1893 Työmies-lehden kanssa, joka ilmestyi erityisesti raittisuuden ja Veljeysseuran asiaa aja-

N:o 33.



1882.

Suomalainen Lehti.

SIWEYS. WAPAUS. ITSENÄISYYS.

14 muuttia.

Calmet, Goughn Co. Michigan, Verenlaissa 25 p. Etelässä.

1882. N:o 33.

Suomalainen Lehti.

XII.

Ulkomaan uutiset. Suomalainen Lehti on nyt saanut uuden toimittajan, joka on ollut Suomessa useita vuosia ja on erittäin kunnioitettu ja arvostettu. Hän on ollut Suomessa useita vuosia ja on erittäin kunnioitettu ja arvostettu. Hän on ollut Suomessa useita vuosia ja on erittäin kunnioitettu ja arvostettu.

Ulkomaan uutiset. Suomalainen Lehti on nyt saanut uuden toimittajan, joka on ollut Suomessa useita vuosia ja on erittäin kunnioitettu ja arvostettu. Hän on ollut Suomessa useita vuosia ja on erittäin kunnioitettu ja arvostettu.

Suomen Keskisen Euroopan.

Ulkomaan uutiset. Suomalainen Lehti on nyt saanut uuden toimittajan, joka on ollut Suomessa useita vuosia ja on erittäin kunnioitettu ja arvostettu. Hän on ollut Suomessa useita vuosia ja on erittäin kunnioitettu ja arvostettu.

Ulkomaan uutiset.

Ulkomaan uutiset. Suomalainen Lehti on nyt saanut uuden toimittajan, joka on ollut Suomessa useita vuosia ja on erittäin kunnioitettu ja arvostettu. Hän on ollut Suomessa useita vuosia ja on erittäin kunnioitettu ja arvostettu.

Ulkomaan uutiset.

Ulkomaan uutiset. Suomalainen Lehti on nyt saanut uuden toimittajan, joka on ollut Suomessa useita vuosia ja on erittäin kunnioitettu ja arvostettu. Hän on ollut Suomessa useita vuosia ja on erittäin kunnioitettu ja arvostettu.

Ulkomaan uutiset.

Ulkomaan uutiset. Suomalainen Lehti on nyt saanut uuden toimittajan, joka on ollut Suomessa useita vuosia ja on erittäin kunnioitettu ja arvostettu. Hän on ollut Suomessa useita vuosia ja on erittäin kunnioitettu ja arvostettu.

Ulkomaan uutiset.

Ulkomaan uutiset. Suomalainen Lehti on nyt saanut uuden toimittajan, joka on ollut Suomessa useita vuosia ja on erittäin kunnioitettu ja arvostettu. Hän on ollut Suomessa useita vuosia ja on erittäin kunnioitettu ja arvostettu.

Ulkomaan uutiset.

Ulkomaan uutiset. Suomalainen Lehti on nyt saanut uuden toimittajan, joka on ollut Suomessa useita vuosia ja on erittäin kunnioitettu ja arvostettu. Hän on ollut Suomessa useita vuosia ja on erittäin kunnioitettu ja arvostettu.

maan. Työmies-lehden toimittaja oli sama Fred Karinen, joka Amerikan ensimmäisenä suomalaisena jatojana on tämän kertomuksen alussa mainittu. Karinen oli jo joutunut erimielisyyteen Veljeysseuran johtajain kanssa ja kulki omaa uraansa. Lehtiyhdistyksen nimeksi tuli "Amerikan Uutiset" ja ilmestyi se ensin Minneapolissa, josta v. 1894 muutti Calumetiin, kun Karinen osti siellä ilmestyneen "Kalevan Kaiku" nimisen lehden. Karinen oli kauan vihollisjalalla Suomisynoodia ja Veljeysseuraa, sekä niiden johtajia vastaan. Viha lienee ollut etupäässä persoonallista, niin ainakin nuo johtajat itse väittävät. Ja senpä vuoksi



AMERIKAN SUOMALAISTEN SANOMALEHTIMIESTEN KOKOUS V. 1898.

E. E. Takala. Fred. Karinen. K. Haapakoski. V. M. Burman. J. Tuomaala.
August Edwards. August Nylund. Emili Hendrickson.

artikkelitkin Amerikan Uutisissa olivat osaltaan persoonallisia hyökkäyksiä noita vastaan. Karisella oli apulaisena lehden toimituksessa ylioppilas Kalle Haapakoski, joka terävän, pistellään kynänsä käytti erityisellä uutteruudella lehden palveluksessa.

"V. 1890 perustettiin New Yorkissa suomalaisten toimesta "New Yorkin Lehti". Plan joutui se siirtolaisasioitsija G. A. Grönlundin omaksi, joka lukuisain asiamiestensä kautta levitti lehteä erityisellä innolla. Lehti pääsi myös hyvään maineeseen paljastamalla erään suomalaisen kaivosyhtiön epävarman perustan. Muutaman vuoden kuluttua oli lehti enimmäkseen levinnyt Amerikan suomalaisten keskuudessa.

“Vuotta myöhemmin kun New Yorkin Lehti syntyi Astoriassa, Tyynen meren rannalla Lännetär, jonka puuhaajat olivat Adolf Riippa, J. E. Saari ja A. Ketonen. Jonkun ajan kuluttua siirtyi lehti West Superioriin, Wisconsinissa, ja ilmestyi nimellä “Siirtolainen”.

“Vuoden 1894 alussa ehdotti G. A. Grönlund Siirtolaisen miehille, että muodostettaisi osakeyhtiö, joka ostaisi New Yorkin Lehden ja Siirtolaisen sekä alkaisi niitä yhdessä julkaista. Näin saataisi sanomalehtialalla varmempaa yhteistoimintaa ja voitaisi lehti tehdä paremmaksi. Osakeyhtiö muodostettiin ja Siirtolainen muutti New Yorkiin.

“Kun V. M. Burmanin omistama lehti myytiin v. 1895 Chicagossa Siirtolaiselle, siirtyi hän Hancockiin, osti siellä ilmestyvän “Kuparisaaren Sanomat” nimisen lehden, jonka vähän ajan kuluttua muutti “Amerikan Suomalaiseksi”. Burman puolusti ensin mitä kiivaimmin Suomisynodia, mutta johtajien kanssa joutui hän v. 1898 tuliseen riitaan Hancockissa tapahtuneiden rettelöiden vuoksi. Burman oli seurakunnan enemmistön puolella. Hänet valittiin seurakunnan puolesta yhdeksi edusmieheksi kirkolliskokoukseen, mutta sieltä karkoitettiin hänet pois, vaikka olikin laillinen edusmieheksi.

“Jo v. 1888 alkoivat evank.luterilaiset papit J. K. Nikander ja K. L. Tolonen julaista “Paimen-Sanomia”, joka tarkoitettiin käsittelemään hengellisiä asioita. He hankkivat painokapinelta sekä pienen painokoneen. Suomisynoodin ensimmäisessä kirkolliskokouksessa v. 1890 tunnustettiin lehti sen kirkkokunnan äänenkannattajaksi.”

•

Luettelemme tässä yleiskatsauksen vuoksi nimiltään kaikki ne yli 80 sanomalehteä ja julkaisua, jotka Amerikan suomalaisten toimesta aikojen kuluessa ovat ilmestyneet ja vieläkin ilmestyvät, viimeainitut ollen merkityt tähdeillä:

Aamurusko.	Joutoajan Toveri.
Amerikan Suomalainen Lehti.	Jumalan Kunnian Arkki.
Amerikan Uutiset.*	Kuparisaaren Sanomat.
Amerikan Matti.	Kalevan Kaiku.
Amerikan Suomalainen.	Kolkuttaja.
Ampiainen.	Kansan Lehti.
Amerikan Suometar.*	Kaivantolehti.
Amerikan Suomalainen Työmies.	Kansan Kuvalehti.
Amerikan Sanomat.	Kotikirjasto.
Amori.*	Latojan Taide.
Amerikan Kaiku.	Lasten Lehti.*
Auttaja.*	Laulelija.
Aatteita.	Lapatossu.*
Aika.	Lentäviä Lehtiä.
Edistys.	Lännetär.
Eteenpäin.	Lännen Uutiset.*
Heikki Hölmöläinen.	Lähetys-Ystävä.*
Hullivilloika.	Minnesotan Uutiset.
Idän Uutiset.	New Yorkin Lehti.
Ilmolttaja.	Nuori Suomi.
Ironwoodin Uutiset.	Novelli-lehti.
Ismi.	New Yorkin Uutiset.*

Naisten Lehti.
 Oma maa.
 Päivän Uutiset.
 Päivälehti.*
 Pohjolainen.
 Pohjan Tähti.*
 Paimen Sanomia.*
 Pelto ja Koti.*
 Peltomies.
 Pellervo.*
 Raivaaja.*
 Raittiuslehti.*
 Rauhan Pasuuna.
 Raittiussäkeniä.
 Romaanijakso.
 Riento.
 Siirtolainen.*
 Suomalainen (kaksi).
 Sankarin Maine.
 Sionin Sanomat.
 Sven Tuuva.
 Soihtu.

Säkeniä.*
 Säde.
 Työmies.*
 Toveri.*
 Työkansa.*
 Työväen Ystävä.
 Tiedon Henki.
 Tyynenmeren Sanomat.
 Totuus.
 Todistusten Joukko.
 Toveritar.*
 Uusi Kotimaa.*
 Urheilu-Viesti.
 Uusi Meikäläinen.
 Uusi Totuus.
 Vapauttaja.
 Vapaa Sana.
 Väkäleuka.*
 Velosuu.
 Velihopea.
 Veitikka.
 Yhdysvaltain Sanomat.



A. J. MUIKUN HAUTA HANCOCKIN VANHALLA HAUTUUMAALLA.



"Hänen sääntöilytyensä", konttori-
päällikkö Lcuko.



Taloudenhoitaja Nummivuori juhla-
asussaan.



Toimittaja Mattson odottamassa "hy-
viä uutisia".



Kirjapainonjohtaja Latvala ja "Työ-
miehen"-alikaari.

TAITEILIJÄ SALLISEN KARIKATUUREJA TYÖMIEHEN TYÖLÄISISTÄ.

Alkuvaikeuksien ajoilta.



Kymmenen vuoden ajalla ehti tapahtua paljon sellaista, joka unohtuu. Arvelen, että muistojen palauttaminen menneistä tapahtumista ja olosuhteista soveltuu Työmiehen kymmenvuotismuistolle omistetun julkaisun tarkoitukselle, pästin ottaa esittääkseni muutamia piirteitä alkuvaikeuksien ajoilta — tietysti vain sangen lyhyesti — sitäkin suuremmalla syyllä kun olen yksi niistä harvoista, jotka ovat olleet tilaisuudessa koko tämän ajanjakson jatkuvasti seuraamaan Amerikan suomalaisia sosialistiliikettä sisältä ulospäin.

S. S. JÄRJESTÖN JA TYÖMIEHEN SYNTYMINEN.

Varsinaisen sosialistiliikkeen synnyttäjänä pidetään Gardnerin edustajakokousta, jota historiallisesti täydyttään pitää S. S. Järjestön ja Työmiehen syntysanojen lausujana, vaikkakin Työmiehen varsinainen perustaminen oli tapahtunut Fitchburgissa vähää ennen mainittua kokousta, mutta tämä kokous päätti ottaa Työmiehen vastaan varsinaisena työväenlehtenä ja antoi sille siten virallisesti Amerikan suomalaisen sosialistiliikkeen äänenkannattajan merkityksen.

Kokous, johon juuri viittasin pidettiin Massan valtiossa sijaitsevassa tuolitehdaskylässä, Gardnerissa, kesällä v. 1903. Pöytäkirja tästä kokouksesta säilyttäneenä Gardnerin S. S. Osaston arkistossa. Kokouksessa oli edustettuna Brooklyynissä toimiva Imatra-yhdistys y. m. "uusien aatteita" kannattavia yhdistyksiä idästä sekä yksityisiä, sosialistisia miellipiteitä kannattavia henkilöitä. Tässä kokouksessa päätettiin ryhtyä muodostamaan yhtenäistä, koko Amerikkaa käsittävää suomalaista työväenliittoa, joka senjälkeen muodostuikin Imatra-liiton nimellä, josta Clevelandin ja lopullisesti Hibbingin edustajakokousten päätösten mukaan muovattiin nykyinen S. S. Järjestö.

ENSIMÄISET "SUUNTARIIDAT".

Muutamien Työmiehen numerojen ilmestyttyä kävi selväksi, että puhtaasti sosialistinen kanta, jota toimitus koetti tavoitella, sai osakseen ankaraa vastustusta. Vastuksena ei ollut ainoastaan yksi tai kaksi toimituksen kantaa vastustavaa suuntaa, vaan kokonainen suuntien paljous. Tarkalleen määriteltyjä ne eivät olleet puolelta eikä toiselta. Imatran säännöissä määriteltiin vasta-alkavan liikkeen tarkoituksena "työväestön henkisen ja taloudellisen aseman parantaminen", jossa tarkoituksessa voidaan vaalitaisteluidessa ryhtyä kannattamaan maan sosialistipuoluetta. Toimittaja Vihtori Kosonen veti päiväjärjestykseen kysymyksen kansainvälisestä sosialidemokratiasta. Tuo kansainvälisyys etenkin ei miellyttänyt imatralaisia. Oli pysyvä kansallis-teosofisella kannalla. Tätä kantaa vuorostaan löi korvalle "ingersollilainen villitys". Monen sen aikaisen työväenmiehen mielessä paloi "tannerilainen" suunta, jonka mukaan kävi päinsä polttava vettä ja tehdä paloöljyä palamattomaksi. — Tohtori Tanner nimittäin luentomatkailtaan teki — "ihmeitä". Malkosaarelta käsin sinkoili yhä uusia ja uusia aatteita ja suuntia, joilla oli kannattajia täällä "maailman markkinain jalossa kompuroivainkin joukossa". Kaikkia näitä paitsi löytyi raittiusasian kannattajain suunta, siveiltä ja siveettömäin suunta, täydellistä persoonallista vapautta vaativain suunta. Mainilta ansaitsee myös paperikoria vastustavain suunta. Ja kaikki nämä eri suunnat olivat auttamattomassa sekasotkussa toistensa kanssa.

Näiden suuntien jaloissa uhkasi Työmiestä taloudellinen perikato. Koetettiin saada aikaan keskinäistä ymmärrystä, varsinkin niiden "vanhain puoluetoverien" kesken, jotka bobrikoffilaisen vainon tieltä Suomesta siihen aikaan lukuisasti saapuivat tähän maahan. Mutta monet niistä seurasivat hartaammin vilkkaassa käynnissä olevaa "erkkolaisten" liikettä, jonka kylttinä oli "Suomen vapaus", kuin sosialistista liikettä, joka näytti niin toivottomalta.

Käsitimme, että tästä sekasorron tilasta ennen pitkää selkiää varma kantajoukko "kansainväliselle sosialismille". Koetimme pitää huolta sosialidemokratiaa selittävien periaateartikkelien kirjoittamisesta. Pyy-simme Kososen kanssa tohtori Ursinia auktoriteettina lausumaan jotakin meidän "kansainvälisen suuntamme" hyväksi. Hän kirjoitti seuraavan tervehdyksen:

"Elämä on taistelua. Hyvä, että laitate rivinne lujiksi ja toimitatte jonkun puolueohjelman, jonka mukaan elää, jotta kerran nuo horjuttavat häilyväisyydet häviäisivät. Puoluekuri on tarpeen. Näyttää kuin Kurikka lännessä olisi kehittynyt yhä enemmän puhtaaksi individualistiksi (eli anarkistiksi, ei tietysti n. s. teon anarkistiksi). Mutta ajateltakoon siitä kannasta mitä tahansa, ei se kuitenkaan voi onnistua, ennenkuin sosialismi ensin on toteutunut. Ja juuri se seikka, että moni ei käsitä tätä tosi-asiaa, tekee hänen toimintansa monessa suhteessa hyödyttömäksi ja hourailtavaksi. Tällä suomalaisilla Amerikassa näkyy olevan sama tila kuin Hollannin työväestöllä. Se kulki kauan anarkistisen johdon alla, kunnes se vihdoin nyt siitän on vapautunut ja kulkee selvempiä teitä. Jos tahdotte päästä hyödyttäviin tuloksiin, täytyy ehdottomasti jättää kurlttomuuden tie, jota vastustajat kyllä nimittävät vapauden tieksi, vaikka tuomoinen vapauden tie juuri viepi henkiseen ja aineelliseen orjuuteen, äärettömästä innosta ja suurista sanoista huolimatta. Kurikkaa arvostellaan nyt täällä Suomessa työväenpiireissä paljoa tynnemmin, vähemmän hänen omaksi eduksensa. Hän tahtoo perustaa vanhaan yhteiskuntaan, kuten Owen ja muut, "neltsyellisiä" ihanneyhteiskuntia, mutta tuskin yritys menestynee; samallaiset ovat ennenkin menneet kumoon. Vanha yhteiskunta on päinvastoin sosialistisen työn kautta perinpohjin muutettava, ei se siedä kasvannaisia mädänneessä ruumiissansa. Se on muodostettava, silloin vasta leviää uusi valo, uusi onni tuleville ihmispolville, koko ihmiskunnalle."

Ylläolevasta palasta, silloinkuin se Työmiehessä painettiin, jätettiin anarkismiin viittaavat sanat kokonaan pois, koska arveltiin niiden antavan aiheen väärinkäsitykseen. Muutoin tämä tunnustus "meidän kansainvälisten suunnalle" luotetulta ja kunnioitettavalta puoluemieheltä oli suurena apuna. Olimme varovaisia. Allekirjottanut uskalsi väittää, että sosialidemokratia ei ole kumouksellinen liike, vaan että se sisimmältä olemukseltaan on kumouksellisvastainen, pyrkien aste asteelta päämääräänsä ja että tärkein kysymys nyt on joukkojen valistaminen, varman ohjelman, sisäisen kurin ja järjestyksen aikaan saaminen.

Sanasta "kuri" tuli kauhun kappale. Jokaisella, sanottiin, täytyy olla täydellinen vapaus "vapaassa maassa". Kurista on kyllä saatu tarpeeksi. Suomen papit, porvarit ja tšekäläinen Suomi-Synoda ovat antaneet riittävästi kuria. Nämä kurista kauhistuneet tahtoivat kirjoittaa Työmiehessä kaikieta mahdollisista asioista — ennen kaikkea pliskata "kansainvälistä" Kosonen koetti pitää kuria paperikorin avulla ja sai niskaansa kaikki "suunnat".

Hetken perästä vaati Imatran johtokunta Kososen erottamista. Ja heikkous voltti hänet — erosi ja oli antautua hänkin "erkkolaisten" kelkkaan. Seuraava Kososen allekirjoittaneelle lähettämä kirje valaisee asemaa hieman tältä puolelta:

"Arvoisa Puoluetoveri!

"Kuten jo olette Työmiehestä nähneet, olen ollut pakotettu väistymään siitä. Nyt ehdotan vielä Telle, että tulisitte toimittajaksi. Luulisin Teldän kelpaavan paremmin nykyiselle lukijakunnalle. Teillä ei liene täällä vihamiehiä kuten minulla.

"Ja vielä. Kun minä poistun, voi käydä niin, että lehti joutuu "kurikkalaisten" käsiin. Siksi pitäisin viisaana, että tulisitte lehteen, jolloin tietäisin, että lehden kanta tulisi olemaan taattu.



EDUSTAJAT GARDNERIN, MASS., KOKOUKSESSA (1903), jossa perustettiin Imatra-liitto ja tunnustettiin Työmies työväen omaksi äänenkannattajaksi.

"Minä liityn Erkon lehteen. Voin sieltäkäs lähettää korehtuurina uutisia Työmiehelle, joten sieltäkin olisi hyvä apu.

"Johtokunnalla on kokus näinä päivinä ja se aikoo kääntyä puoleenne pyynnöllä saada Teidät toimittajaksi.

"Hyvä toveri! Nyt on kysymyksessä sosialidemokratian edut. Tällä mantereella ei ole tälläkertaa muita kuin me kaksi, jotka voisimme kunnolle tulla kysymykseen toimittajiksi. Minä en kelvannut. Nyt olisi Teldän tultava, niin olisihan omatuntonne tulevaisuudessa vapaa."

Kirjeessä mainittua pyyntöä ei tullut. Mutta sitävästoin toimittajan palkka täytettiin nopeasti eräällä "kaikkien suuntien" sekasotkulla. Hetken aikaa saatiin lukea Työmiehestä mitä sattui — "kansainvälinen" ja "kuri" sai selkäänsä.

ALKUAIKOJEN TALOUDELLISET VAIKEUDET.

Kului ainoastaan muutamia viikkoja kuin Kosonen kutsuttiin takaisin toimittamaan Työmiestä. Samoihin aikoihin saapui T. Tainio Amerikkaan ja ryhtyi myös Työmiehen toimitukseen. "Kansainvälinen" oli uudelleen vallassa, mutta sen vallalta puuttui taloudellinen tuki. Kosonen lähti matkalle tarkoituksella hankkia lehdelle aineellista ja aatteellista kannatusta. Imatra-yhdistys lähetti vasta-agitaattorin,

Kun Kosonen lähti matkaan, kertovat asiantuntijat, että Työmiehen kassassa oli niin paljon velkaa kuin sellaisen lehden kassaan velkaa suinkin saa mahtumaan. Ensimmäiseksi suuntasi Kosonen matkansa Torontoon, Ont., jossa allekirjoittanut silloin asusti. Hän saapui sinne eräänä maaliskuun sumuisena lauantaina, mieleltään niin masentuneena kuin mies konsaan voi masentunut olla. Olin asemalla vastassa. Väilläämme syntyi heti seuraavantapainen keskustelu:

— Oletko sairas?

— En pahasti, mutta kylläkin nälkäinen.

— On vaarallista lähteä matkalle maan kieleen niin vähän perehtyneenä, ettei saa ruoka-ateriaa.

— Siitä ei ole kysymys, mutta "maan jumala" jätti minut oman onneni nojaan sen jälkeen kuin ostin lipun tänne ja siitä on aikaa lähimain kaksi vuorokautta.

Menimme ravintolaan ja keskustelu jatkui aseman tärkeimmistä puolueasiasta. Oli ratkaistavana ensiksikin kysymys muutamasta dollarista, joilla maailmaa valloittamaan lähteneen Työmiehen lähetti voisi jatkaa matkaansa.

Torontossa oli silloin noin satakunta suomalaista, useimmat juuri äskettäin Suomesta saapuneita, mutta verrattain hyvin ansaitsevia ammattilaisia ja olivat kaikki jo Suomessa olleet sikäläisen työväenliikkeen mukana. Tämän olosuhteen vallitessa saattoi sanoa muutaman lohduttavan sanan, joka olikin tarpeeseen.

Seuraavana aamuna kokoontui sikäläisen suomalaisen asutuksen jok'ainoa asukas kuulemaan Kososta. "Aamusaaerna" oli kai yksi hänen parhailta, mutta kolehtikaan ei ollut huonoimpia. Siinä ei ollut montakaan hopearahaa. Kolehtihattu oli puolillaan paperirahoja. Kirjakauppa kävi tyydyttävästi, lehtiä tilattiin j.n.e.

Uskallan olettaa, että tämä itseasiassa vähäpätöinen tilaisuus oli meidän silloisten "kansainvälisten" yksi rohkaisevin. Toivottiin matkan jatkuvan samaan suuntaan. Osittain se menestyi, mutta ei kuitenkaan niin hyvin, että Työmies olisi jaksanut katkeamatta pysyä jalolliaan. Yksityisissä matkakirjeissään kertoi mainittu Työmiehen ensimmäinen yli maan lentävä lähetti kymmenen sentin kolehdeista ja muista vaikeuksista. Mutta toivoa ei sentään menetetty, vaikka olikin riittävästi vastuksia.

Julkaisen tässä erään Kososen yksityisen matkakirjeen tämän kirjoittajalle:

Duluth, Minn., 1 p:nä toukokuuta 1904.

Hyvä Veli!

Olen hyvin pahalla päällä — jos niin saan sanoa.

Kuten näit viime lehdestä on Tainio myrtynyt. Kirjoitti minulle apean kirjeen, jossa kutsui kotia.

Minulle on lehden säilyttäminen kallis asia. Lähden siis itäänpäin aamulla, vaikka työtä olisi hyvinkin paljo, kuten arvaat. Käyn kuitenkin suuremmilla suomalaisilla siirtolaispaikoilla Ylä-Michiganissa.

Eilen vangittiin minut Elyssä muka anarkistina. Suomalaiset tekivät ilmiannon viranomaisille. Pääsin vapaaksi tohtori Tannerin persoonallisella takuulla. Virginiassa huudettiin "alas" ja "ulos". Mutta vaikka näin kävi sain kuitenkin paljo aatteellisesti aikaan. Olen iloinen, että Jumala on antanut minulle iloisen mielen ja pitkät kolvet!

Rohkeutta nyt vaan esiintymään vakavana ja selvänä kuin keväinen päivä aattemme puolesta. Joskin on synkkä yö, niin sen perästä täytyy koittaa sitä valoisamman päivän. Voi hyvin! Ystävällisesti: V. K.

TYÖMIEHEN MUUTTAMINEN WORCESTERISTA HANCOCKIIN.

Edellä eseltetyssä Kososen kirjeessä mainitaan Tainion "myrtyimestä". Etupäässä se oli lähtöisin taloudellisesta ahdingosta, joka näytti mahdottomalta voittoa. Mikäli tiedän oli Tainion käsitys se, että Työmies oli perustettu valmistamatta sille ensin minkäänmoista maaperää. Ja kun Työmies lakkasi ilmestymästä, ryhtyi Tainio toimittamaan — Fitchburgissa ilmestyvää Pohjan Tähti-nimistä lehteä, joka teko herätti silloin puolittain suuttumusta. Mutta tämä kohta järjestömme historiikista sopii paremmin kertoa silloin kuin joskus tehdään tarkempaa selkoa valmisteluista Raivaajan perustamista varten.

Työmiehen julkaiseminen keskeytyi, ilmestyyttyään kymmenisen kulkautta, ja lehden muutto Hancockiin tapahtui. Tietäen, että Työmiehen talous silloin järjestettiin mielestäni "epävarmalle pääomalle", että Tainio idässä "runnasi" Pohjan Tähteä, että oli muodostumassa kaksi kilpailevaa suomalaista työväenliittoa, ettel itäläisen liiton pääyhdistys ollenkaan ollut luotettava, näytti minusta Työmiehen menestys epävarmalta ja koko suomalaisen sosialistisen liikkeen vastaisuus tukalalta. Vakaumukseni oli silloin se, että yksi sosialistinen lehti riittää toistaiseksi ja että sen ympärille pitäisi kaikkien työväenyhdistysten ympäri maan keräytyä. Näin ei tapahtunut. Itäläiset ryhmittivät aluksi kannattamaan Tainion toimittamaa Pohjan Tähteä ja sittemmin Raivaajaa, josta oli seurauksena, että molemmat lehdet joutuivat taistelemaan vuosikausia elämästä ja kuolemasta.

Suomalaisen sosialistisen liikkeen yhtenäisyys tuli taatuksi Clevelandin edustajakokouksen päätöksellä, jolla se liitettiin virallisesti maan sosialistipuolueeseen. Tätä täytyy pitää tärkeimpänä tapahtumana Amerikan suomalaisessa sosialistisessa liikkeessä. Siitä tuli se yhdysside ja voima, joka oli Amerikan suomalaisen sosialistiliikkeen koossäpitäjä alkuaikoina ja yhtähyvin tänäkin päivänä. Samalla se on historiallisesti merkittävä tapaus koko Amerikan sosialistipuolueessa yleensä, sillä meidän esimerkkimme mukaisesti on puolue onnistunut järjestämään useihin eri kansallisuuksiin kuuluvia työläisiä taisteluun kapitalismia vastaan.

Täten saavutettu yhtenäisyys ja taistelulle varman tarkoituksiperän sekä periaatteiden määrääminen vaikutti sen, että liike kykeni laajenemaan ja sen mukana lehdet edistymään ja lehdet taas vuorostaan yhä voimakkaammin vaikuttamaan liikkeen edistykseen.

LOPPUSANA.

Nähdä Työmies nyt Amerikan eniten levinneenä suomalaisena sanomalehtenä ei ole mikään vähäinen tyydytyksen aihe. Usein toistettu lause: "socialistinen sanomalehti on työväenluokan paras taisteluase", on suuremoinen sisältönsä puolesta. Ei mikään muu välikappale työväenluokan taistelussa ole niin tärkeä kuin sen itsensä hallitsema sanomalehti. Se on paras ja voimakkain työväenluokan opettaja ja johtaja. Tämän kirjoittaja

tuskin olisi työtä raatavan vetojuhdan vallistustasoa korkeammalla ilman sosialistista sanomalehdistöä. Ja olen varma, että tuhannet ja taas tuhannet yhtyvät kanssani sanomaan samaa omasta puolestaan.

Työväen itsensä omistama ja hallitsema sanomalehti on persoonaton johtaja ja valistaja. Taajat joukot itse muodostavat lehdensä sellaiseksi millainen se on. Se välittää tietoja maailman kaikilta kulmilta — etupäässä juuri työväenluokkaa koskevia tietoja. Näiden tietojen, tapahtumain ja vallitsevain olosuhteiden vaikutuksen alaisena valmistuu se ilmakehä, jota lehden toimituksessa työskentelevät eivät voi rikkoa eikä sen vaikutusta vastustaa. Jos ken yksityinen persoona, olkoonpa hän kuinka nerokas ja oppinut tahansa, koettaa elää ja toimia ulkopuolella mainittujen seikkojen vaikutuspiiristä, hän ei menesty sosialistisessa sanomalehdistössä.

Suomalainen sosialistiliike Amerikassa ryhtyi siinä suhteessa oikealla tavalla käytännölliseen toimintaan, että se heti pani pääpainon sanomalehdistön ja kirjallisuuden julkaisemiseen ja levittämiseen. Sitä jatkaen sen menestys on kaikissa vaiheissa varma.

Työmiehen täyttässä nyt kymmenen vuotta, meillä on täysi syy pitää sitä Amerikan suomalaisuuden tähän astisessa historiassa yhtenä merkittävänä merkkihetkenä. Työmiehen perustamisesta alkaa Amerikassa asuvan kansallisyhdyksemme nousu tiedottomain työjuhtain asemasta tarkoituksensa tuntevain ihmisten asemaan.

F. J. SYRJÄLÄ.



TYÖMIEHEN TALOUDENHOITAJAN KONTTORI.

Kirjapainotaidon keksintö ja kehitys.



Ikeellisimmässä muodossaan oli kirjapainotaito, s. o. kuvioden, kirjaimien, sanojen ja lauselden jäljentäminen (vissien muotojen ja värien välityksellä) samoinkuin kaiverrustaito, joka on erottamattomassa yhteydessä kirjapainotaidon kanssa, käytännössä Europassa jo kauan ennen kuin kirjojen painaminen kerta toisensa jälkeen käytettävillä metallikirjasimilla — johon nykyaikainen kirjapainotaito perustuu — keksittiin. Käsikirjotukset jo kahdenneltatoista vuosisadalta sisältävät nimikirjotuksia, jotka nähtävästi ovat "painetut" jonkinlaisella kaiverretulla leima-aimella. Myöskin ennen kirjapainotaidon keksimistä tiedetään kirjasitojen (käsinkirjotettujen kirjojen) "painaneen" kirjojen otsikoilta tai multa omistuskirjotuksia kirjojen kansiin. Mutta monistamisajatus, nykyaikaisen kirjapainotaidon päätarkotus, oli vielä silloin Europassa tuntematon, vaikka sitäkin jossain määrin harjotettiin n. k. laatta-painamisella*) jo ennen kuin kirjojen painaminen kerta toisensa jälkeen käytettävillä metallikirjasimilla keksittiin, joka tapahtui — sanokaamme vuoden 1436 vaiheilla, vaikkakin on erimielisyyttä siitä kuka keksijä oli ja minä vuotena keksintö tapahtui, jota seikkaa selostetaan tuntelempana.

Laatta-painaminen ja jatkuvasti käsiteltävillä kirjasimilla painaminen on nähtävästi ollut käytännössä Kiinassa ja Japanissa jo kauan ennen kuin Europassa. Väitetään, että jo v. 175 kiinalaisia kirjotuksia kaiverrettiin levyihin, joista niitä jäljennettiin ja noita jäljennöksiä otaksutaan olevan olemassa tänäkin päivänä. Kirjojen painamista kaiverretuilla puulaatoilla tiedetään harjotetun Kiinassa kuudennella vuosisadalla, jolloin Suy-hallitsijasuvun perustaja kaiverrettiin puuhun klassillisten teosten jätteet, vaikkakin painetut kirjat tulivat yleisemmin käytäntöön vasta 10:nellä vuosisadalla. Vanhimmat laatta-painotuotteet Japanissa otaksutaan ilmestyneen v.v. 764—770 vaiheilla, jolloin hallitsijatar Shiyau-toku täyttäänsä lupauksensa "painatutti" miljoonan kappaletta 18 tuumaa pitkiä ja 2 tuumaa leveitä paperiliuskoja, joihin oli jäljennetty eräitä budhalaisia uskonnollisia määräyksiä ja jaettiin niitä budhalaisissa tempeleissä ja monastereissa. Kiinassa sanotaan irtonaisten (savesta valmistettujen) kirjasinten olleen käytännössä jo 11:nellä vuosisadalla ja Brittiläisessä museossa on näytteillä Koreassa v. 1337 valmistettuja kirjoja, joiden painamisessa sanotaan käytetyn irtonaisia kirjasimia. Korealaisten sanotaan myöskin keksineen kuparikirjasimet 15:nnen vuosisadan alussa; ja tuota aikakautta kantavien kirjojen tarkastus onkin osottanut heldän käyttäneen sellaisia kirjasimia, vaikkapa eivät olisi niitä keksineetkään.

Kaikki tiettävissä olevat todistukset viittaavat kuitenkin siihen, että kirjapainotaito ei tullut Europpaan Kiinasta tai Japanista. Vielä 14:nnen vuosisadan loppupuoliskolla olivat Europassa kaikki yleiset ja yksityiset asiakirjat käsinkirjotettuja; kaikki kuviot, yksin pelikortit ja pyhimyskuvat piirrettiin kynällä tai maalattiin selvitimellä. 13:nnessä vuosisadalla perustetuissa yliopistoissa ja luostarilaitoksissa, varsinkin Italiassa, Ranskassa ja Saksassa, löytyi jo kirjoja, jotka olivat käsinkirjotetut pergamenttiin (vasikan, lampaan y. m. elävien nahkasta valmistettu) ja

*) Tarkottaa jäljentämistä siten, että kuvio tai kirjotus kaiverrettiin puu- tai metallilaattaan. Kirjapainotaito tällä kehitystasellaan tunnetaan Europassa jo vuodelta 1418 ja oli se nähtävästikin kirjotustaidon ja siitä alkujaan kehittyneen kirjapainotaidon varsinainen vällaste.

olivat nuo teokset etupäässä teologisia, lakitieteellisiä ja kasvatuspillisiä ja kerrotaan niitä olleen toistasataa eri teosta. Näihin aikoihin keksittiin laatta-painaminen, josta jo edellä mainittiin.

Mutta siitä, milloin, missä ja kuka keksi Euroopassa nykyisen kirjapainotaidon, on riidely yli 400 vuotta. Esimerkiksi sellaiselta auktoriteettitaholta, jota edustaa kuuluisa engl. kielen tietokäsikirja "The Encyclopaedia Britannica", väitetään todistusten perusteella, että kirjapainotaidon olisi keksinyt hollantilainen Laurens Janszoon Coster, Haarlemissa,* 1420-luvun vaiheilla, kun taas saksalaiset y. m. auktoriteetit pitävät eittämättömänä varmuutena, että keksijä oli saksalainen Johan Gutenberg (synt. 1397 vaiheilla) ja että keksintö tapahtui v. 1436 tai aikaisemmin, Mainzissa, Saksassa. Viimemainittu käsitys on yleinen Suomessa ja suomalaisten keskuudessa kaikkialla, eikä ihmeikään, sillä Suomeen toi kirjapainotaidon Suomen uskonpuhdistaja piispa Mikael Agricola,** joka tuli sitä tuntemaan ollessaan opiskelemassa Lutheruksen ja Melancthonin luona Saksassa. Jo v. 1500 herätti "Cologne (Köln) Chronicle" lehti julkisen väittelyn tästä asiasta, sanoen, että Gutenberg kehitti, mutta ei keksinyt kirjapainotaitoa. Siitä saakka on tuota väittelyä jatkunut, eikä siinä vielääkään ole päästy yksimielisyyteen. Tämän kirjoituksen tarkoituksena ei kuulu tuon väittelyn yksityiskohtaisempi selostus, joten jätämme sen sikseen. Yleensä kuitenkin myönnetään, että Gutenberg sittenkin varsinaisesti saattoi käytäntöön sellaisten kirjainten muodon ja valmistustavan, jotka muodostavat nykyaikaisen kirjapainotaidon perustan, *Latomistaidon*, josta nyt selostamme ja toisessa osassa kirjoitustamme käsiteltäkään kirjapainokoneiden kehitystä.

*) Haarlem, vanha kaupunki Hollannin pohjoisosassa, lähellä Amsterdamia. V. 1856 pystytettiin sinne Laurens Janszoon Costerin kuvapatsas. Kaupungissa on nykyisinkin useita suuria kirjapainolaitoksia, joista yksi on vanhin Alankomaissa ja julkaisee vanhinta hollantilaista sanomalehteä, *De O p r a g t e H a a r l e m m e r C o u r a n t*.

**) Suomalainen Tietosanakirja kertoo kirjapainotaidon ensimmäisistä vaiheista Suomessa seuraavaa:

Ensimmäinen A:n kirjoitus ja samalla suomalaisen kirjallisuuden esikolmen oli *A b c k i r j a*, joka painettiin luultavasti v. 1542. Sitä näyttää ilmestyneen kaksikin eri painosta, mutta yhtään täydellistä kappaletta ei ole säilynyt. Kirja ilmeisesti sisältänyt 20 pientä sivua ja oli siinä aakkosten sekä tavausharjoitusten ohessa katkismuksen pääkappalet ynnä enkelin tervehdys Maarille. — Toinen A:n teos oli *k a t k i s m u s*, josta ei ole säilynyt nykyaikaan ainoatakaan kappaletta. — 1544 ilmestyi A:n kolmas teos, *R u c o u s k i r j a*. Sekin oli pientä kokoa, mutta sivuluvultaan suurin hänen teoksistaan (n. 850 s.) Pääsisällyksenä kirjassa ovat tietenkin erillaiset rukoukset. Mutta alkuun on liitetty kalenteri sekä kalkenlaisia tietoja maailmista asioista. Juustenin sanojen mukaan tätä kirjaa "kuluttivat kalkkien suomalaiset kädet joka päivä". — Tämän jälkeen kului vielä useita vuosia, ennenkuin A. sai Uuden Testamentin "löpitse pränit". Se oli hänellä valmiiksi käännettynä jo aapisen ilmestyessä, mutta varojen puutteesta sen painattaminen lykkäytyi. Kirja ilmestyi v. 1548 nimellä *S e W s i T e s t a m e n t t i* 720-sivuisena nidoksena. Kirjassa oli myös kuvia, mikä oli sangan tavallista siihen aikaan. Teokseen on liitetty Lutherin esipuheet sekä koko Uuteen Testamenttiin että muutamiin sen kirjoihin kuin myöskin joukko aelittäviä muistutuksia. Esipuheessa on nimittäin A:n kirjoittama lyhyt katsaus uskonoppiin. — 1549 ilmestyi kaksi kirjaa, jotka lausivat perustuksen kirkonmenojen uudistukselle evankelisessa hengessä: *K ä s i k i r j a C a s t e s t a i a m u l s t a C h r i s t i k u n n a n m e n o l s t a* ja *M e s s u e l i H e r r a n E c h t o l i n e n* (E. N. Setälän ja K. B. Viklundin toimittamina painetut Suomal. Kirjall. Seuran toimituksien 1894). Ne ovat pääosittansa suoranaista käännöstä Olavi Pietaripojan ruotsiksi toimittamista kirjoista. Samana vuonna il-

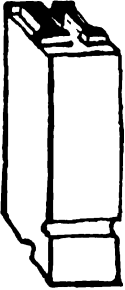

Kuva 1.

Painokirjasimet eli tyypit valetaan metallisekotuksesta, joka tavallisesti käsittää 60% lyijyä ja loppuosan antimonia ja tinaa. Joskus lisätään sekoitukseen myöskin pieni määrä muita metalleja, kuten kuparia ja rautaa. Suuret kirjasimet, joita käytetään katuilmoituksissa y. m., valmistetaan puusta erikoisten koneiden avulla. Tässä esitetty kuvio on "iso M". Kirjaimia on tietysti monta kokoa ja noudatetaan niiden ko' on määrittelyssä pistejärjestelmää, jonka mukaan tämä kirjotus on ladottu 8 pisteen (pointin) kirjasimilla. Kirjasimen alaosassa oleva pyöreä kolo on suuresta merkityksestä. Sen avulla latoja näkee silmillään ja tuntee hyppysissään missä asennossa kirjasin on ja kun tuo kolo eri kirjasinlajeissa on eri kohdalla, helpottaa se erottamaan varmuudella toisistaan sellaiset lajit, joiden välinen ero on niin vähäinen,

ettei sitä silmillä alvan helposti huomaa. Ennen valmistivat kirjainpainajat itse tyypinsä ja vielä 19:nnellä vuosisadalla valettiin tyypit pienissä käsivalimoissa, joiden avulla tottuneimmat valajat voivat valmistaa noin 400 kirjasinta tunnissa. Useita yrityksiä tehtiin koneiden keksimiseksi kirjasimien valamista varten. V. 1888 sai amerikal. Henry Barth, Cincinnatiä, patentin verrattain tyydyttävälle keksinnölleen ja 1899 keksi Frederick Wicks uuden valamissysteemin ja koneiston, jonka avulla nyt voidaan valmistaa 60,000 kirjasinta tunnissa.

Kun kirjasimet saapuvat valimosta kirjapainoon asetetaan ne kuvassa 2 esitettyyn "kastiin", jossa on lokeronsa kaikille kirjasimille ja numeroille y. m. merkeille. Luonnollisestikin eri kirjasimet asetetaan lokeroihin niin, että latoja mahdollisimman vähällä liikkumisella voi niitä sieltä

mestyi vielä Se meldän Herran Jesusen Christusen p l n a yleisousemus ia taiualse n A s t u m u s, n i s t e N e l i e s t E u a n g e l l i s t e r i s t c o p h o t t u. — A. tahtoi nähtävästi kääntää suomeksi koko raamatun, mutta jäi se kuitenkin eri sylistä toteuttamatta. Osa Vanhastakin Testamentista hän ennätti suomeksi toimittaa. V. 1551 ilmestyi Davidin Psalttari ja samana vuonna Welsut ja Ennustokset Mosesen laista ja Prophetista Wloshaellut, joka sisälsi m. m. yhdeksän ensimmäistä pientä profettaa. Kummassakin on A:n kirjoittama esipuhe, mutta psalttarin käännös ei ole yksin hänen työnsä. — Seuraavana vuonna ilmestyi Vilheim Ne Prophetat. Haggal. Sachar ja Maleachi sekä otteita Mooseksen laista.

Tähän päättyi A:n kirjallinen työ, joka siis käsittää kymmenvuotisen ajanjakson. Suurista vaikeuksista huolimatta — mainittakoon ennen muuta kielen viljelemättömyys ja varojen vähyys — oli luja perustus laskettu suomalaiselle kirjallisuudelle ja ensimmäiset välikappaleet kansan lukutaidolle ja sivistystyölle maassa. Uskonnollista laatua, kuten nämä, olivat kaikki A:n kirjat, mutta sisältävät ne, varsinkin esipuhelussa, kaikenlaisia tietoja tiedon eri aloilta. Niinpä sisältää Uuden Testamentin esipuhe lyhyen esityksen kristinuskon tuonnista Suomeen, ruotsalaisen asutuksen iästä maassamme, Suomen maakunnista, kansanhelmoista ja kielimurteista. Psalttarin esipuheessa taas tavataan merkittävä luettelo suomalaisten pakanallisista epäjumalista. Hänen viimeiseksi julkaisemassaan kirjassa on esitys ruumiin ja sielun lahjoista, jota voimme pitää ensimmäisenä sielutieteen yrityksenä suomenkielillä. Kieli A:n kirjoissa on monessa kohdin ruotsalnoittoista ja oikein kirjoitus vakaantumaton, mutta sitä ei tule ihmetellä, koska vanhempiakaan sivistyskielliä ei tähän alkaen moitteettomasti käytetty, ja A. oli ensimmäinen uranaukasija. Pohjana on ollut Länsi-Suomen murre, mutta käy selvästi ilmi, että A. oli tutustunut Itä-Suomenkin kielimurteeseen. Sanastollisessa suhteessa kieli on varsin huomattava. Hänen runomittaiset esityksensä, nekin ensimmäiset laatuaan, ovat voimakkaita ja sattuvia. [Jaakko Gummerus, "Mikael Agricola. Hänen elämänsä ja kirjall. toimensa". Jyväskylä 1908.] O. M. c.

poimia. Mikäli eri kielissä mitkään kirjaimia käytetään, sen mukaan järjestetään ne "kastiin". Niinpä meillä esim. a o u ä k ovat etualalla, kun taas esim. d c f g x z ovat syrjässä — edellisiä kun tarvitaan suomenkielessä tiheään, jälkimmäisiä taas harvemmin. Täällä käytetyt "kastit" ovat tietyt engl. kielen tarvetta tyydyttävästi valmistettu ja engl. kielisissä kirjepainoissa ovatkin kirjasimet hiukan toisin asetetut kuin esim. suomalaisissa.

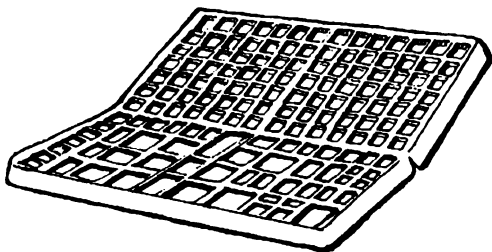

Kuva 2.

Latominen tapahtuu siten, että latojalla on vasemmassa kädessään n. k. "haka", joka on tehty tavallisesti kovasta raudasta, nikkelistä t. m. s. metallista. Siinä on liikkuva laite, jonka avulla latoja voi asettaa "haan" sille leveydelle, jolle rivit on ladottava. Oikealla kädellään poimii hän kirjasimet, numerot, merkit ja sanojen väliin asetettavat välikkeet asettaen ne — yhden kirjasimen, merkin tai välikkeen kerrallaan — riviin. Tässä on hänellä apuna "latomalinja", ohkanen teräslevy, joka siirretään aina ladotun rivin päälle. Kun niin monta sanaa ja tavua on ladottu, että se melkein täyttää rivin, "suljetaan" rivi sanojen väliin lisättävillä eri vahuisilla "sulukkeilla" tai pienennetään niiden avulla sanojen väliaukkoa sen mukaan kuin rivissä sanat sopii tai voi sanan jostain tavusta katkaista. Pysyäkseen koossa täytyy rivit "sulkea" ehdottomasti samanpituiseksi. Kun "haka" on täynnä ladottuja rivejä nostetaan ne n. k. "laivalle", jossa on matalat seinämät kahdella tai kolmella sivulla, ja pidetään sitä pystyynpäin kohoavan "kastiin" laidan päällä kaltevassa asennossa, joten rivit siinä pysyvät koossa. "Haka" toisensa perään nostetaan laivalle kunnes se on täysi. Sanomalehtilatomisessa käytetyille "laivoille" menee tavallisesti "latomusta" hiukan yli tavallisen sanomalehtipalstan. Tavallinen käsilatoja latoo keskimäärin noin 1,500 kirjasinta tunnissa. Kun "laiva" on täysi kiristetään se joka sivulta kiinni ja latomuksesta "vedetään" käsipainokoneessa korehtuuri, johon oikolukija merkitsee mahdollisesti tulleet virheet. Tuo merkitty korehtuuri annetaan latojalle takaisin, että hän voi tehdä latomuksessa tarvittavat korjaukset.

Kun latomus on korjattu "taitetaan" se kirja- tai sanomalehtisivuiksi ja asetaan sivut kivilaatalla päällystetyille tasaiselle pöydälle, jossa ne valmistetaan "formuksi", s. o. sellaiseen järjestykseen, että ne voidaan lujaasti kiinnittää. Tämä "formu" asetetaan teräsraamiin tai kehykseen, jonka sisäin se mekaanisilla puristimilla kiristetään niin lujaan, että koko formua voidaan tuossa kehyksessä kulettaa painokoneeseen suoraan tai stereotyyperauslaitokseen, jonka menettelyn selittäminen kuuluu kirjapainokoneista myöhemmin tehtävän selostuksen yhteyteen.

Tässä on selosteltu latomismetodi vaan teknillisessä pääpiirteissään. Todellisuudessa on latojan työ taidetta, jonka suorittamiseen vaaditaan paljon monipuolisia taitoja. Erikokoisten kirjasinten, viivojen ja kuvioiden taiteelliseen asuun järjesteleminen kuuluu latojan ammattiin, mutta tässä kirjotuksessa emme kajoa siihen puoleen. Katselemalla tätä teosta esim. voi lukija teknillisten pääpiirteiden selostuksen nojalla päästä käsitykseen työstä teknillisestä puolesta.



Toimittaja Merlläinen miettimässä
"suuntakysymystä".



Työmiehen taittaja Björklund, aina
sodassa toimittajien kanssa.



Työmiehen painaja Eskuri työn
lomassa.



Presidentti Toppari, jonka mielestä
kaikki muut ovat "räkänoukkia".

TAITEILIJÄ SALLISEN KARIKATUUREJA TYÖMIEHEN TYÖLÄISISTÄ.

Sen jälkeen kun format ovat käyneet lävitse painokoneen tai stereoty-peerauslaitoksen tulevat ne jälleen latomoon, jossa ne "hajotetaan", s. o. format avataan ja jokainen kirjasin asetetaan jälleen paikalleen "kastissa". Ensin pestään formu lipeällä puhtaaksi painomusteesta. Samalla kastellaan latomus vedellä, joka menettely auttaa sen koossapysymistä. Sitte ottaa latoja vasempaan käteensä pari-kolmekymmentä riviä, kannattaen niitä kädessään latomalinjalla ja oikean käten-sä sormien ja peukalon väliin ottaa hän sanan tai pari kerrallaan pudotel-kin kirjasimet yksitellen kunkin omaan lokeroonsa.

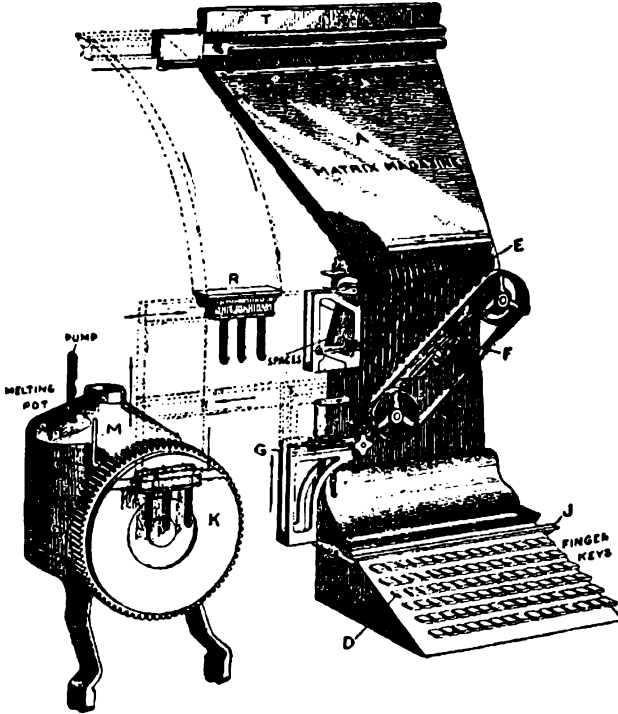

Kuva 3.

Edellä esitetty menettelytapa perustuu kokonaan käsityöhön, mutta jo kauan on kirjapainotaidon alalla kokeilevien keksijäin päämääränä ollut kehittää mekaaninen järjestelmä, jonka avulla kirjasimet voitaisiin latoa ja latomus "hajottaa" koneellisesti. Jo v. 1822 keksi tri William Church Englannissa latomakoneen, joka koneellisesti latoi kirjasimet. Monenkinlaisia tällaisia konelta keksittiin sen jälkeen tuontuostakin ja pääasiassa niiden keksintöjen tulos on nykyisin kaikkialla käytäntöön tullut latomakone "Linotype", jonka valmisti Ottmar Mergenthaler, Baltimoresta, kolmattakymmentä vuotta sitte, vaikka koneen pari tärkeintä osaa on muiden keksimiä.

Seuraavassa selitämme yleispiirteisissään tämän merkillisen koneen rakenteen ja toiminnan: Makasiinissa (Matrix Magazine) A (kuv. 3) on sarja matriiseja, joiden yhdessä syrjässä on kirjasinkaiverrus ja kun latoja painaa sormillaan näppäimiä D (Finger keys), niin solahtaa nuo matriisit kanaviin E ja niistä kuljetushihnaan F; tämä kuljettaa ne pyörivään rattaaseen, joka työntää ne järjestyksessään "hakaan" G. Tämän ha'an yläpuolella on sulukevarasto (Spaces), josta latoja sulukenäppäimellä J pudottaa sulukkeen sanojen väliin ha'assa. Niin pian kuin rivi on ladottu täyteen nostaa latoja koneessa olevalla vivulla ha'an ja matriisirivin ylemmänä olevan uurnan tasalle, jossa rivi joutuu kahden hakasen väliin, jotka kuljettavat sen vasemmalle ja laskevat sulatusuunin rattaan suuhun K. Tässä sulkeentuu rivi täyteen ylöspäin nousevan männän avulla, joka painaa alaosistaan vahvenevat sulukkeet (kuten kuv. 4 näkyy) ylöspäin rivissä ja siten laajentaa rivin tarpeellisen pitkäksi. Sitte puristuvat matriisit lujasti sulatusuunin rattaaseen siten, että niissä (matriiseissa) olevat kaiverretut kirjasimet ovat rattaassa olevaa suuta vastassa. Tällöin pumppumäntä (Pump) sulatusuunissa (Melting Pot) M painuu alas ja työntää uunissa olevaa sulaa metallia valurattaan suun kautta matriisirivissä oleviin kaiverruksiin siten valaan rivin tai "slugin". Valettu rivi siirtyy sitte K rattaan pyörähtämisen voimalla kahden veltsen väliin, jotka sen leikkaavat tasaseksi sivuilta ja sitte menee rivi toisten vieren "laivalla" olevalle palstalle valmiina käytettäväksi.

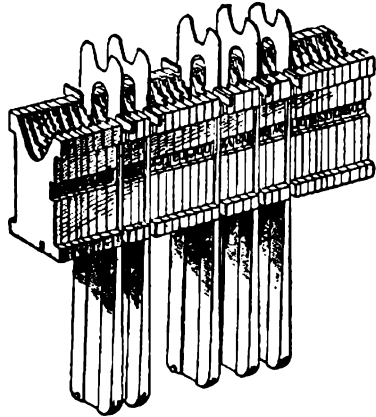

Kuva 4.

Sitte on välttämätön saada matriisit ja sulukkeet takaisin makasiineihinsa, että kone voi jatkuvasti toimia. Sitä varten nousevat matriisit ja sulukkeet mekaanisesti liikkuvaa

hakaa R vastaan, jonka alaosassa on urilla varustettu tanko, johon sopivat V:n muotoon tehdyt hammashakaset matriisin yläosassa (kuv. 4) ja tähän tankoon työntyvät matriisit riippuen siinä hakasistaan. Tästä työntyvät ne oikealle, jolloin rivissä olevat sulukkeet putoavat erikoista kanavaansa myöten sulukesäiliöön, josta ne alkujaan tulivat. Matriisit työntyvät edelleen oikeaanpäin hammashakasistaan löysästi riippuen ja kulkien "purkajaan" (Distributor) T, jossa niitä kuljettaa kaksi pyörivää ruuvitankoa. Purkajan tangon uurnat, joissa matriisit riippuvat, ovat siten järjestetyt, että ne kannattavat matriiseja siksi kuin kukin niistä saapuu oman makasiinikanavansa suulle, jolloin ne tipahtavat makasiiniin ollakseen uudelleen käytettävänä. Tästä käy selville, että matriisit koneessa yhtämittaa kulkevat kiertokulkuaan; yhden rivin latominen, toisen valominen ja kolmannen purkaminen, kaikki tapahtuu samalla aikaa, joka lisää suuresta määrin koneen työakentelyn nopeutta.

Linotype latomakoneella lasketaan yhden latojan voivan suorittaa saman työn kuin 4—5 käsilatojaa. On kuitenkin huomattava, että koneel-

la voidaan latoa ainoastaan rajotetusti eri mallisia ja kokoisia kirjasimia, mutta viimeisimpiin Linotype koneisiin voidaan jo yhdistää 2, 3 ja 4:kin matrisilukasiinia, joten tässäkin suhteessa on jo verrattain pitkälle edistytty, vaikkakaan käsityötä kokonaan ei voida ehkä koskaan latomistyön alalta poistaa.

Nykyaikaisessa kirjapainossa useinkaan ei käytetä painokoneessa alkuperäistä latomusta, olkoonpa se suoritettu käsin tai koneella, mutta jäljennöstä siitä, joka saadaan stereotyperauksen avulla. Tämä kirjapainotaidon haara on erittäin suuresta merkityksestä, varsinkin suurten sanomalehtien julkaisemisessa. Ensimmäinen stereotyperausmetodi oli se, että kostean saveen painettiin formu latomuksesta ja siihen juoksutettiin sulatettua kirjasinmetallia; mutta tällä tavalla ei saatu kaarevia levyjä, joita tarvitaan nykyaikaisissa pikapainokoneissa. Myöhemmin tuli saveen tilalle paperimassa, joka voitiin talvuttaa pyöreäksi ja sitten on keksitty erikoinen n. k. autoplate kone, joka oli ensimmäiseksi käytännössä New York Heraldin kirjapainossa v. 1900 ja tuo kone suorittaa automaattisesti stereotyperauksen, tehden sen hämmästyttävällä nopeudella. Uselta muitakin koneita on tätä alaa varten keksitty — Junior Autoplate, Double Junior ja Autoshaver — mutta jääköön tässä koko tämän kirjapainotaidon haaran selostus lyhyempään. Mainittakoon kuitenkin, että nuo stereotyyppilevyt ovat $\frac{1}{4}$ ja $\frac{1}{2}$ tuumaa vahvuisia, kukin levy käsittäen tavallisesti yhden sanomalehden sivun tai painoarkin: 8, 16, 32 kirjasivua j. n. e.

Kirjapainotaidon yksi tärkein haara on itse painaminen ja painokoneet, joiden alalla kehitys on yhtä ihmeellinen kuin latomisenkin. Ei ole päästy selville miten varhaisimmat kirjanpainajat jäljensivät latomuksensa pergamentille tai paperille, mutta epäilemättä täytyi jo Gutenbergin käyttää jonkinlaista painokonetta, joka oli valmistettu puusta. Mikäli varhaisimmista kirjapainokoneista on tietoja ja kuvia, käy niistä selville, että ne saivat painovoimansa irtoneisesta käsivipusimesta, joka kiinnitettiin pystyssä olevaan ruuviin ja vipusimella vääntämällä saatiin tarvittava paine, jonka jälkeen ruuvi taas löysättiin. Latomus asetettiin tasaiselle puu- tai kivipohjalle ja tietysti oli ankaraa työtä liikuttaa tuota pohjaa ja suorittaa painaminen käsivipusimella. Nähtävästi painokone tällaisenaan oli käytännössä aina 17:nneen vuosisadan alkupuolelle, jolloin Amsterdamissa (1571—1638) Willem Janszen Blaeu, joka nimitettiin Hollannin tasavallan kartantekijäksi 1633, keksi siihen jonkinlaisia parannuksia, mutta, noita verrattain pieniä parannuksia lukuunottamatta, oli tuollainen

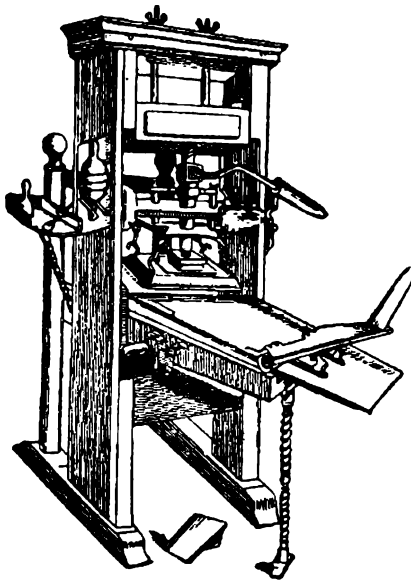

Kuva 5.

puusta valmistettu painokone (kuva 5), käytännössä kokonaista 350 vuotta ja on todellakin ihmeteltävää miten varhaisimmat kirjanpainajat niillä salvat niinkin taiteellisia tuloksia kuin tuon ajan monet kirjapainotuotteet ovat.

Charles Stanhope (1753—1816), englantilainen, valmisti ensimmäisen painokoneen raudasta ja oli se jo huomattavasti käytännöllisempi kuin entiset puukoneet. Tämän jälkeen tehtiin ja keksittiin useita parannuksia raudasta valmistettuihin käsipainokoneisiin, joista huomattavin oli Albion kone, jonka keksi Richard Whittaker Cope ja myöhemmin paransi John Hopkinson (1849—1898). Sen huomattavimmat ominaisuudet ovat kevyt rakenne ja käyttäminen; vipusimen vetäminen on lyhyt ja paino voimakas. Suurimmilla näistä koneista voidaan painaa 30x20 tuuman suuruisia arkkia. Keskimäärin voidaan näillä käsipainokoneilla painaa 250 vedosta tunnissa, mutta tässä tarvitaan kaksi miestä työskentelemässä, toinen rullaten mustetta formuun ja pitäen silmällä, että kaikki on kunnossa, toinen asettaen paperin formun päälle ja suorittaa muun "painotyön".

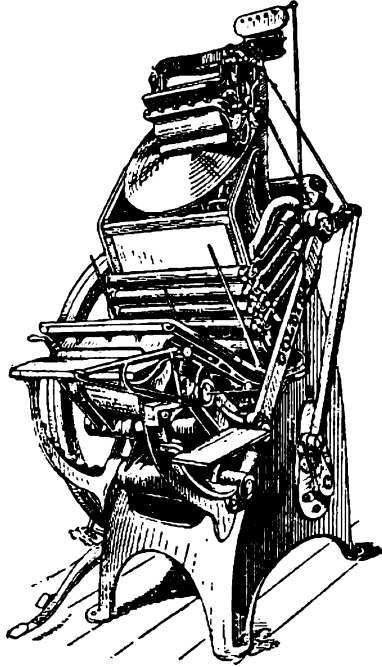

Kuva 6.

Saksalainen Friedrich König (1774—1833) keksi ensimmäisen käytännöllisen silinteripainokoneen. Hänen keksintönsä metodi oli, että latomus-formut asetettiin tasalle pohjalle ja paine saatiin raskaasta silinteristä, jonka alitse formu liikkui, mutta hänen musteen välityslaitoksensa olivat epäkäytännölliset. Lontoon Times otti käytäntöön kaksi Königin konetta v. 1814 ja höyryvoimaa käyttäen voitiin lehteä painaa 1,100 vedosta tunnissa. Tämä kone tosin painoi vaan yhdelle puolen paperia kerrallaan — painaminen siis ollen toimitettava kahteen kertaan — mutta siltikin oli se suuri edistysaskel entisestä käsipainokoneesta ja käsitti pääasiallisimmat peruspiirteet, joiden mukaisesti kaikki myöhemmin keksityt painokoneet ovat suunnitellut ja rakennetut. Niitä onkin keksitty miltei lukemattomia malleja 19:nneen vuosisadan loppupuoliskolla, mutta voidaan ne yleisesti luokitella seuraavasti:

1. Rautanen käsipainokone, jota käytetään korrehtuurien vedossa tai rajotettujen painosten (éditlons de luxe) painamisessa.
2. Job-koneita, joita käytetään polkemalla tai sähköllä eli muulla voimalla korttien, kiertokirjeiden y. m. s. painamisessa (kuva 6).
3. Yksi-silinteriset koneet ("pysähtyvällä" silinterillä), jotka painavat ainoastaan yhdeltäpuolen paperin (kuva 7).

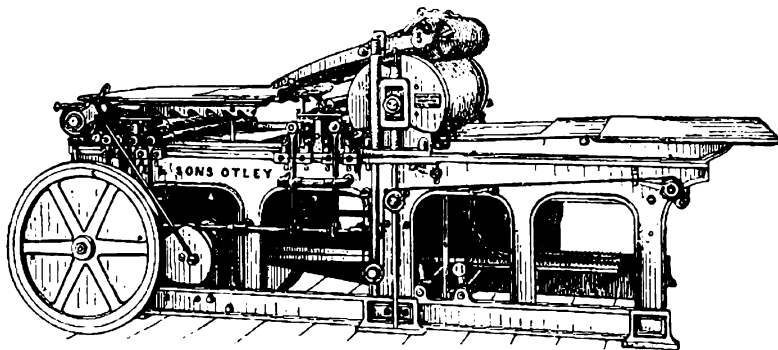

Kuva 7.

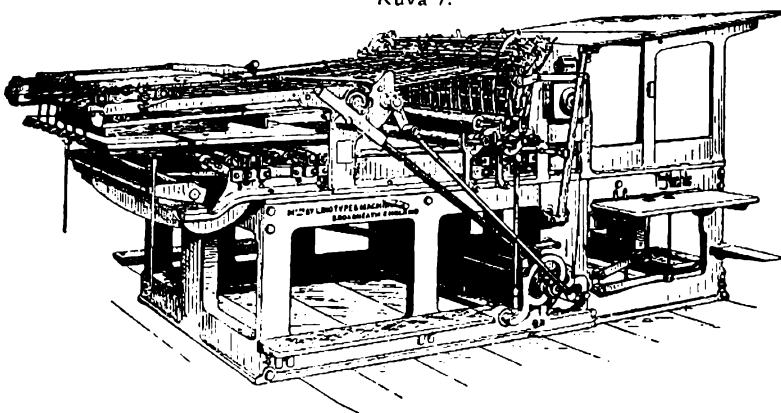

Kuva 8.

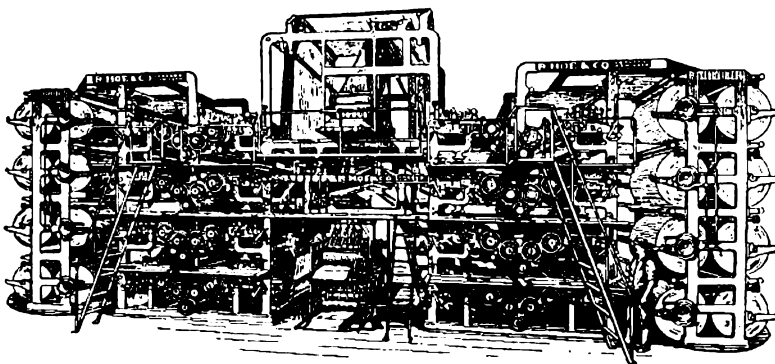

Kuva 9.

4. "Perfecteeraavat" koneet, tavallisesti kaksi-silinterisiä, jotka painavat molemmilta puolin, kuitenkin vaatien kaksi eri työskentelyä.

5. Kaksivuorotet koneet, jotka, vaikka niissä on vaan yksi silinteri, toimivat siten, että silinteri aina pyöri yhdelle suunnalle ja kohotessaan sallii latomusformun liikkua alitse viipymättä, joten ne ovat paljon nopeampia ja suorittavat puhtaamman ja varmemman työn kun "perfecteeraavat" koneet (kuva 8).

6. Rotarikoneet, jotka painavat rullalta juoksevalle paperille silintereihin kiinnitettyjen stereotyyppilaattojen avulla ja jotka ovat pääasiassa käytännössä sanomalehtikirjapainoissa. Ne painavat yhdeltä rullalta tai kahdelta, neljältä, kuudelta jopa kahdeksaltakin paperirullalta (kuva 9). Nämä koneet ovat todellakin ihmeellisiä näytteitä konetekniikan kehityksestä, suorittaen automaattisesti kaikki tähän asti käytetyissä muissa painokoneissa tarpeelliset työt, kuten paperin koostaminen (jos tarpeellista), koneeseen "syöttäminen", leikkaaminen, taittaminen, ilmaaminen, kääriminen ja laskeminen. Parhaimmat näistä koneista voivat painaa suurimpia suurkaupunkien päivälehtiä 50,000 tunnissa.

Työmiehen nykyinen sanomalehtipainokone on n. k. Duplex-mallia, jossa latomus seisoo paikallaan ja paperi kulkee edestakaisin liikkuvien silinterien välissä saaden aikaan painoksen. Tässä koneessa ei tarvitse käyttää stereotyperauslaattoja ja painaa se noin 5,000 lehteä tunnissa.

Selostetuamme tässä huomattavimmista painokonelajeista voimme nyt ehkä lyhyesti mainita itse painajan työstä, joka tulee kysymykseen kaiken hienomman painotyön valmistamisessa, lukuunottamatta rotarikoneita, joissa painotyö suoritetaan kokonaan koneellisesti, ilman mitään erikoista ammattitaitoa vaativaa valmistelutyötä painajan puolelta. Samoin kuin latojan ammatin taiteellisen puolen selostaminen täytyy meidän tämänkin jättää lyhyeen. Painajan on huolellisesti valmistettava silinterin ympärille kiinnitetyn pakkauksen ja latomusformunkin pinta ennen painamisen alkamista. Jos latomus ja painokone ovat molemmat uudet niin teoreettisesti luulisi olevan kaiken valmistelutyön painajan puolelta tarpeettoman, mutta niin ei ole asianlaita, vaan huolellinen ja taitoa kysyvä valmistelutyö on aina välttämätön, erittäinkin esim. tällaisessa painotuotteessa kuin tämäkin, jossa on paljon hienoja kuvalaattoja. Saadakseen tasaisen painoksen on painajan liimattava pakkaukseen hienompia ja vahvempia paperiliuskoja, leikattava toisista paikoin, asetettava laattojen alle koroketta j. n. e. Painomusteen tasaisesti juoksemisen valvominen vaatii vielä painokoneenkin lopullista työtään suorittaessa tarkkaa huolehtimista painajan puolelta, että painos läpi kirjan tulee tasaista.

Lukemattomia muita seikkoja, joita tässä ei ole selostettu, kuuluu kirjapainotaidon yhteyteen, mutta nämä pääpiirteet antanevat jo lukijalle käsityksen tästä suuremmoisesta keksinnöstä ja sen kehityksestä varsinkin viimeisten vuosikymmenien ajalla. Sen suuresta merkityksestä sosialistiselle liikkeelle puhuu tämäkin julkaisu ja Työmiehen 10-vuotisen olemassaolon historia.



Kun olin ensi kerran Työmiestä kaupalla.



liihen aikaan oli tšekäläisillä lehtiporvareilla lihavat laitumet. Kustansivat "vapaamielisiä" sanomalehtiä, joltten vapaamielisyys höltyi ja supistui kuinka kulloinkin kukkaro salli. Pääasia oli vaan keplotella tekevää. — "Aate" oli pelkkänä keppihevosena. Sen nimessä ja kustannuksella lehtiporvarit peijasivat meitä.

Eipä ihme, että tällainen alkoi lopulta tympästä. Useamman silloisen toverin mielessä kytöi salainen ajatus oman lehden tarpeellisuudesta. Mutta tuollainen ajatus tuntui liian rohkealta. Mistä saada rahat lehtiyrittelyyn ja olisiko mielipiteet siksi valveutuneita, että se takaisi oman lehden menestymisen?

Sellaisessa ajatusten ja toivojen ristiriidassa ilmestyi Työmiehen näyttenumero. Vaatimaton se oli, mutta olihan se oma, oman luokan rehellinen edustaja, jollaista Amerikan suomalaiset työläiset varmasti tarvitsevat, se tieto korvasi näyttenumeron vajavaisuuden. "Kyllä se kasvaa, jähkä joutuu", ajattelimme. Pääasia vaan, että saada työläiset ymmärtämään se omaksi aseekseen, omaksi puolustajaksi riistävää kapitalismia vastaan.

Alkoi näyttenumerolttien jakaminen ja agitatsioni lehden hyväksi. Minäkin sain kimpun näyttenumeroita ja tilaus-kulttikirjan. Se oli minulle mieluisin posti mitä vielä olen vastaan ottanut.

Seuraavana sunnuntaina päätin alkaa sotaretkeni. Sitä varten tein niin hyvän suunnitelman kuin talsin. Päätin ensin kiertää kaikki paikkakunnan suomalaiset asumukset ja jättää lehti. Vasta seuraavalla kerralla päätin ottaa tilauksia. Iltaan mennessä olikin työ tehty. Illalla menin raittiusseuran vapaaseen ohjelmakokoukseen, jossa ohjelmaksi luin näyttenumerossa olleet kirjoitukset "Ylös köyhälistö" ja "Suomi vaarassa". Pääliiseksi selostelin lehden tarpeellisuutta. Sain jo muutaman tilauksen.

Seuraavan päivän iltana aloin kyselemään tilauksia. Ensi töikseni menin palkkakuntamme pappismiehen tykö, joka, sivumennen sanoen, sanoi olevansa sosialisti, tietysti parempi sosialisti kuin me toiset. Samanen pappi juuri niihin aikoihin oli julkaissut "tieteellisen" väitöskirjan "Sosialismi ja Matti Kurikan teoria". Me makeasti nauroimme mokomalle sepustukselle, mutta uskovaiset ottivat sen aivan todesta ja julistivat sen tekijän — jumaluusopin tohtoriksi! — Pappi otti minut vastaan tavallisen tyylyti, vaikka piti oltaman aatetovereita. Kohta ovella kysyi, että sinäkö se olet se perkeleen apostoli, se marakatin jälkeläinen y. m., joita nimityksiä satoi niin pitkälle sain papillinen sanavarasto sen salli. Puolustauduin ja kysyin, etteikö se sosialisti tilaa Työmiestä, juuri ilmestynyttä työväenlehteä? Ennenkuin kunnollisesti ehdin kysymyksen lopettaa, huomasin, että ovi tempastiin auki ja samassa sain tiukan komennon marssia ulos. — Samallaisia lähtöjä sain useista toisistakin taloista. Uskonnon vimmaamat kansalaiset muistuttivat paremmin haavotettua petoa kuin ihmisiä. Usein kiitin jalkojeni nopeutta, enkä suotta kiittänytään.

Seuraavina iltoina jatkoin sotaretkeäni. Lopulla viikkoa lähetin kolmisenkymmentä tilausta Työmiehelle.

J. W. MERILÄINEN.

Muutamista "ennenaikaisista" työväenlehtien perustamisyrittäksistä lännellä.



Ensimmäisen yrityksen suomenkielisen työväenlehden perustamiseksi Lännelle tekivät vuoden 1902—03 jamassa tunnettu agitaattorimme Martin Hendrickson ja muutamat suomalaiset toverit Portland'issa, Oregonissa, jossa niihin aikoihin julkaisi englanninkielistä sosialistilehteä (Liberator) W. T. Latimer niminen sosialisti. Suomenkieliselle lehdelle pantiin nimeksi "Vapauttaja" ja ilmestyi sitä muutamia numeroita, jotka painettiin Astoriassa, Ore. silloin ilmestyvän "Lännettären" kirjapainossa. Martin Hendrickson kyllä teki tilaustenkeräysmatkan Duluthiin saakka, mutta saamansa kannatus oli vähäinen. Kykenevää toimittajaa ei myöskään lehdellä ollut ja kun Kurikan utopistiset hapuillemiset Malkosaarella olivat niihin aikoihin korkeimmilleen hurmanneet vapaamielisemmän väestön, joka tilasi Kurikan toimittamaa "Aika"-julkaisua, niin ei ole kummakaan, jos tämä ensimmäisen "oikean sosialistilehden" — kuten sitä Martti nimittää kirjassaan "Muistelmia kymmenvuotisesta raivaustyöstäni" — perustamisyrittäys Lännellä meni myttyyn.

Niihin aikoihin ilmestyi Astoriassa myöskin pleni nelisivuinen viikko-lehti nimeltä "Tyynenmeren Sanomat" erään Bergman nimisen hosujan kustantamana ja toimittamana. Tämän kirjottaja työskenteli ainänsä latojana vuoden 1904 alkupuolella ja silloin jo Astoriassa olevien muutamien toverien kanssa suunniteltiin tuon lehden kaappausyritystä. Bergmanin liiketoverina oli nimittäin ennen ollut latoja Emil Hukkala, joka oli siirtynyt Malkosaarelle ja hänellä oli kiinnitys "Tyynenmeren Sanomain" kirjapainoon, joka käsitti kourallisen käsitalomiskirjasimia y. m. pieniä vehkeitä; — lehti painettiin erään englanninkieliseen kirjapainon painokoneessa. Kaappausuunnitelmamme tuli kuitenkin Bergmanin tietoon, hän sai vanhoillisilta lainatuksi rahoja ja lunasti Hukkalalta kiinnityskirjan, joten puuha raukesi siihen. "Tyynenmeren Sanomat" saatiin kuitenkin harjottamaan sosialistista agitatioonia siten, että tästä alkain ei se sisältänyt paljo mitään muuta kuin tämän kirjottajan ja muiden paikkakunnan sosialistien törkeää haukkumista, kunnes kuoli niihin aikoihin kuin Astoriassa perustettiin suomalainen sosialistiosasto lopulla vuotta 1904.

Alex Halonen, joka samana vuonna oli Astoriassakin Kansanopiston osakemyyntimatalla ja joutui siellä ahtaiden raha-asiainsa takia kiipeiliin, teki myöskin yhden yrityksen suomalaisen sanomalehden perustamiseksi Lännelle, mutta siitä ei koskaan tullut sen valmiimpaa kuin pari komeaa intervjuvia Astorian englanninkielisiin lehtiin, joissa suurilla otsikoilla kerrottiin "professori" Halosen \$10,000 osakepääomalla perustamasta yhtiöstä.

Mutta lehden perustamisajatus sai yhä virikettä Astoriassa varsinkin sen jälkeen kuin "Tyynenmeren Sanomat" ja "Lännetar" kuolivat ja kun sosialistinen liike sai verrattain huomattavaa kannatusta paikkakunnalla kytei tuo lehden perustamistuuma etupäässä meidän sosialistien mielissä. Vuoden 1905 alussa mentiin jo taas niin pitkälle, että kirjoitettiin A. B. Mäkelälle, Malkosaarelle, ja pyydettiin häntä toimittajaksi, jos mahdollista, tai ainakin lausumaan mielipiteensä asiasta. Hänen vastauskirjelmänsä on

säilynyt papereitteni joukossa ja se lienee sopiva julkaistavaksi tässä historikiassa:

A. K.

Minä olen tänne jo niin koteutunut, etten osaa ryhtyä uusiin suunnitelmiin, ennenkuin tämäkään yritys on saatu edes niin pitkälle, että ihmiset voivat onnellisina elää omissa kodeissaan.

Amerikassa on liiankin monta suomenkielistä lehteä. Edullisempaa olisi, jos niitä olisi vähemmän, mutta parempia — toisin sanoen, että enemmän koottaisiin voimia yhteen. Mutta tunnettu suomalainen eriseuraisuutemme on siinä voittamattomana esteenä.



LAPATOSSUN PIIRTÄJÄ KONSTU SALLINEN JA TOIMITTAJA JOHN SALLINEN.

Lännessä voisi jctenkuten menestyä sen tapainen kookas uutislehti ilman mitään aatteellista ohjelmaa kuin Amerikan Kaiku on. Mutta sen ilmestymispaikaksi ei sovi Astoria, joka ei ole mikään liikekeskus, vaan ehkä San Francisco, Seattle tai Vancouver. Astoriassa kyllä on paljon suomalaisia, mutta ovat kovin jyrkästi jakautuneet eri leireiksi, joten lukumäärä ei merkitse mitään. Jonkun punaisen puoluelehden siellä voisi saada alulle, mutta minä olen sellaisen toimittajaksi jo liian tyyni ja rauhallinen. Siihen sopisi T. Tainio, jos hän ei jo liene sitoutunut Fitchburgissa ajottuun uuteen työväenlehteen (tarkottaa Raivaajaa). Hän on puhtaan sosialistisen ohjelman kannalla, muuten kelpo mies niin pitkältä kuin minä häntä tunnen.

Tämän esitän ainoastaan siltä varalta, että astorialaiset eivät voi hillitä sanomalehden perustamiskiihkoaan. Muussa tapauksessa on minun neuvoni, että luopuisitte koko hommasta. Vuoden kuluttua se lehti

ei kuitenkaan heidän mielestään enää kelpaa mihinkään, eikä sen toimittaja saisi yösiljaa koko kaupungissa. — Se on minun kokemuksen sanomalehdistä.

Ystävyydellä

Austin McKela.

Pian tämän jälkeen kuitenkin perusti Astoriaan Fred. Karinen "Lännen Uutiset" nimisen porvarillisen viikkolehden, joka siellä vieläkin ilmestyy, ja v. 1907 vihdoin perustettiin sosialistinen lehti "Toveri" ja myöhemmin sen yhteyteen sosialistinen naisten lehti "Toveritar", edellinen ilmestyy nyt päivälehtenä ja jälkimäinen viikkotain. Äskettäin ilmestyneessä "Toverin" viisivuotis-numerossa kertoo Kalle Niemelä v. 1907 talvella sattuneista tapauksista, jotka aiheuttivat välillisesti "Toverin" perustamisen, seuraavaa:

"Astorian s. s. osasto alkoi taistelun kaupungin kapakoita ja multa haureuspesien runnaajia vastaan, jotka kaupungin virkakunnan suosiollisella avulla rikkoivat mitä julkeimmin valtion ja kaupungin lakeja. Vaan tämä vaatimus koski suoranaisesti porvarien kukkaroon ja tiedätte sanomattakin mikä porvari silloin on, kun sen tulolähteitä yritetään supistaa muodossa missä tahansa. Niinpä Astoriassakin sosialistit saivat kalken karvaset porvareiksi lukeutuvat ainekset niskaansa. Siinä roikassa Lännen Uutinen oli ensimmäinen. Se niin yhtäkkiä ja julkeasti alkoi sosialisteja parhaamaan, että ne, jotka olivat pitäneet L. Uutisia puolueettomana, joskaan ei sosialismia hyväksyvänä, olivat kuin opetuslapset Damaskon tiellä hämmästyksellä lyötyjä.



A. B. Mäkelä.

"Ne toverit taas, jotka olivat jo sen ilmestymisestä saakka tienneet, että se on mitä kavalin porvarien käytyri ja sitä vaarallisempi mitä "vapaa-miellisempi" se on, olivat siitä mielissään, että se niin julkeasti paljasti oikean kantansa. Heti alkoi Astoriassakin tovereitten mieli muuttua. Ei kukaan, joka sosialistin nimeä kantoi, enää sanonut, että Lännen Uutinen on kyllin hyvä, vaan kaikille selkesi, että jos samaa katalaa kakainaamaista peliä saa vapaasti jatkua, niin se voisi lännen vasta hiljan alkanutta sosialistista liikettä suomalaisten keskuudessa kuitenkin koko paljon hidastuttaa tavalla ja toisella. Luonnollinen seuraus oli, että sen pelin jatkaminen oli estettävä hinnalla millä hyvänsä ja ainoa johdonmukainen toimi, jolla sitä voitiin vastustaa oli saada lännelle puoluelehti."

Loistavasti onkin "Toveri" suorittanut tehtävänsä Lännellä. Samalla aikaa kuin Lännen Uutisten tilaajamäärä on alentunut on Toverin kohonnut ja on sillä nykyisin jo yli 5,000 tilaajaa ja arvokas oma kirjapaino, sitomo ja kirjakauppa, kaikkiaan parinkymmentuhannen dollarin omaisuus. Toverittaren tilaajamäärä on 6,000 vaiheilla. T. H.



“Painovirhepoholaisten” hävittäjä,
korrehtuurilukija Sevo.



Parraton kone latoja Parta, ent. Hancockin sosialistien ehdokas majuriksi.



Jussi Välimäki härmäläisellä mielen-
laadulla.



Latoja Tulra uutta “vitsiä” mietti-
mässä.

TAITEILIIJA SALLISEN KARIKATUUREJA TYÖMIEHEN TYÖLÄISISTÄ.

Muutamia otteita Työmiehen ensimmäisistä numeroista.

Elokuun 19 p. 1903.

TOINEN TYÖVÄEN OMA LEHTI.

T. k. 9 p:ksi oli Duluthin työväenkokouksessa valittu sanomalehti-komitea kutsunut co-operatiivisen työväenlehden yleisen perustavan kokouksen Hibbingiin, Minn. Mainittu komitea kokoontui Hedelmä seuran haalilla klo 2 i. p. Myöhemmällä samana päivänä pidetyssä kokouksessa päättivät läsnäolleet perustaa oman työväen lehden, joka työskentelee sosialistisilla periaatteilla. Sanomalehti "Suomalainen" kirjapainoineen päätettiin niin pian kuin olosuhteet sen sallivat siirtää Elystä Duluthiin. Toivomme puolestamme mitä suurinta menestystä lehdelle! Olemme molemmat syntyneet yksin ajoin, toinen itään toinen länteen. Molempain ohjelmana on herättää Amerikan suomalaista työväestöä yhtelstolmintaan, saada sosialistinen liike kasvaan keskuudessamme voittamattomaksi järjestöksi, yhdessä kaikkein maiden köyhien kanssa. Siis näin suuri ja laaja tehtävä. Voimme sen suorittaa, jää tulevaisuuden ratkaistavaksi. Koetamme kuitenkin toivottaa torvillamme, että kaikki idän ja lännen välillä olevat raatajat hörstäisivät korviaan — sosialismille!

("Suomalainen" kuitenkin kuoli pian tämän jälkeen ja samoin mainittu yhtiö — synnytystusklinsa.)

*

Maaliskuun 30 p. 1904

NAISAGITAATTORI.

Siitä melusta päättäen, mikä nykyään on vireillä tässä maassa olevien suomalaisten kesken työväenliikkeeseen nähden, voinee edellyttää jonkunlaisen herätystuulahduksen käyvän miehestä mieheen ja näyttääpä jonkun naisenkin aina mukaansa tempaavan. Palstoja täyttävät riitakirjotukset sanomalehdissä todistavat, että jotain liikkuu ikäänkuin ilmassa, vaan josta ei vielä olla selvillä mitä se on. Minä kuitenkin vedän tästä johtopäätöksen, että järjestyksen kiireet ne ovat, jotka mieliä kuohuttavat, joka kuohunta sitte ristiriitaisena, solnuttomana sorinana esille puhkeaa. Mutta kuten tiedetään on täällä niinkuin kotimaassakin naiset järempänä miehiä — ne eivät vielä viitsi edes riidellä, vaan jos missään niin juuri täällä on merkitys naisten mukaan saamisella.

On kaupungeita, joissa naistemme joukko on miltei suurempi mieskansalaisiamme. Semmoisilla paikkakunnilla näyttävät naiset olevan määräämässä mitä asiaa ajetaan; miehet, etenkin nuoret, ovat käskettäviä palvelijoita. Jos missään niin semmoisilla paikoilla olisi naisten herääminen tarpeen. Siksi ehdotan, eikä olisi syytä ryhtyä pohtimaan naisagitaattorin hommaamista; rohkenen luulla, että naiskiihoittaja saisi jotain aikaan. Ottakaa kaikki naiset, jotka jo omilla aivoillanne ajattelette, asiasta kiinni, kyllä se päinsä käy.

M. HÄHL.

*

Huhtikuun 6 p. 1904.

ELÄMISEN TOIVEITA.

Kun toveri Vihtori Kosonen lähti agitatsioonimatkalle ja jätti allekirjoittaneen hoitoon tämän lehden toimituksen ja taloudelliset asiat, oli rahasto ihan tyhjä, siellä ei ollut senttiäkään — sen sijaan sain pitkän luettelon kliireellisistä maksettavista veloista, joitten joukossa oli \$100 työpalkkoja — mutta käsikirjotuslaatikossa oli tavaraa runsaasti; varastossa löytyvistä kirjoituksista olisi täyttynyt ainakin pari numeroa. Jos taloudellinen puoli oli köyhää, niin henkinen varasto oli sitä rikkaampi. Ja siitä sain varman, horjumattoman luottamuksen tämän lehden tulevai-

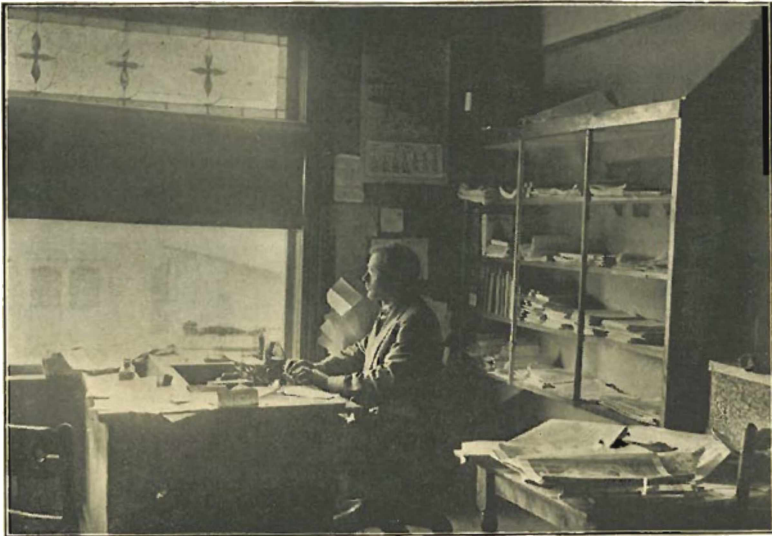

KOTI JA PELTO-LEHDEN TOIMITTAJA WM. MARTTILA
TYÖHUONEESSAAN.

suuteen, sillä siellä missä on henkistä sisältöä ja tarmoa, siellä voidaan suuria saada aikaan vähilläkin varoilla. Nyt jo alkaakin asemamme näyttää hieman valoisaammalta. Muutamilla piirteillä sitä tässä valaisen.

Työmiehen johtokunnan kokouksessa pääsiäisenä päätettiin ottaa kolmas latoja kirjapalnoomme, jotta lehti voitaisi saada ilmestymään säännöllisemmin ja tilaisuuden tullen laajentaa aluksi 6-sivuiseksi. Kun julkaisemamme "Työväen Laulukirjan" painos on jo myyty loppuun, päätettiin toimittaa uusi, mutta entistä muhkeampi. Siihen tulee yli 50 laulua ja sivumäärä tulee olemaan tuossa sadan tienoilla ja vaikka se sidotaan punaisiin, sieviin vahakangaskansiin, jotka kestävät kymmeniä vuosia, ei hinta kuitenkaan tule olemaan 25 senttiä kalliimpi. Sittenkin toivomme siitä vähä hyötyvämmä, kun painos tulee olemaan 3,000.

Sitäpaitsi päätettiin toimittaa erityinen juhlalehti "Sorrettujen Ääni", joka tulee ilmestymään toukokuun kuluessa. Siihen hankitaan kuvia ja parasta mitä työväenkirjailijat tarjota voivat, joten voimme olla varmoja, että sen menekki tulee olemaan suuremmoinen, kun hintakin tulee olemaan perin halpa — ainoastaan 20 s. Tilauslistat lähetetään näinä päivinä asiamicille. Innokkaaseen työhön siis sekä kirjailijat että asiamiehet. Siihen kirjoittamalla ja sitä levittämällä voi jokainen edistää meidän suurta yhteistä asiaamme.

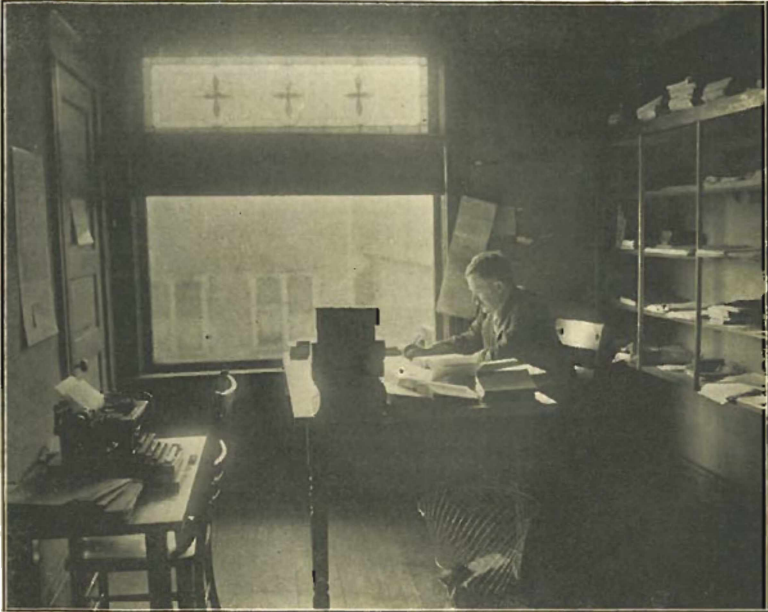

TYÖMIES KUSTANNUSYHTIÖN KUSTANNUKSELLA ILMESTYVÄN SANAKIRJAN TOIMITTAJA SEVERI ALANNE TYÖHUONEESSAAN.

Kun näistä kaikista on selvitty, ryhdymme vielä suurempaan puuhaan. Sitte alamme julkaista venäläisen maailman kuuluisan kirjailijan ruhtinas Krapotkinin parasta ja tunnetuinta suurisuuntaista teosta "Taistelun leivästä". Se tulee ilmestymään vihottain. Siitä enemmän piakkoin!

Jos nyt kaikista näistä suunnittelemistamme yrityksistämme suoriudumme menestyksellä — se onkin melkein varmaa — ja jos sen lisäksi erään lehtemme hartaan ystävän ehdotus yleisten arpajaisien pidosta "oman lehmän ojasta auttamiseksi" saavuttaa ansaittua yksimielistä kannatusta, niin voi pi katsella tulevaisuutta levollisesti ja odottaa aikaa, jolloin Amerikan Suomalainen Työmies on enin levinnyt suomalainen sanomalehti tällä puolen Atlantin. Jos vaan nyt jaksamme ponnistella yli tämän ahtaan työttömyys-ajan, jolloin raha on perin harvinaista

tavaraa työmiehen taskuissa, niin sitte kyllä saamme tilaajamäärän kohotetuksi niin korkealle, ettemme enää tarvitse kerjätä avustusta, vaan saamme yrityksemme lujalle taloudelliselle pohjalle, kannattamaan itse itsensä.

Vielä emme tosin ole siellä asti, mutta asettakaamme päämäärämme uljaasti kauas ja korkealle ja toimikaamme sen mukaan, rohkeasti ja innolla, luottaen totuuden voittoon ja tulevaisuus on meidän!

T. T.

*

Toukokuun 18 p. 1904.

ANARKISTIJUTTU.

Ilmiannosta toveri Kososta vastaan lausuu Siirtolainen:

“Vaikkeata on käsittää, kenelle tahtovat palvelusta tehdä sellaiset kansalaiset, jotka menevät päättömiä puhumaan viranomaisille omista kansalaisistaan. Se vain on varmaa, että Amerikan suomalaisille kokonaisuudessaan siitä on paljon vahinkoa, eikä siitä voine hyötyä olla yksityisille yltiöpäisille puoluesankareillekaan.”

Päivälehti lausuu samasta asiasta m. m.:

“Kuka tai kutka ilmiannon ovat tehneet, ei ole tiedossa, mutta sitä täytyy pitää hyvin moitittavana ja ajattelemattomana. Jos mikään on omiansa saattamaan kansallisuuttamme epäluulonalaiseksi, niin juuri tällaiset ilmiannot sen parhaiten tekevät. Anarkistit ovat kalken järjestetyn yhteiskuntamuodon vihollisia ja sellaisina pelottavia ja vaarallisia kaikille. Sentähden jos tämä syytös tehdään omaa kansalaista vastaan, niin johtuu siitä suorastaan asioita tuntemattomille toiskielisille se käsitys, että suomalaisissa on näitä vaarallisia henkilöitä ja jokainen vähänkin järkevä henkilö saattaa ymmärtää, ettemme me siitä mitään kunniaa nliitä. Hyvin olikin Elyn sherlffi ollut peloissaan ja valkka hänelle vakuutettiin, ettei asiassa ollut mitään perää, kielisi hän kuitenkin toimittaja V. Kososen puhumasta.

“Vielä olisi anteeksiannettavaa, jos syytöksessä olisi perää, sillä jokaisen velvollisuus on suojella yhteiskuntaa sellaisilta aineksilta, jotka ovat vannoutuneet yhteiskuntaa vastaan, mutta kun syytös on aivan aiheeton, niin on se kerrassaan kurjaa ja surkeata. Suomalaisissa ei ole vielä tähän saakka ollut ainoatakaan anarkistia ja toivottavaa olisi, ettei sellaisia koskaan ilmestyisikään. Sentähden perustuu tämä ilmianto joko ilmiantajan tai ilmiantajien väärään käsitykseen tai tahalliseen ilkeyteen, joka on molemmissa tapauksissa moitittavaa, jälkimmäisessä tapauksessa kaksinkertaisesti.

“Ehdottomasti täytyy huomauttaa, että varsinkin näin raskaita syytöksiä tehtäessä on otettava täysin tarkka tieto asiasta eikä vaan summassa mennä ilmiantoa tekemään, sillä se on siksi raskauttava asia. Miksikään muuksi kuin tavattoman ajattelemattomaksi menettelyksi ei tällaista voi sanoa ja me tahdomme vastaisen varalle jokaisen mieleen nimenomaan painaa, että jo kansallismaineemme ja yksityisten kansalaisten vapauden takia ei sellaista saa tapahtua. Jos tämä on tapahtunut ymmärtämättömyydessä tai väärin selitysten johdosta, niin on huomautettava, ettei sosialismilla ja anarkismilla ole minkäänlaista yhteyttä keskenään, joten näitä molempia ei saa sotkea keskenään.

“Saapi nähdä kehtaako Amerikan Suometar puolustaa raukkaa, joka on eksyynyt sen asettamiin verkkoihin.”

(Neljä vuotta myöhemmin olivat Siirtolainen ja Päivälehti kuitenkin leimaamassa sosialisteja anarkistelkai surkeankuuluisan juudanponsi-liikkeen aikana.)

*

Kesäkuun 8 p. 1904.

TYÖMIES KUPARISAARELLEKO?

Työmiehen muuttamisesta sopivammalle paikkakunnalle on ollut puhetta muutamissa viime numeroissa. On puhuttu jo jonkun verran Duluthin puolesta ja muita paikkoja ei näytä ajateltukaan, kun yht'äkkiä ilmoitettiin yhtiökokous, jossa keskusteltaisiin lehden siirtämisestä Hancockiin, Mich.

Todellakin! Malniota! Kuparisaari on suomalaisuuden tyyssija tässä maassa; siellä ovat kansalaisemme enimmän yhteen kasaantuneet; siellä on meidän vanhimpien harrastustemme pääpaikat; siellä työala uudenaikaiselle liikkeelle; siellä sen pahimmat jarruttajat; siellä myöskin suurin suomalainen työväenyhdistys (“Jousi”) Amerikassa. Tuo viime-mainittu ja sen verraten nopea edistyminen antaa uskoa Kuparisaaren — valoisampaan tulevaisuuteen!

ESKO.



TYÖMIEHEN KIRJAKAUPPA, HANCOCKISSA.

Maailman vanhimmat sanomalehdet.



Aanhimpina "sanomalehtinä", mikäli niitä sellaisiksi voidaan ensinkään nimittää nykyajan suuriin sanomalehtiin verrattuna, pidetään vanhanajan Roomassa julkaistua *Acta Diurna*'a ja kiinalaista *Peking Gazette*'a, kuten sitä ulkomaalaiset nimittävät. *Acta Diurna* ("Päivän tapahtumat") sisälsi virallisia tiedonantoja sotataisteluista, vaaleista, urheilukilpailuista, tulipaloista, uskonnollisista juhlista y. m. s. ja "toimittivat" sen actuariivirkailijat, jotka sitä varten olivat olemassa; *Acta Diurna* oli siis virallinen asiakirja, mutta asetettiin sitä yleisönkin luettavaksi forumille tai muille julkisille paikoille vanhassa Roomassa ja joskus lähetettiin silnä julkaistuja "uutisia" muihinkin maakuntiin — arvelevatpa jotkut historioitsijat siitä valmistetun jäljennöksiäkin ylimyksille. Kiinassa *Pekingin Gazette* sisälsi keisarillisia määräyksiä ja virallisia uutisia ja on se jatkuvasti ilmestynyt Tang-hallitsijasuvun ajoilta asti (618-905 j. Kr.). Vielä sitäkin vanhemman väitetään olevan kuukausijulkaisun "*Pekingin Uutiset*" (*Tsing-Pao*) — nykyisin ilmestyy se oktavi-koossa, 24-sivuisena keltakantisena vihkona —, joka, Cantonin ranskalaisen konsulin M. Huartin mukaan, on perustettu aikaisin kuudennella vuosisadalla. Mutta, kuten sanottu, näitä julkaisuja ei voida verrata ensinkään nykyaikaisiin sanomalehtiin, jotka saivat aikunsa vasta sen jälkeen kuin kirjapainotaidon keksintö saattoi ne mahdolliseksi.

Vanhin säännöllisesti ilmestynvä julkaisu, joka sisälsi "päivän uutisia", oli saksalainen *Frankfurter Journal*, viikkolehti, jonka alkoi Egenolph Emmel 1615. Sitä seuraava oli Antwerpissa, Hollannissa, 1616 ilmestymään alkanut *Nieuwe Tijdinghen* ja 1622 alkoi englanninkielisen sanomalehdetön historia *Weekly News*'illä, jota Lontoossa julkaisivat Archer ja Bourne. Ranskassa ilmestyi ensimmäinen sanomalehti *Mercure de France* v. 1672. Tukholman *Ordinarie Post-Tidende* on todellakin ilmestynyt vuodesta 1643, mutta se oli kauan aikaa vaan jonkinlainen lentolehtinen. Tanskassa ei ollut minkäänlaista mainitsemisen arvoista sanomalehteä ennenkuin 1749 perustettiin *Berlingske Tidende*. Pietarin *Gazette* (*Viedomosti*) — Venäjän sanomalehdetön patriarkka — perustettiin jouluk. 16 p. 1702 ja oli se hallituksen äänenkannattaja samoinkuin *Boston News-Letter* (1704), joka oli ensimmäinen onnistunut sanomalehtiyritys Brittiläisessä Amerikassa sen jälkeen kuin Massachusettsin hallitus 1690 lakkautti samannimisen lehtiyrityksen. Italian ensimmäinen sanomalehti oli *Diario di Roma* 1716. Espanjassa perustettiin ensimmäinen sanomalehti *Gaceta de Madrid* 1726, mutta vielä niin myöhään kuin 1826 kertoo eräs amerikalainen tutkimusmatkailija ei tavanneensa koko Pyreneitten niemimaalla kuin kaksi sanomalehteä. Sittemmin ovat sanomalehdet tulleet kaikkialla käytäntöön — ensimmäinen suomenkielinen lehti oli *Turun Viikkosanomata* (1820) — mutta pitkät ajat olivat ne kaikkialla etupäässä vaan tapahtumatletojen välittäjiä.

*

Englannissa saavutti sanomalehdistö aikaisemmin (1704—1740) poliittisen merkityksensä, silloin jo siellä julkaistiin "johtavia kirjoituksia" yleisen mielipiteen muodostamiseksi, mutta vasta Ranskan vallan-

kumouksen aikana ja sen jälkeisinä murrosaikoina muodostui sanomalehdistö "yhdeksi maailman suurvalloista", kuten Napoleon sitä kerran nimitti. Se oli eräs ranskalainen, joka kirjotti: — "Tule syytetyksi, vangituksi, tuomituksi; joudu vaikka hirtettäväksi; mutta julkaise mielihiteesi — se ei ole ainoastaan oikeutesi, mutta se on velvollisuutesi."

Sittemmin on sanomalehdistö yhtämittää kehittänyt yleiseksi kansanvalistuksen välineeksi ja laajentanut vaikutusvaltaansa kaikkien inhimillisten pyrkimysten aloilla. Se on esiintynyt nousevan porvariston mahtavana aseena aatelistoa ja papistoa vastaan ja viimeaikoina, varsinkin senjälkeen kuin kansainvälinen sosialidemokratia kaikissa maissa on myöskin järjestänyt oman sanomalehdistön palvelukseensa, on tuo porvarillinen sanomalehdistö liittoutunut kaikella voimallaan taisteluun vuorostaan nousevan työväestön pyrkimyksiä vastaan.

Tämä taistelu "julkisen sanan" aseilla on suuresta merkityksestä kapitalismin ja sosialismin välleessä kamppailussa — ja tämä julkaisu on yksi todistus siitä, että työväestö oppii nopeasti käyttämään tätä "parhaita asettaan luokkataistelussa".

Kirjapainobasilli.



Lääkietiede ei ole koskaan onnistunut löytämään kirjapainobasillia eikä keksimään sille vastamyrkyä. Ja kuitenkin sellainen basilli on olemassa. Sen ilmenemistä vaikeissa tapauksissa seuraa tyytyväisyys, pitkät päivät, kohtuullinen köyhyys ja oikullinen, mutta optimistinen ja hieno elämäntähtämys. Kenen vereen kirjapainobasilli on kerran tarttunut hän ei koskaan parane. Hän voi muuttaa työalaansa, mutta ei koskaan ammattiaan. Jos perinnöllinen rikkaus tai joku muu onnettomuus katkaisee hänen työskentelynsä, pysyy hän edelleen kirjanpainajana sydämeltään. Paperin ja painomusteen haju vaikuttaa kuten elonhenkäys hänen sieraimissaan. Kirjasinten nakutus ja painokoneiden jyrinä on ihanaa musiikkia hänen korvissaan. Hienon kuvituksen viehätyks ja kauris kirjapainotuote on ihastuttavaa hänen silmilleen. Hän ei koskaan kuule ylevää lausuntoa kuvittelematta mielessään, miten sen voisi parhaiten esittää paperille painettuna. Huono kirjapainotuote loukkaa häntä pahemmin kuin ystäviensä kiittämättömyys tai kylmyys. Hän yrittää elämässään toteuttaa neljää suurta periaatetta, jotka ovat: tasapaino, sopu, suhteellisuus ja hyvä painotyö. Ja, kun kuolema lähestyy, hän tietää, että vaikka hän itse ehkä unhotetaan, hänen työnsä elää, antaen tietoa tietämättömille, voimaa heikoille, innostusta ja apua sorretuille niin kauan kuin maailma seisoo. — Kirjoittanut Robert Reaver. (Amerikan suomalaisille kirjailijoille omistaen suomennettu.)

Paperin historia.



Nyvin hämärä on paperin alkuperä ja varhaisempi historia. Kiinalaiset lienevät ensimmäiseksi valmistaneet paperia jostain säiemäisistä kasveista. Monet kirjottajat sanovat sen tapahtuneen niin aikaisin kuin 2:lla vuosisadalla ennen Kristusta. Mutta kuinka vanha lieneekin paperinvalmistustaito ollut Itäisessä Aasiassa muualla maailmassa alettiin sitä valmistamaan vasta 8:nnen vuosisadan keskivaiheilla. V. 751 kertoo historia kiinalaisten hyökänneen arabialaisten kimppuun ja tuossa taistelussa olivat arabialaiset saaneet eotavangeikseen muutamia paperinvalmistustaitoon perehtyneitä kiinalaisia, jotka ilmasivat taitonsa uusille herrilleen ja niin kerrotaan paperin valmistuksen saaneen alkunsa Arabiassa. Tämä varhaisin paperilaji oli merkitty arabialaisella MSS. merkillä ja on sille kirjoitettuja arabialaisia käsikirjotuksia tallella useissa Europan museoissa kantaen ne niinkin vanhoja vuosilukuja kuin 866. Tuo paperi oli luultavasti valmistettu puuvillasta, valkka siitä ei ole päästy varmuuteen.

Arabiasta siirtyi paperinvalmistus kai ensin Kreikkaan, jossa sitä tiedetään käyttäneen keisarinna Irenen II:nnen vuosisadan lopussa tai 12:nnen alussa kirjottaessaan ohjesääntöjään Konstantinopolin nunnille. Mutta yleisemmin lienee paperi tullut Kreikkaan käytäntöön vasta 13:nnella vuosisadalla.

Maurilaiset alkoivat paperinvalmistukseen Espanjassa 12:nnen vuosisadan keskivaiheilla, mutta kun maurilaisten valta kukistui vähentyi myöskin paperinvalmistus Espanjassa. Italiassa myöskin alkoi paperinvalmistus senjälkeen kuin arabialaiset valtasivat Sicilian. Ensimmäinen paperinvalmistuslaitos Saksassa perustettiin Mainzissa vuoden 1320 vaiheilla ja Ranskaan oli tuo taito siirtynyt jo aikaisemmin Espanjasta. Kaikkialla Länsi-Euroopassa oli se tunnettu 14:nnen vuosisadan loppupuolella, jolloin kirjapainotaidon keksintökin alkoi levitä käytäntöön.

Paperia valmistettiin kauan alkaa käsin, arkki kerrallaan. Ensimmäisen paperinvalmistuskoneen keksi v. 1798 Louis Robert, ranskalainen, ja siitä alkaa uusi aika paperinvalmistuksen historiassa. Useat keksijät parantelivat paperinvalmistuskoneita kunnes sekin taito on kehittänyt nykyiselle asteelleen. Paperia valmistetaan nykyisin vaaterasulista, oljista (Ranskassa ja Saksassa) ja erikoisista puulajeista (Skandinavian maissa, Saksassa, Yhdysvalloissa ja Canadassa) monenlaisten kemiallisten menettelytapojen avulla.

Paperi saa nimensä egyptiläisestä kasvista papyrus, jonka kuoreen vanhanajan egyptiläiset kirjottivat.

— Vanhanajan egyptiläiset valmistivat ja käyttivät kirjotusmustetta jo 2500 vuotta e. Kr. ja Kiinassa kerrotaan musteenvalmistustaidon keksineen Tien-Tcheun, joka eli v. v. 2697—2597 e. Kr. Euroopassa keksi kirjotusmusteen munkki Theophilus, joka eli 11:nnellä vuosisadalla. Painomustetaidon valmistus on keksitty ja kehitetty myöhemmin.

Kirjapaino- ja kustannusteollisuus Yhdysvalloissa.

Hallituksen tilastotoimisto julkaisi kesäkuulla 1912 seuraavat tiedot kirjapaino- ja kustannusteollisuudesta Yhdysvalloissa vuosilta 1904—1909:

	TILASTONUMEROT		Lisäys pros. 1904-09
	1904	1909	
Laitoksien luku	27,793	31,445	13
Pääoma	\$432,854,000	\$588,346,000	36
Raaka-ainesten hinta	\$142,514,000	\$201,775,000	42
Palkat	\$194,944,000	\$268,086,000	38
Liikejohtajien y. m. s. palkat	\$ 67,748,000	\$103,458,000	53
Työläisten palkat	\$127,196,000	\$164,628,000	29
Sekalaisia menoja	\$109,141,000	\$149,297,000	37
Tuotteiden arvo	\$552,473,000	\$737,876,000	34
Liikejohtajien y. m. s. lukuy	68,592	99,608	45
Vars. työläisten luku vuoden ajalla ..	219,087	258,434	18

Yhdysvaltain hallituksen tilastotoimiston tilityöntekijä E. Dana Durand on antanut maan kymmenestä suurimmasta teollisuushaarasta seuraavan tilaston, joka osoittaa, että kirjapaino- ja kustannusteollisuus on vuodesta 1904 vuoteen 1909 kohonnut seitsemänneltä kuudennelle tilalle maan jättiläisteollisuuksien joukossa:

KYMMENEN JÄTTILÄISTEOLLISUUTTA.

Teollisuus.	Laitoksien luku.	Tuotteiden arvo.	Lisäys pros.
Teurastus- ja lihanpakkausteollisuus	1,641	\$1,370,568,000	48.6
Valimo- ja konepajateollisuus	13,253	1,228,475,000	39.5
Metsä- ja puutavarateollisuus	40,671	1,156,129,000	30.7
Rauta- ja terästeollisuus	446	985,723,000	46.3
Jauho- ja maissimyllyteollisuus	11,691	883,584,000	23.9
Kirjapaino- ja kustannusteollisuus	31,445	737,876,000	33.6
Puuvillateollisuus	1,324	628,392,000	39.5
Miesten puku-teollisuus	6,354	568,077,000	39.7
Kenkäteollisuus	1,918	512,798,000	43.4
Villatavarateollisuus	985	435,979,000	36.5

Kirjapaino- ja kustannusteollisuus on työläisten lukumäärään nähden viidennellä tilalla.

Viisi uutta sanomalehteä syntyy joka päivä.

Amerikan sanomalehdistön vuosikirjan julkaisemien tilastojen mukaan perustettiin Yhdysvalloissa ja Canadassa vuoden 1912 ajalla 1,686 lehteä ja samalla ajalla lakkasi ennen perustettuja ilmestymästä 1,650. Sanomalehtien ja julkaisujen vuotuiset tulot lasketaan olevan \$360,000,000 eli lähes \$1,000,000 päivässä.

Mailman kirjallisuustuotanto.

Kirjallisuustuotanto Yhdysvalloissa oli v. 1911, 11,123 eri teosta; Englannissa (1911) 10,914; Saksassa (1911) 32,998; Ranskassa (1910) 10,830; Japanissa (1910) 29,000; Venäjällä (1910) 29,057; Sveitsissä (1910) 4,290; Italiassa (1910) 6,788; Tanskassa (1910) 3,305; Hollannissa (1910) 3,777; Belgiassa (1910) 2,588; Puolassa (1908) 2,317; Espanjassa (1908) 2,273; Rumaniassa (1901) 1,739; Ruotsissa (1904) 1,474; Bulgariassa (1909) 1,400; Norjassa (1904) 682; Serbiassa (1888) 258; Luxemburgissa (1910) 97; Irlannissa (1902) 180; Islannissa (1903) 212; Uruguayssa (1906) 110; Kreikassa (1908) 53; Argentiinassa (1886) 899; Egyptissä (1898) 164; Turkissa (1820) 924; Mexicossa (1888) 167; Chillessä (1891) 385; Indiassa (1895) 8,000; Itävallassa (1901) 2,050; Canadassa (1893) 450; Ceylonissa (1909) 422; Unkarissa (1898) 1,600.

Koko maailman kirjatutanto on nykyisin vuosittain arviolta 150,000. Brysseliin kansainvälisen Bibliografisen Institutin sihteeri Paul Otlet arvioi, että siitä saakka kuin kirjapainotaito keksittiin on tammikuuhun v. 1900 kirjoja kaikkiaan painettu 12,163,000 ja alkakausijulkaisuja 15—18 miljoonaa. — M. Ivenski arvioi vuoden 1908 loppuun saakka maailmassa painetun kaikkiaan 10,378,365 eri kirjateosta.

Tilastoa Yhdysvaltain sanomalehdistä.

N. W. Ayer & Son firman julkaisema vuosikirja antaa seuraavat numerot v. 1912 Yhdysvalloissa ilmestyvien sanomalehtien lukumäärästä:

Alabama	248	Nebraska	628
Alaska	24	Nevada	46
Arizona	65	New Hampshire	114
Arkansas	312	New Jersey	369
California	863	New Mexico	119
Colorado	417	New York	1,994
Connecticut	158	North Carolina	304
Delaware	37	North Dakota	353
Dist. of Columbia	79	Ohio	1,163
Florida	173	Oklahoma	645
Georgia	358	Oregon	285
Idaho	157	Pennsylvania	1,399
Illinois	1,779	Rhode Island	56
Indiana	774	South Carolina	167
Iowa	959	South Dakota	445
Kansas	747	Tennessee	298
Kentucky	306	Texas	1,021
Louisiana	227	Utah	98
Maine	135	Vermont	100
Maryland	163	Virginia	261
Massachusetts	661	Washington	392
Michigan	731	West Virginia	222
Minnesota	748	Wisconsin	678
Mississippi	246	Wyoming	80
Missouri	966		
Montana	193	Yhteensä	22,763

New Yorkin kaupungissa yksin ilmestyy 878 sanomalehteä; Porto Ricossa, 21; Hawaiiin saarilla, 38; Filippiinillä, 27; Canadassa: Alberta, 118; British Columbia, 113; Manitoba, 143; Saskatchewan, 168; Yukon, 3; New Brunswick, 54; Nova Scotia, 76; Ontario, 665; Prinssi Edwardin saarella, 15; Quebec, 152; Newfoundland, 18.

Koko maailmassa lasketaan nykyisin ilmestyvän 60,000 sanomalehteä jakautuen eri maiden kesken seuraavasti: Yhdysvalloissa ja Canadassa, 24,245; Saksassa, 8,049; Suurbritanniassa, 9,500; Ranskassa, 6,681; Japanissa, 1,000; Italiassa, 2,757; Itävalta-Unkarissa, 2,958; Aasia, lukuunottamatta Japania, 1,000; Espanja, 1,000; Venäjä, 1,000; Australia, 1,000; Kreikka, 130; Sveitsi, 1,005; Hollanti, 980; Belgia, 956; muissa maissa yhteensä, 1,000. Enemmän kuin puolet kaikista maailman sanomalehdistä painetaan engl. kielellä.

Vieraskieliset sanomalehdet Amerikassa.

American Association of Foreign-Language Newspapers (Amerikan vieraskielisten sanomalehtien yhdistys) lukee jäsenikseen 534 sanomalehteä, jotka ilmestyvät 35 valtiossa Yhdysvalloissa ja Canadassa ja painetaan seuraavilla eri kielillä: Armenian (4 lehteä), Itävallan ja Saksan (4), Böömin (40), Bulgarian (4), Kiinan (5), Kroatian (8), Suomen (16), Ranskan (18), Kreikan (11), Hollannin (15), Unkarin (16), Italian (119), Japanin (2), Hebrean (31), Lätin (1), Liettuan (10), Norjan ja Tanskan (44), Puolan (55), Portugalin (6), Rumanian (4), Venäjän (9), Rutenian (8), Serbian (7), Slaavin (13), Slavonian (10), Espanjan (4), Ruotsin (60), Sveitsin (1) ja Syrian (9), kaikkiaan siis 29:llä eri kielellä. Päivälehtiä (72), kolmipäiväisiä (8), kaksipäiväisiä (35), viikkolehtiä (376), kolme kertaa kuukaudessa ilmestyviä (1), kaksi kertaa kuukaudessa ilmestyviä (12) ja kuukausilehtiä (30). Näiden sanomalehtien oikeaksi vannottu yhteenlaskettu tilaajamäärä on 6,915,000; niiden yhteenlaskettu pääoma on \$27,000,000. Niissä työskentelee 8,070 henkilöä, jotka saavat kuukausittain palkkaa \$484,200. Näiden vieraskielisten lehtien omaisuus arvioidaan \$12,000,000 ja maksavat ne kuukausittain korkoja \$50,000. Ne omistavat 460 painokonetta ja 1,614 Linotype latomakonetta. Niiden tilausmaksut olivat v. 1912 \$10,500,000 ja ilmoituksista ne saivat \$7,380,000. Yhdysvaltain sensuksessa esitettyjen arvioiden perusteella lukee näitä lehtiä 32,000,000 henkeä.

Yhdysvaltain siirtolaisväestön lukutaito.

Amerikan vieraskielisten sanomalehtien yhdistyksen äänenkannattaja "The American Leader" julkaisi seuraavan kirjoituksen maalisk. 13 p. 1913:

Silmäys sensustilastoihin osoittaa, että edistyneimpiä valtioita ovat ne, joissa suurin prosenttimäärä ulkomailla syntyneitä asuu. Tämän kirjoituksen yhteydessä esitämme kaksi taulukkoa valtioista, joista ensimmäisessä taulussa ovat ne 17 valtiota, joissa vuoden 1900 sensuksen mukaan asui enemmän kuin 20% koko väkiluvusta ulkomailla syntyneitä. Toiseen tauluun olemme asettaneet toiset 17 valtiota, joissa on enimmän lukutaidottomia.

Tämä yksinkertainen menettely paljastaa useita merkittäviä tosiasioita. Ensinnäkin ainoastaan kaksi valtiota, Arizona ja Rhode Island, esiintyvät molemmissa tauluissa; se on, ainoastaan kahdessa valtiossa, joissa on suuri prosenttimäärä ulkomailla syntyneitä, on myöskin paljo lukutaidottomia. Sitäpaitsi ulkomailla syntyneiden suuri prosenttimäärä Arizonaa syntyy siiltä tosiasista, että valtio sijaitsee lähellä Meksikon rajaa, joten sinne virtaa paljo meksikolaisia työläisiä, heitä ollen 14,175 vuoden 1900 sensukseen mukaan, samalla kuin seuraava lukumäärältään suurin kansallisuus on englantilainen, jota on ainoastaan 1,561. Arizona on siis erikoisasemassa meksikolaisten takia, joista 50% on lukutaidottomia ja joiden työkykyisyys yleensä on hyvin alhainen. Rhode Islandin ulkomailla syntynyt väestö käsittää suurimmaksi osaksi irlantilaisia ja Canadian ranskalaisia, jotka yleensä tunnustetaan kunnollisiksi siirtolaisiksi. Yleisenä johtopäätöksenä pitää siis paikkansa se, että lukutaidottomuus ei ole suurin niissä valtioissa, joissa asuu paljo ulkomailla syntyneitä siirtolaisia.

Toiseksi (ja tämä on kaikista kuvaavinta) ensimmäisestä taulusta on poissa vaan muutamia suuria, rikkaita ja edistyneimpiä valtioita, samalla kuin toiselta listalta niitä on poissa paljo.

Ulkomailla syntyneiden valkoihoisten prosentti väkiluvusta:	10 vuotiaiden ja vanhempien valkoihoisten lukutaidottomien prosentti:		
North Dakota	36.1	New Mexico	29.9
Rhode Island	31.9	North Carolina	19.9
Massachusetts	30.3	Lousiana	18.4
Minnesota	29.1	Arizona	14.9
Montana	27.6	Alabama	14.7
Connecticut	26.6	Tennessee	14.1
New York	26.4	Indian Territory	14.1
Wisconsin	25.1	South Carolina	13.5
Nevada	24.2	Kentucky	12.8
Arizona	24.1	Georgia	11.9
New Jersey	23.7	Arkansas	11.5
South Dakota	23.2	Virginia	11.1
California	22.6	West Virginia	10.3
Michigan	22.5	Florida	8.9
New Hampshire	21.4	Texas	8.5
Washington	20.6	Rhode Island	8.3
Illinois	20.4	Mississippi	8.0

Sosialistinen sanomalehdistö Yhdysvalloissa.

Vasta viime vuosien ajalla on Yhdysvalloissa syntynyt varsinainen sosialistinen sanomalehdistö, jonka lukumäärä ja vaikutusvoima yhtämittaa kasvaa. Puolueen Kansallisviraston v. 1912 julkaiseman tiedonannon mukaan ilmestyi tässä maassa sosialistisia lehtiä seuraavasti:

Päivälehtiä (engl. kiel.)	5	Viikkolehtiä (vieraskiel.)	36
Päivälehtiä (vieraskiel.)	8	Kuukausijulkaisuja (engl. kiel.) 10	
Viikkolehtiä (engl. kiel.)	262	Kuukausijulkaisuja (vierask.) ..	2

Puolueen kansallistomietosta lähetetään viikkottain mimeografijäljennöksiä kirjotuksista noin neljällesadalle eri lehdelle. Bergerin ollessa

kongressissa ylläpiti puolueen keskusvirasto Washingtonissa erikoisen kirjeenvaihtajan, joka lähetti päivittäin tietoja eri lehdlle. Myöskin on puolueen keskusvirasto lähettänyt erikoiskirjeenvaihtajia eri paikoille maata aina joidenkin erikoistapahtumien sattuessa, kuten McNamara-jutun aikana, Indianapolisin oikeusjutun aikana, j. n. e.

“Uutisia” vanhimmista Amerikan suomalaisista sanomalehdistä.



otkut entiset “historioitsijat” ovat tehneet näiden lehtien si-
eällön kielellisestä asusta varsinkin mielestämme aivan ai-
heettomasti ivaa, sillä, lukuunottamatta painovirheitä, on
kielenkäyttö verrattain sujuvaa ottaessamme huomioon sen
ajan kieliopilliset ennätykset suomenkielenkäytössä yleensä
ja varsinkin sen seikan, että muutamia näistä lehdistä kus-
tansi ja toimitti tavallinen “oppimaton” työläinen ja että hänen käytettä-
vissään olevat kirjapainovälineet ja työläiset olivat myöskin “kotite-
koa”. Kunnioittaen kohottaen hattua näille (kuolleille ja vielä eläville)
esitaitelijoille esitämme nämä “uutiset” lukijoillemme ilman tämän pitem-
piä esipuheita:

AMERIKAN SUOMALAINEN LEHTI, 2 p. kesäk. 1876:
(Lähdetetty.)

Koska hallitsian vaali tapahtuu tulevana syksynä, niin meidänkin
tulee ajolissa asiaa punnita, ett'emme tekisi vahinkoa itsellemme yhtä
vähän kuin koko Yhdysvalloillekaan äänillämme. Tässä valtakunnassa on
kaksi lahkoa, jotka ovat suunnille yhtä voimakkaita. Tässä koitan selit-
tää erotusta näiden kahden lahkon välillä niin lyhyesti kuin voin. Tasa-
valta, joka on ollut hallitusohjaksissa vuodesta 1861 ja vieläkin on, tekee
kaiken mitä se voipi kansan ja valtakunnan hyväksi; se levittää sivistystä
ja maksaa valtion velkaa, jonka Rahavalta olisi mielellänsä heittänyt mak-
samatta. Rahavallaksi nimitän toista lahkoa sen tähden, että se sallii
rahalla ostaa ääniä niin paljon kuin jaksetaan vaalin aikana, vieläpä pääl-
liseksi ei pidä lukua, jos komppanijat teettävät työtä eli ovat teettämättä.
Tätä vasten tasavalta pakottaa komppanijat toimiin, että työväki saapi
tarpeltaan toimeen tuloksensa. Rahavalta sois kaiketi köyhän kansan
jäävän pakanoiksi, koska se kieltää valtion avun kouluilta. Koska tasa-
valta on kerta sodalla voittanut rahavallan ja vapauttanut orjat, niin olisi
suuri vääryys, jos me antasimme äänemme mainitulle lahkolle, että se
voisi ehkä vast'edes antaa meille vieläpä selkäänki. Muilla kielillä tasa-
vallan nimi alkaa “R:llä” ja rahavallan “D:llä.” Toiste lisää. —s—d.

*

Tilastollista. Yhdysvalloissa tulee painosta tänä vuotena 8,617
sanomalehteä. New Yorkin valtiossa ainoasti on 1,088 lehteä. Nevadan ja
Delawaren valtioissa on luku vähin, nimittäin kummassakin ainoasti 24.
Keakimäärin tulee jokaisessa valtiossa noin 210 lehteä. — Päivällisiä
lehtiä on kaikkiansa 782, näistä New Yorkissa 104, viikkautisia 6,592, joista

on taaskin New Yorkin osaksi 726; kuukautisia 791; kahdesti viikkaudessa ilmaantuvia 125 j. n. e. — Kaikkiansa painetaan vuosittain 1,318 miljoonata 459,214 numeroa. Kansan luku vuotena 1870 oli Yhdysvalloissa 42 miljoonaa 633,959. Siis tulee jokaista asukasta vastaan 31 numeroa. Yhdysvaltain ala on 3 miljoonaa 694,831 neliö miiliä; siis luetaan keskimäärin 429 numeroa jokaisella neliö miillillä.

Tästä nähdään miten täällä ollaan ahkeroita lukemaan ja hankkimaan yleisiä tietoja. Miettikääpä tekin suomalaiset tarkoin asiata, niin ehkä tulette viimeinki siihen päätökseen, että sanomalehdet ovat kylläkin tarpeellisia ja hyödyllisiä.



KUVA TYÖMIEHEN KONTTORISTA: KIRJANPITÄJIÄ JA KONTTORI-TYÖLÄISIÄ.

Sioux-Indianein sotajoukossa on nykyjensä kahdeksan tuhatta sotilasta, jotka ovat valmiit menemään Yhdysvaltain heidän piiriin lähettämää sotaväkeä vastaan. Tämä viimeksimainittu voima on ainoasti kolme tuhatta miestä. Edellisillä on vielä päälliseksi kaksi heimokuntaa liittolaisina. Kaksi ennen tuntematointa päällikköä Sioux-Indianeilla on jo ollut näkyvissä. Heidän nimensä ovat suomennettuna: "Pienenon pitkä mies" ja "Hän joka juoksi pois karhun luota". Sioux-Indianeilla on asentonsa Dakotan piirissä.

*

(Lähetetty.)

Deluweelta (Michiganin Kuparialueella) 31 p. toukok. 1876.

Täyttääkseni lupautani, tahdon taasenkin mainita sanasen tältä perältä. — Nyt on asiain laita toisin kuin viimein kirjoitin, sillä silloin

oli vielä tietämätöntä, josko tästä tulisi työnteen olopaikkaa pitemmäksi ajaksi; vaan nyt on melkein kaikki täydessä käynnissä, ja näyttääpä se luonnistauvankin jokseenkin. — Eipä enää kuleksi täälläkään joutilaita; ja ovatpa Suomalaisetkin jo tukkeuneet yksitellen itsensä maanalaiseen työhön. Ompa tapahtunut niinkin, että on käyty Suomalaisia hakemassa työhön, vaikka he työtä kysyessään samana päivänä ovat saaneet kieltävän vastauksen. Kuparin ainetta näyttää olevan jokseenkin runsaasti ja nostetaan sitä maan päälle aika vauhtia. Kesä on vihdoin täälläkin laskenut maanpinnalle viheriäisen vaippansa ja keväinen aurinko avannut



TYÖMIEHEN HAARAKONTTORI JA KIRJAKAUPPA, DULUTHISSA, MINN.

puissa lehdet katsastamaan tuota luonnon äänetöntä työtä. — Tämä on tosijaan, verraten muihin tämän niemen pruukin palkkoihin, mitä ihanin. — Nyt on täälläkin hupaista katsella, kuinka vilkasta liike näyttää olevan; kuinka karja nautitsee täydessä mitassa tuota luonnon antamaa hyvyttä. — Ja ompa se akoilla täällä tapana, että kuin kohtaavat toisensa, niin ensi sanoikseen kysyvät toisiltaan: "paljonko lehmäsi lypsää? Minun lehmäni on herunut niin ja niin paljon." — Kuuluu täällä muutamalta Suomalais-perheeltä varastetun munia, joita kana on ollut hautomassa; päätetään noiden pahasisuusten "Kovamaalaisten" pitäneen pitkiä kynsiä. Minä taasen olen arvaellut, ett'eihän ainakaan kärppä ole sattunut löytämään kanahuonetta ja osottaakseen vieraskunnonia, vienyt munat kortteeriinsa. — Toiste lisää. — K. P.

SWEN TUUWA, helmik. 8 p. 1878.

Sotasanomia. Ei ole vielä mitään tarkkoja tietoja Ryssän ja Turkin rauhakokouksesta, huhuja on jotka sanoo sen keskeytyneen, mutta luotettavia tietoja puuttuu. Kysymys sota tarpeista armeijalle ja laivastolle Britanian Parlamentissa viimi päivinä viimi kuussa luullaan onnistuneen hyvin. Siellä on suuri kasvava sotapuolue Englandissa.

Adrianopel, 31 p. tammikuuta. — Ryssän Suur Ruhtinas Nikolai tuli tänne 29 p. rautatietä Hermaulista ja asuttu kuvernöörin kartanoon. Ryssän etujoukot ovat asuttuneet Boboskiin, Haskioon, Dematikoon ja Kirk Kilissaan. Perintö Ruhtinaan armeija on väkisin mennyt poikki Lomin. Turkkilaiset vetäytyvät joka haaralta pakoon Linnanellöön. Sul-taani on lähettänyt lennätinsanomana Keisarille pyytäen aselepoa. Yksi yksityinen pätkä, jossa ei ole epäilemistä sanoo ryssä on vuorokauden marain päässä Constantinopeliasta. Italia on valmis minkä kansa hyvänsä liittoa tekemään Ryssää vastaan.

Pletarista, 2nen pä. Helmikuuta. — Rauhanmietintö on allekirjotettu. Ryssä on suostunut Itävallan pyytöön että Europan valtat kokoontuvat päättämään sodan seurauksista, ei ole vielä paikkaa määrätty.

*

K u u k a u s i l m o t u s. Tämän alla näkyy ilmotettuun kaivantoin tulot Tammikuussa,

	Tonnia	poundaa
Calumet ja Hekla	1,238	1,075
Osceola	1,238	1,075
Quincy	130	290
Franklin	120	825
Pewabec	34	
Allowez	80	350
Yksi tonni on 2,000 poundaa (naulaa).		

*

— **Taa sen on pantu Pohioanavan retki toimeen New Yorkissa,** josta se lähtee ensi Kesäkuusa jäämerelle. Pääliikkönä tulee olemaan vanha pohjoisnaparetkelijä Berry, ja lähtevät purjelaivalla Republic Lahelle, ja sieltä jäätti sille paikalle, Johon Franklinin retkikunta pääsi. Lähtiät toivovat löytävänsä uusia tutkimisia, ja aikovat palata 1880.

*

Onnettomuus. Keskiviikkona 6 p. t. k. kaksi saksalaista loukkaantui pahaasti Quincin kaivannossa, toinen luullaan paranevan, mutta toinen menettänee henkensä.

*

Suomen sotilaista kirjoittaa eräs haavalääkäri: Jos suomalaisia on kiitetty urhoollisuudesta sodassa, niin voin minä, joka olen sitonut monet haavat, mainita, että he myöskin kärsivällisesti kestävät kovimpia tuskia, sillä aivan harvoin kuului valituksia, vaikka monella oli pahoja haavoja. Kärsivällisesti odottivat he siksi kuin heidän vuoronsa tuli ja useammista otettiin silloin luotia ruumiista ynnä

sovitettiin yhteen ruhjottuja jäseniä. Suomen pataljoona on ikuisessa kiitollisuuden velassa punaisen ristin Suomen yhdistykselle, joka varusti meille kullakin sitomisaineita, sillä ilman niitä olisi varmaan moni ollut hukassa. Moni sitoi itse vammansa ja muutamat auttivat kumppaneitaan. Jumala siunatkoon Suomen naisia, jotka näitä sitomisaineita ovat valmistaneet.

Turkki pitää voittoa,
Sitä Laurikin koittaa.
Ensin Oshman-pasha ja Plewna,
Sitte itse Bosporin reuna,
"Korkea portti" ja puolikuu,
Dardanellien vuoltehen suu, —
Kaikki ne joutuu Laurimme valtaan;
Bashibutsukit hän ajaa altaan.

U. S:tar.

*

(Lähetetty.)

Entistä ja nykyistä. Ensiksi toivotan onnia ja pitkää ikää "Swen Tuuwalla", joka on ilmestynyt suomalaisena sanomalehtenä, vaikka nimi soipi jotenkin epä-Suomalaiselta. — Mutta nimi ei kunnioita miestä jos ei mies nimiä. Ei ole epäilemistä maineessa olleesta Swen Tuuwaasta, Suomen sotilaana puolustain maatansa, uskollisuudella horjumatta? Niin toivomme nykyistä Swen Tuuwaa yhtä vakaaksi säilyttämässä kansan kieltä tällä uudella maalla. Tietysti olet nyt yksin vieraskielisten keskellä puolustamassa kansallisuuttamme. Niin seisoi Swen Tuuwa myös yksin puolustamassa isämme maata. "Swen Tuuwa" sanoo itsestään että "kaikki on lapsia alusta" — aivan totta; mutta lapsi tarvitsee kasvatusta. Nyt on siis melten Suomalaisten velvollisuus kasvattaa Swen Tuuwa täydeksi mieheksi, joka voipi suojella kieltämme täällä Atlantin takana, että ei meidän kävis samoin kuin niille suomalaisille, jotka tulivat tähän maahan kolmatta sataa vuotta takaperin. Net pyysivät Ruotsin hallitukselta kirjallisuutta ja pappla, mutta Ruotsin papit, jotka pelkäsivät menettävänsä omla etujaan estivät sitä. Suomalaiset sen kuulutuaan suuttuvat siitä ja eroivat ruotsalaisista, eikä ole heitä sen perästä kuultu eikä nähty. Ja mikä pahinta, on se että olivat heittäneet kiitollisuus velan maksamatta. — Suomalainen.

*

A k k a m o i s t a. Viimi perjantai aamuna, Loss Creek'illä kaksi naista ajovat ratsastain yll ojan. Yhdellä niistä Mrs. E. W. Shepherd, oli lapsi sylissä. Kun olivat keskipaikalla yli menossa sen pää alkoi painua ja hän pudotti lapsen ojaan. Se toinen valmo huuti niin paljo kun se jakso, josta toinenkin tointu ja huomaa mikä oli eynä ja sitten molemmin huu-tamaan, vaan kun ei ketään tullut niin ratsastivat lähimmäiseen taloon josta saivat jonkun miehen mukaansa, ja kun tulivat taas ojalle niin lapsi oli mennyt myötävirtaa puoli mileä, ja kun se saatin yöds, se oli yhtä Ilonen kun älti. Aamu oli kylmä ja lapsi oli kääritty paksulla vaatteella jotka kannattivat sitä veen päällä eivätkä kerjinneet läpi kastua.

*

— Tullakseen vissiksi saamaan valmua, Uus Seelantilainen houkuttelee tytön johonkin ja antaa sille puustin että se pyllähtää. Enempi siviiliteineissä maissa se tehdään usein toista tietä — mies hankkii ensin vaimon ja sitten antaa sille puustit.

*

— Yksi Montanan rauhan tuomari ei höpise paljon kun hän vihkii pariskunnan. Hän sanoo: "Nouskaa! Pistäkää kättä! Liitetty! Kuus taa-laa". Ja siinä on kaikki mitä se tarvitsee.

*

— Hyvin vähä halkoja on varastettu, se on toinen hyvä hyvistä ilmois-ta että ihmiset pysyvät siivoina.



TYÖMIEHEN HAARAKONTTORI ISHPEMINGISSÄ, MICH.

— Toimittaja lähettää vähän arvoisen kiitoksensa Swen Tuuvan asia-miehille ja kaikille tilaajille. Tilaajia on toista sataa.

*

SANKARIN MAINE, 24 p. syysk. 1880.

P a r i s a n a a "Amerikan kirjallisuuden seuran" painattamasta Aapi-sesta ja suomenkielen käytännöstä. Taas on S. Maine pakotettu vasten-tahtoon osottamaan tyytymättömyyttensä parissa, suudellemme arkatuntoisissa asioissa. Me olemme sattuneet t'aisi näkemään täällä vasta painettua aapista, joka ei ole ainoastaan väärä t'ityä Jumalan sanaa, mutta myös pilattua suomen-kieltä.

Jumalan sanan väärennyksenä tahdomme mainita uskon-tunnustus ja käskyt. Uskontunnustuksessa sanotaan Kristuksen astuneen alas helvet-tiin Gethsemanessa, jo ennen piinausta ja kuolemaansa. Tämä uusi uskon-

kappale lienee siis kylliksi todistamaan Takkilaisien tietovaroja uskonopissa, ja että Jumala ei ole pannut heitä sanansa tekiöiksi. Uusi Testamentti näyttää että Kristus puhutteli Isäänsä Gethsemanessa, ja nyt hihhulien aapinen näyttää, että he luulevat Isän olevan helvetissä. Mutta missä Kristuksen sielu oli sen kolme päivää kun hän makasi kuolleen. siinä hihhulit eivät tiedä mitään. — Käskyt ovat saman arvot. Sen sijaan kun Jumala sano painavasti Moosekselle: Sinun ei pidä j. n. e. tämä hihhulien raamattu panee Jumalan löpöttelemään juuri kuin Takkinen: Älä j. n. e.; Älä tapa, Älä huoraa, Älä varasta y. m. Ruoka lu'ussa löytyy seuraava lause: "joka elänten antaa heidän ruokansa ja kaarneen pojille, jotka häntä avuksensa huutavat. Ei hän (Takkinenkö?) mielisty hevoisten väkevyyteen, eikä hänelle (?) kelpaa miehen sääriluut. Herralle



TYÖMIEHEN HAARAKONTTORI VIRGINIASSA, MINN.

kelpaa ne jotka häntä pelkäävät ja hänen laupeuteensa uskaltavat". Todelakin kaunis ruoka-luku lapsille. — Kummintä koko lu'ussa on kuitenkin se, kun siinä sanotaan: "Herralle kelpaa ne jotka häntä pelkäävät", koska kaikki muistavat hihhulein sanoneen, että heidän ei tarvitse pelätä Jumalaa.

Rukouksessa rauhasta löydämme seuraavan runontapaisen värsyn: "Suo meille rauhaa Herra! nyt ja elin aikanam' auta: Elp' maan päällä löyt' ketään muut', Kuin riidat asettaa taitaa, paitel Sinua yhtä!"

Tämänlainen on se aapinen jota sanotaan ensi sivulla "Amerikan Suomalaiseksi Aapiseksi". Jos se olisi nimitetty Apostolis-lutherilaiseksi aapiseksi niin meillä ei olisi siitä mitään puhumista, mutta nyt on meidän velvollisuutena varoittaa kansalaisiamme, jotka eivät tahdo kasvattaa lapsistansa Jumalan sanan vääräntäjiä ja pilkkaajia, välttämään tätä vääräntäjä; ei sen vuoksi että siltä ei ole painettu Suomessa tuomiokapitulin

hyväksyttynä, mutta sen vuoksi kun se ei ole Jumalan sanaa eikä suoraa Suomen kieltä.

Kleilitaidosta tämä väärennys tahtoo arvattavasti olla edellä muista. Vokaalit, konsonantit ja eroitus-merkit, joiden suomalaisista nimityksistä kotimaamme kirjallijatkiaan eivät ole voineet vielä sopia, ovat saaneet taas uudet tekonimet Leinoselta. Se opettaja, joka puhuu S. Maineen toimittajalle vokaaleista ja konsonanteista, kutsu niitä ääntäviksi ja ääntäviksi, ja vaikka jälkimmäinen oli enempi teko sana kuin luonnollinen, niin se tuntu kuitenkin sopivalta lyhyvyytensä vuoksi. Sitten olen nähnyt kirjoituksia ääntävistä ja laina-ääntävistä; sitten olen nähnyt oppikirjoja joissa niitä kutsutaan äännekeiksi ja kerakkeiksi, jota nimitystä soisin ainakin lakkauttavaksi. Nyt Leinonen tuopi oppikirjansa esiin, jossa hän nimittää niitä äänellisiksi ja äänettömiksi. Tämä on siis aivan uutta oppia, koska suomalaisissa ei käytetä mitään äänettömiä kirjaimia, jos emme ota lukuun d:tä, jota Oulun puolen puheessa jätetään pois. — Eroitus-merkit kutsutaan, sekä vanhan että uuden-maan oppikirjoissa, väli-merkeiksi; ja kun niitä käytetään vaan "välin täytteenä" eikä lauseiden eroittamiseksi, niin niitä sopii arvattavasti nimitellä millä nimellä hyvänsä. Muutamat eivät tiedä kummalle muuta nimeä kuin komma; toiset kutsuvat sitä pilkkuksi; semikolon on päässyt puolipisteeksi; punktum on päässyt pisteeksi ja päätös-merkeiksi; parentit ovat päässeet hakasiksi ja sulkumerkeiksi y. m. Hihhuli aapiseen ei ole muistettu panna huutomerkkiä ensinkään, että se joka lukee aapistaan jääpi ajattelemaan, että mikähän kummitus tuo nimitön on, kohdatessansa sitä lu'ussa. Koska edelliset kirjoittajat eivät ole sopineet keskenään kirjainten ja kirjoitusmerkkein nimityksistä, niin Maineen toimituksen ei liene myöskään pakko yhtyä kenenkään nimittäjiin kanssa, vaan teemme myös itselle kelpaavat nimitykset.

(Itse)ääntävät: a e i o y ä ö; (apu)äänelliset d g h j k l m n o p r s t v.

Eroitus-merkit:

- side (tavas-merkki)
- , pilkku (lauseen jako-merkki).
- ; pistepilkku (lauseen kääntö-merkki).
- : pisteet (seuraus-merkki).
- . piste (lauseen loppu-merkki).
- ? eikö (kysymys-merkki).
- ! korko (huuto-merkki).
- { } kaaret (lisäys-merkki).
- [] hakaset (selitys-merkki).
- " matkin (kertoma-merkki).
- ' jätin (poisjättö-merkki).
- viiva (ajatua-merkki).
- § pykälä (lu'un osa-merkki).
- * tähti, † risti, ‡ kaks-risti, || pystöt (osoitus-merkit).

*

Atlantin kaivannolta 18 p. syysk. 1880. Meillä on se surullinen sanoma annettava S. Maineen lukijoille täältä suomalaisille vasta auenneesta työpaikasta, että kansalaisemme, joka oli jonkun aikaa täällä yvörtiana, on kadonnut teille tietämättömille.

Henrik Kasko, Hendrik Mansikka, eli Henry Isakson, jolla viimeksi mainitulla nimellä hän oleskeli täällä, on tullut tänä kesänä vanhasta maasta, ja luullaan olleen kauppamiehenä Turtolaassa, Tornionjolla, oli täällä pari viikkoa; jolla ajalla hän teki työtä 3 päivää, söi niinkuin muutkin työmiehet majalassa, otti kalua puodista parinkymmenen dollarin edestä, oleskeli joita kuita öitä ulkona kehuen aamuilla olleensa yötyössä ja viimein hän katosi olemattomiin. Toissailtana hän tyhjensi reppunsa,

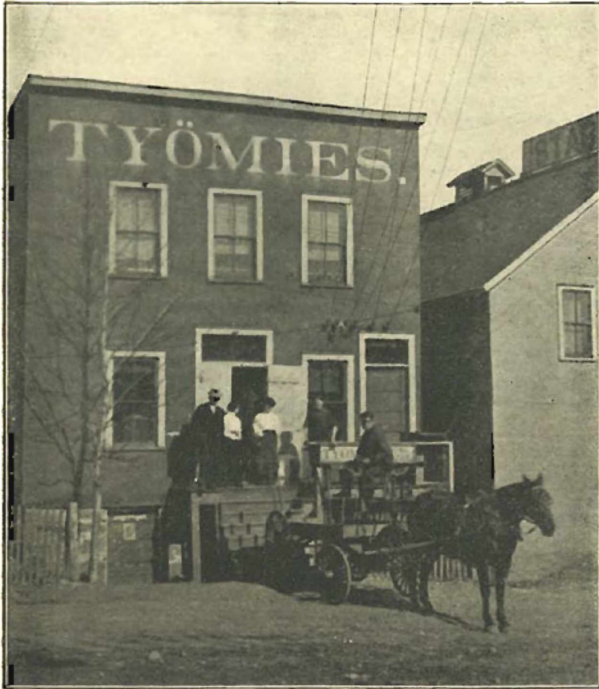

MATT FREDIN RAKENNUTTAMA JA OMISTAMA TYÖMIEHEN
LIIKERAKENNUS HANCOCKISSA VV. 1905—1910.

lähti työhön eväs kantimen kanssa, mutta kantimen hän oli laskenut portaille — eikä tullut enään työstään. Parikymmentä suomalaista surevat katkerasti hänen katoamista — ei juuri sen vuoksi että menettivät yövah-
tinsa, mutta senvuoksi kun hän oli suomalainen, jolla ei ollut suomalaisia tapoja. — Ja nyt tahdon viimeksi sanoa kaikille kansalaisille, jotka ajattelevat seurata tämän moni nimisen esimerkkiä, että silloin kun he näkevät tarpeelliseksi ilmottaa vääriä nimiä niin ilmottakoot myös kansallisuutensa vääräksi ja pysykööt erillään suomalaisista. Atlantin suomalais-
ten pyynnöstä.

N. Elo.

*

AMERIKAN SUOMALAINEN LEHTI (uudelleen perustettu) 25 p. elokuuta, 1882.

P u o l e k i i h k o on muutamissa haaveilijoissa tätä nykyä taas herännyt suurempaan intoon. Alvan usein kuulee keskustelua Uuden Kotimaan uuteen eloon panemisesta, ja tilaajain kerääjiä on myös ilmestynyt entistä enemmän; ja haaveiliain sydämet ovat juuri kuin ilosta riemastuneet, kun lehti kallistuu heidän kimppuunsa, jolla saadaan ulospurkaa haisevat ja kauan tungehtuneet sappensa A. S. Lehteä vastaan. Vaan enemmistö täällä kuitenkin sen päättää ennen pitkää vajoavan samaan kuolon kuoppaan, johon muinoinen virkaveljensäkin S. Maine, sillä ammoin on jo huomattu sen toteutuvan, ett'ei likanen lippu kauas loista. (Hancock, Mich.) Pekka.

*

M i c h i g a m m e, Mich., elok. 21 p. 1882. Suomalainen kansa on tähän paikkaan lisääntynyt tänä kesänä usealla kymmenellä hengellä, enimmästi nuorta väkeä. Suomalaisten lukumäärä on tässä paikassa 160 hengen paikkoihin. Myöskin on tullut useita tyttöjä ja syrjästä näyttää että lempi-into on tullut vilkkaammaksi. Työnpuutetta ei ole kenelläkään. Työhön ovat suomalaiset päässeet noihin vasta-alkaviin kaivannoihin. Työtöt ovat myöskin löytäneet palveluspaikkoja. Sopusu ja terveys on hyvä kansalaisissamme ja samoin muissa. H. B.

*

A s t o r i a s s a on kalastus ollut tänä kesänä huonompi kun viime vuonna. Keittimöitä on ollut käymässä 34, jotka ovat lähettäneet 191,424 kannua San Franciscoon ja 383,484 kannua muualle.

*

C a l u m e t i s t a. Kussakin kansallisuudessa löytyy hyvien seassa huonoakin väkeä ja kalkkian huonointa löytyy tässä kaupungissa saksalaisten joukossa. Lähellä tämän lehden toimituspalkkaa asuu eräs Saksalainen, jolla on lukemattomia likaisia ja vallattomia lapsia. Isä sanotaan olevan silvo mies, mutta heikkomielinen äiti on lapset opettanut kaikkeen ilkeyteen, jopa haukkumaan kadulla ohitsekukioitakin. Viime maanantaina annoimme Isännälle varoituksen, että semmoista ei voida täst'edes nauraukseen harjoittaa. Tästä vimmastuneena tuli emäntä akkunan läpi huoneeseemme. Koska työmiehellä ei ole tilaisuutta riitelemään heikkomielisten naisten kanssa, niin olemme vaatineet kaupungin virkamiehiä pitämään enemmän vaaria miellipuolista ja rauhan rikkojista. Samoin kehoitamme tekemään myös kaikkien kansalaisten, joidenka keskuudessa sattuu olemaan riittäviä naapureita, nähdäksemme onko meidän virkamiehillämme huolta muusta kuin palkastansa.

Vihdoinkin on saatu kaupunkiimme kirjapainaja, joka tuntee perin juurin ammattinsa. Se on Wilson uuden apteeikin vieressä. Hänellä on aivan uudet kaikki kapineet ja hän tekee kaikenlaista pikku painotyötä kaikkiaan kauneinta laatua.

Kuparin hinta on 18 ja neljäsosa centtiä naula.



Kirjanpittäjä Kokko silmäilytään "epävarmojen saatavien" tiliä.

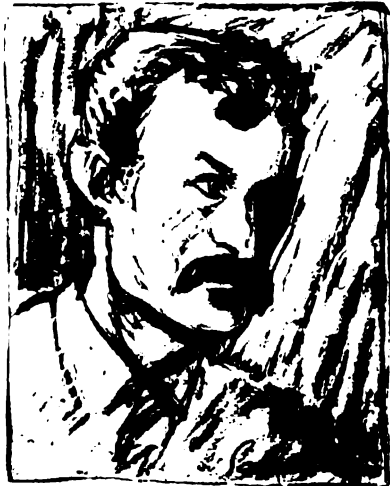

Painaja Lönnholm suunnittelee "hyvää painotyötä".



Konelatoja (ja painija) Vuorela tili-päivänä.



Pelto ja Koti lehden toimittaja Marttila.

TAITEILIJÄ SALLISEN KARIKATUUREJA TYÖMIEHEN TYÖLÄISISTÄ.

Amerikan suomalainen sosialistijärjestö.



lokuulla v. 1906 pidettiin Hibbingissä, Minn. Amerikan suomalaisten sosialistiosastojen edustajakokous, jossa oli edustajia eri osista maata seuraavasti:

John Fallström, Negaunee, Mich.; J. R. Tossavainen, Lead City, South Dakota.; Gust. Anttila, Trimountain, Mich.; Albert Mainio, Virginla, Minn.; Kusti Korhonen, Mass City, Mich.; Albin Vauhkonen, Ishpeming, Mich.; John Dahl, Clifford, Wis.; Frank Laine, Racine, Wis.; O. V. Jacobsn, Chisholm, Minn.; Vili Wilson, Eveleth, Minn.; Otto Arlund, Superior, Wis.; Olga Helmonen, Monessen, Pa.; H. Airaksinen, Philadelphia, Pa.; Hulda Anderson, Seattle, Wash.; Antti Pitkänen, Chicago, Ill.; Matti Harju, Diamondville, Wyo.; Martin Hendrickson, Berkeley, Cal.; J. Kokko, Minneapolis, Minn.; Onni Lahti, Clinton, Ind.; J. Hill, Biwabik, Minn.; Kalle Holmi, Nashwauk, Minn.; Kasper Luomaaho, Sparta, Minn.; Peter Relman, Butte, Mont.; V. S. Holmsten, Työmiehen Kustannusyhtiö; Alex Halonen, Sosialistipuolueen Kansallistoimisto; Anton Järvinen, Menahga, Minn.; A. Närhi, E. Parraa, O. Mattson ja J. Rauhala, Hibbing, Minn.; Kaapo Murros ja Toivo Salonen, Hancock, Mich.; Reino Salo ja Ida Pasanen, Cloquet, Minn.; Wilho Boman ja J. Maunus, Milwaukee, Wis.; Oskar Mäki ja Vilho Leikas, Calumet, Mich.

Tässä kokouksessa päätettiin s. s. järjestö muodostaa seuraavien suunnitelmien mukaan:

1) Että yleinen koko maata käsittävä kielenkääntötoimisto on asetettava toimittamaan puolueasioita koskevat käännökset;

2) Että tätä toimistoa valvomaan sekä suomalaisten yhteisiä asioita hoitamaan (toimittamaan agitatsionilehtisiä y. m.) asetetaan yleinen komitea, johon kustakin valtiosta, missä yksikin suomalainen sosialistiosasto on, valitaan yksi jäsen; lisäjäseniä saapi kukin valtio valita yhden kutakin 5 suomalaista sosialistiosastoa kohti; komitea ratkaisee asiat kirjeenvaihdon kautta.

3) Että sitäpaitsi kielenkääntäjäviraston yhteyteen asetetaan viilohenkinen toimeenpaneva komitea, joka muodostuu Wisconsinin, Illinoisin ja Indianan jäsenistä, tämän takia annetaan Illinoisin valtion osastoille oikeus valita kaksi jäsentä yleiseen komiteaan, vaikka sen osastojen luku ei nousekaan vaadittuun määrään. Kielenkääntäjä on komitean sihteeri, mutta vailla päätösoikeutta.

Syksyllä 1909 Hancockissa, Mich. pidetyssä edustajakokouksessa muodostettiin järjestö uudelleen nykyiseen muotoonsa siten, että se jaettiin kolmeen piiriin, itä-, keski- ja länsipiiriin, joissa kussakin on oma piirikomiteansa ja piirisihteerinsä. Yleinen komitea lopetettiin, mutta yleinen kielenkääntäjäsihteeri ja toimeenpaneva komitea säilytettiin jotenkin entisellään.

Kielenkääntäjäsihteerinä oli ensin puolen vuotta Wm. Wilen, v. 1907. Hänen jälkeensä oli sihteerinä V. Watla vuoden 1909 loppuun, Herman Louko vv. 1910 ja '11 ja sitte nykyinen sihteeri J. W. Sarlund.

Järjestön kehityksestä puhuvat selvimmin seuraavat numerot, jotka tätä julkaisua varten on koonnut järjestön sihteeri J. W. Sarlund:



OSANOTTAJIA AM. SUOM. TYÖVÄENLIITON VUOSIKOKOUKSESSA, DULUTHISSA, MINN., ELOK. 11 JA 12 P:INA 1904.

Järjestömmä virallisesti yhtyessä Yhdysvaltain sosialistipuolueeseen, tammik. 1 p. 1907, kuului siihen 53 osastoa, joissa yhteensä oli noin 2,000 jäsentä, kertovat aikaisemmat tilastot. Seuraavat numerot ovat:

V. 1907 — Keskimääräinen jäsenluku koko vuodelta	2,928
Osastojen luku vuoden lopussa 133.	
V. 1908 — Keskimääräinen jäsenluku	3,960
Osastojen luku vuoden lopussa 150.	

V. 1909 — Keskimääräinen jäsenluku	5,384
Osastojen luku vuoden lopussa 160.	
V. 1910 — Keskimääräinen jäsenluku	7,767
Osastojen luku vuoden lopussa 173.	
V. 1911 — Keskimääräinen jäsenluku	9,139
Osastojen luku vuoden lopussa 217.	
(Vuoden lopussa kerättyjen tilastojen mukaan, joista puuttuu tilasto 28:lta osastolta, oli täysinmaksaneita jäseniä 189:ssä osastossa yht. 8,474 ja kaikkiaan kirjoissa 13,667.)	
V. 1912 — Keskimääräinen jäsenluku	11,535
Osastojen luku vuoden lopussa 248.	
V. 1913 — Keskimääräinen jäsenluku neljän ensin. kuuk. ajalta ..	13,847
Osastojen luku huhtikuun lopussa 260.	

Näytteeksi s. s. järjestön yhtämittäisestä kasvamisesta liitän tähän tärkeimmät vuosittaiset yhteissummat:

V. 1907. Tulot suomal. agitatsioniveromerkeistä \$1,652.10, puolueveromerkeistä \$4,128.36; menot puol. veromerkeistä \$3,570.13. Kokonaistulot \$7,329.52 ja kokonaismenot \$6,545.45.

V. 1908. Tulot s. a. veromerkeistä \$2,375.95, puolueverom. \$4,770.45; menot puol. veromerkeistä kansallisvirastolle \$1,939.40 ja valtiovirastoille \$2,121.09. Kokonaistulot \$10,969.82 ja menot \$9,964.74.

V. 1909. Tulot s. a. veromerkeistä \$3,230.40, puolueveromerkeistä \$6,087.00; menot puolueverom. kansallisvirastolle \$2,476.10 ja valtiovirastoille \$2,862.63. Kokonaistulot \$15,645.94 ja menot \$15,208.79.

V. 1910. Tulot s. a. veromerkeistä \$4,461.35, puol. verom. \$8,332.25; menot s. a. veroista piirikomiteoille yhteensä \$862.98 ja järjestön agit. varain jako piirikomiteoille \$936.00, puol. verom. kansallisvirastolle \$3,539.50 ja valtiovirastoille \$4,135.89. Kokonaistulot \$18,836.34 ja menot \$18,824.39.

V. 1911. Tulot s. a. verom. \$5,438.50, puol. verom. \$9,469.52; menot s. a. verom. piirikomiteoille \$3,290.10, puol. verom. kansallisvirastolle \$4,604.80 ja valtiovirastoille \$4,755.55. Kokonaistulot \$20,646.46 ja menot \$19,578.56.

V. 1912. Tulot s. a. verom. \$6,651.80, puol. verom. \$12,259.06; menot s. a. verom. piirikomiteoille \$3,991.08, puol. verom. kansallisvirastolle \$5,936.95 ja valtiovirastoille \$6,322.11. Kokonaistulot \$32,736.25 ja menot \$31,993.64.

V. 1913 (neljän ensin. kuukauden ajalla). Tulot s. a. verom. \$2,769.50, puol. verom. \$5,245.55; menot s. a. verom. piirikomiteoille \$2,215.60, puol. verom. kansallisvirastolle \$2,560.70 ja valtiovirastoille \$2,648.85. Kokonaistulot \$11,424.32 ja menot \$9,575.91.





EDUSTAJAT CLEVELANDIN EDUSTAJAKOKOUKSESSA, LOKAK. 3, 4, 5 JA 6 P. 1904.

SAKSAN SOSIALISTINEN SANOMALEHDISTÖ.

Vuonna	Tilaajaa	Vuonna	Tilaajaa
1871	30,000	1904	600,000
1876	100,000	1909	1,200,000
1890	250,000	1911	1,450,000
1894	300,000	1912	1,800,000
1899	400,000		

Erään Suomeen palanneen toverin muistelmia.

[Eräs takavuosina Amerikassa ollut, sittemmin Suomeen palannut toveri on tänne kustannettavaksemme tarjonnut kertomuksen, jonka julkaisemisesta ei ole vielä päätetty, mutta josta kuitenkin tässä julkaisemme muutamia katkelmia, jotka esittävät melkäläisen sosialistisen herätystyön alkuaikojen tapahtumia ja niissä mukana olleen kertomuksen päähenkilön Kauko Vaaran kokemuksia ja havaintoja. — T. H.]



alkkakunnan suomalaisten aatteellisista harrastuksista olivat huomattavimmat raittiusseura, kaksi lauluseuraa ja Kansallislitto. Raittiusseura oli vanhoillinen, ahtaisiin sääntöpykäliin pönkitetty ja uskonnollisessa hengessä johdettu Veljeys-seuran haaraosasto. Siihen eivät uudet tulokkaat voineet yhtyä. Sen sijaan yhtyivät he kumpaankin lauluseuraan ja Kansallislittoon, jonka johtokunnan pyynnöstä Kauko Vaara ryhtyi sen iltamissa esitelmöimään J. V. Snellmanin.

Tämä Kansallislitto oli ollut suureksi suunniteltu yritys, jonka olivat Amerikan suomalaisten keskuuteen perustaneet kotimaastaan karkoitettut valtiolliset pakolaiset, etupäässä Kaarlo Brofelt ja Eero Erkko. Se oli suunniteltu toimimaan ulkonaisesti jokseenkin samanlaisella tavalla kuin Suomen nuorisoseurat, mutta sisäisenä henkenä tuli olla vankka, oman kansallishengen läpitunkema sivistyspyrkimys sekä jalona tarkoituksena täälläkin "vierahilla veräjillä" olla apuna ja yhdysiteenä omain kansalaisten keskuudessa, sekä pitää yllä pysyvää vuorovaikutusta emäänsä, Suomen, kanssa. Myös oli liiton tarkoituksena tukea siveellisellä ja aineellisella tavalla sitä suurta liikettä, joka siihen aikaan Venäjällä aaltoili vallankumouksen nimellä. Siis hyviä tarkoituseriä! Mutta liiton perustajat olivat tehneet alkuhommissaan sen erehdyksen, että olivat liittäneet kalken tämän yhteyteen aineellisen sivutarkoituksen, jonka tuli olla myös yllyttimenä liittoon yhtymään. He olivat suunnitelleet jonkinlaista vakuutuslaitosta liiton yhteyteen. Mutta tämä oli erehdys. Ameriikassa oli jo ennestään siksi paljon kaikenkarvaisia keinottelu- y. m. korporatsioneja pitämässä huolta kansalaisten penningeistä, että tämä tympäsi, — vaikutti siis päinvastoin kuin oli ollut tarkoitus, ja oli alkusynnä koko liiton hajoamiselle. Sitäpaitsi näyttää siltä, että Ameriikka on sellainen sulatusuuni, jossa puhtaasti kansalliset pyrkimykset eivät kannata eivätkä tuota toivottuja tuloksia.

*

Siihen aikaan tapahtui tuossa pienessä rautakaivoskaupungissa ihmeellinen herätys, joka jo monella muulla seudulla oli aikaisemmin tapahtunut ja joka näyttäytyi ajan oloon, kuten muuallakin, elinvoimaisimmaksi ja tarkotustaan vastaavimmaksi asiaksi ja aatteeksi.

Malkosaareltä palatessaan oli saapunut heidän keskuuteensa mies, profeetta! Mies pitkä ja solakan huiskea kuin korpikuusi, tukka samoin pitkä ja hulmuileva, silmät syvät ja hehkuvat kuin palavat pikipallot, ja ääni, joskin hieman käheä paljosta puhumisesta, kuitenkin voimakas, Inno- kas ja valtava, kuten koko persoonallisuus.

Tämä mies oli lähtenyt aikoinaan isänmaastaan sen valtuuskkaa pakoon, sillä hän oli sen suuttuttanut. Sittemmin oli hän saarnannut koston makeaa evankeliumia ympäri laajaa Ameriikkaa. Hän oli saarnannut kuten Johannes Kastaja, mutta ei korvesta tulleen, vaan korpeen saapu-

neena herättämään totuuden tunteen sen nukuksissa olevia asukkaita. Hänen nimensä oli Matti Kurikka.

Ja mistä hän oli puhunut? Hän oli puhunut siitä suuresta kysymyksestä, joka nykyaikaan oli herännyt eloon kaikissa maissa ja kaikkien kansojen keskuudessa. Hän oli puhunut sosialismita! — Ja kenelle hän puhui? Hän puhui sille sorretulle kansanluokalle, joka syntymämaastaan oli tullut tänne "vierahille veräjille" kasaamaan kultaa tämän maan kapitalisteille. Hän puhui työn raakaan raatajille! Ja hän sai työläiset hereille; ei kaikkia, vaan kuitenkin huomattavan osan heistä. Ja vaikka hän nyt, Malkosaarelta palattuansa, puhui paljon muutakin, ei hän kuitenkaan sitä entistä pääasiaansaakaan vallon unohtanut. Ja niitä oli alkanut siihen aikoihin sieltäpäin samoilla useita muita saman aatteen apostoleita.

Ei kauan sen jälkeen, kuin Kurikka oli ollut siinä kaupungissa, jossa Kauko Vaara ja Uljas Vuori asuivat, saapui sinne eräs toinen saman suunnan mies. Hän oli Taavi Tainio. Hän ei ollut profetta, vaan oli hän järkevä mies. Hän ampui klvääristään nykyäikäisiä, nikkelöityjä, pystyviä ja syvälle oppoavia kuulia. Tuimana ja tanakkana hän seisoi ja todisti selvästi, järkevästi ja kumoamattomasti, mihin ollaan menossa ja mitä on tehtävä! Ja hän sai suuren osan työläisistä ajattelemaan.

Kun sitten melkein heti tämän jälkeen saapui paikkakunnalle jo silloin tunnettu agitaattori Martin Hendrickson ja lasketteli jyreällä kanuunallaan täydellä voimalla — lasketteli sen "verisen sunnuntain" viestin verenkärvaisessä hohteessa, joka hiljattain oli Pietarissa leikitty — niin ei ollut ollenkaan ihmeteltävää, että tuossa pienessä kaivantokaupungissa, suuren Michiganin järven rannalla, perustettiin Työväenyhdistys.

Siihen yhtyivät myös Kauko Vaara vaimoinensa ja Uljas Vuori. Elkä kauan sen jälkeen perustettiin Työväenyhdistyksen yhteyteen Voimisteluseura ja Näytelmäseura, joita johti Kauko Vaara.

Hän oli, kuten odottaa sopikin, innostunut uusista aatteista ja uudesta asiasta, joka monessa kohdassansa kosketti niin lähelle häntä itseänsä, vanhempiensa, omaisiensa, ja koko hänen elämäkäsitteensä kehitystä. Hän täysin tajusi tämän asian oikeudellisuuden ja sen jalot pyrkimykset. Innokkaasti alkoi hän lukea uudempaa ja vanhempaa kirjallisuutta, joka valaisi kysymyksen eri puolla.

Hänelle alkoi selvitä, että tässä matoisessa maailmassa olikin olemassa kärsimystä — ei ainoastaan yksityisten ihmisten kärsimistä, vaan luokkakärsimystä — joista oikeastaan kaikki muut kärsimykset olivat johtuneet ja jotka oikeastaan olivat kaiken kurjuuden syvin syy! Historian materialistinen käsitys avasi hänelle laajat näköalat yhteiskuntaelämän syviin sisuksiin, joita hän ei ollut ennen siinä valossa tutkinut.

Muuten oli hän aina pitänyt vapaamielisestä kirjallisuudesta ja koettanut siihen tutustua mikällä varat sallivat. Hiljattain oli hän saanut käsiinsä Robert Ingersollin kootut teokset. Hän oli ne ahminut ihastuksen ja sisäisen hyvinvoinnin tunteella. Hänen mielestään oli tuo mies, Robert Ingersoll, lausunut jumalista ja perkeleistä, papeista ja kirkoista ja yleensä uskonnonsta sitä, mitä hänkin oli usein ajatellut ja tuntenut; oli lausunut sen ja paljon muuta lisäksi! Nyt kävi Kauko Vaara Marxin, Lassallen, Liebknechtin, Kautskyn, Bellamyn, Krapotkinin, Upton Sinclairin, ynnä

monen muun teoksiin mikäli niitä käsiinsä sai. Käytännöllisesti otti hän myös osaa työväen liikkeeseen toimien paikkakunnan Työväenyhdistyksen kirjurlina.

*

Mutta maailman meno toi mukansa uusia murhelta Kauko Vaaran kestettäväksi.

Jo kauan aikaa sitten oli hän huomannut, että hänen ja isäntänsä elämäntapojensa välillä oli suuri eroavaisuus, että he eivät sopisi kauan yhdessä työskentelemään. Sellainen alinomainen, järjestelmällinen dollari-perässä juokseminen niiltä kokoon saadaksensa, sellainen vallassa olevan luokan, hallituksen ja olevien olojen ihannoiminen, jota hänen isäntänsä osoitti, suututti sekä rasitti Kauko Vaaraa. Hän oli kyllä Suomessakin tottunut näkemään ja kuulemaan jos jotakin, mutta tätä Ameriikan maan kasvattamaa kullan himoa ei hän näin kouraan tuntuvasti jaksanut tyynenä sietää. Hän ei voinut tuppisuuna ja suljetuin silmin olla nähdessään tahtomattansakin, miten hänen isäntänsä — kuten yleensä kakkki Amerikassa kasvaneet liikemiehet — nosti dollarin taivaallensa siksi ainoaksi johtotähdiksi, jota hän seurasi keinolla millä tahansa. — Heidän välillään sattui useita yhteentörmäyksiä.

Ei hän, tuo Kauko Vaaran isäntä, ollut mikään paha mies. Hän oli päivittäin ihanteellinen, kristillis-siveellinen, toverillinen, hupaisa, harrastava, jopa sydämekäsikin mies. Mutta hän oli nyt kerta kaikkiaan tämän poroporvarillisen yhteiskunnan tyypillinen pikkuporvari, sellainen, joka vetää sentin soikeaksi ennenkuin sen kynsistään hellittää, ja joka pitää suurena asiana jos on tarjonnut toverillensa lasin limonaadia tai puoli pulloa olutta; eipä silti, ettei hän enempikin uhralsi, mutta oma etu pistää väkisinikin esille uhrisavun seasta ja kirvelee miehen silmiä. Tähän ei tietysti tarvitse lisätä, että tällaiseen luonteeseen kuuluu koko joukko kleryyttäkin. Onhan se tunnettu tosiasia jo ammoisista ajoista, että liike-elämä, jos mikä, pilaa luonteen, sillä sen periaatehan on tavallisesti tuo Sakeuksen: "Oikein ja väärin, kokoon käärin."

Niin! Palvelija ja isäntä iskivät usein yhteen. Mutta mitään varsinaista vihaa ei heillä toisiaan vastaan ollut. — Kun sitten Kauko Vaara eräänä päivänä ilmoitti isännällensä, että hän siirtyy ensi tilaisuudessa muutaman työväenlehden, Kansan Koston, toimitukseen, niin oli isäntä kovasti ikävissään tästä, mutta ei tahtonut häntä kuitenkaan mitenkään estää tekemästä mieltänsä myöten.

Niin uhrasi Kauko Vaara paikkansa ja yhteiskunnallisen asemansa sekä siirtyi toiseen paikkaan saadaksensa toisellaissaan yhteiskunnallisesa asemassa taistella leipänsä edestä ja ainoastaan aatteensa puolesta. Hän ei voinut enään tyynenä katsojajana kärsiä sitä vääryyttä ja katalaa sortoa, jonka alaisena Ameriikan kapitalistit pitävät maansa työtätekevää luokkaa.

Kauko Vaara oli jo pitemmän aikaa kirjoitellut useihin työväenlehtiin ja julkaisuihin sekä runoja että suorasanaisia, mutta käyttänyt salanimeä. Nyt sai hän tarjouksen liittyä julkisesti Kansan Koston toimitukseen. Hän päätti ottaa tarjouksen vastaan. Hän oli jo siksi kauan istunut vääryyden kerkassa, että hän nyt lopultakin päätti kerrankin seurata kutsumustansa ja lähteä työskentelemään ainoastaan sen asian eteen ja hyväksi, joka oli hänen sydäntänsä lähinnä. Hän päätti lähteä taisteluun, tulmaan taisteluun, aatteensa puolesta.



H. Hantula.



Emil Hukkala.



E. Savela.



John Hakola.



Tri N. R. af Ursin.



Moses Hahl.



H. Pärssinen.



K. E. Grondahl.



Ida Pasanen.

TYÖMIEHEN AVUSTAJIA JA KIRJEENVAIHTAJIA.

Kansan Kosta julkaistiin eräässä kuparikaivos-kaupungissa aivan suuren Superior-järven rannalla. Sinne muutti nyt Kauko Vaara perheineensä.

Kansan Kosto ilmestyi kerran viikossa. Sitä toimitti päätoimittaja ja sihteeri. Kauko Vaara tuli sihteeriksi. Nyt alkoi hänelle kova uurastamisen aika. Hänen täytyi oppia, maksoi mitä maksoi, kääntämään englannin kieltä suomeksi. Ruotsia ja Saksaa hän jotakuinkin osasi, mutta englantia ei ensinkään. Mutta ihminen oppii pian vaikeitakin asioita, vallankin kun on pakosta. Ja kun Kauko Vaara kumminkin oli heti maahan tultuansa ottanut jokusia tunteja englannin kielessä, niin ei kovinkaan kauvaa kulunut, ennenkuin käännöstyö alkoi sujua.

Muuten nautti Kauko Vaara nyt oloatansa ja elämästään enempi kuin koskaan ennen. Elämä ei tosin ollut aineellisesti kaikinpuolin entistä vastaava, vaan se oli henkisin puolin niin paljon entistä parempaa, että hän tunsii sanomatonta tyydytystä työskennellessään. Nyt sai hänkin vapaasti käyttää peistänsä. Sai iskeä asiansa ja aatteensa puolesta tarmonsa takaa, epäilemättä mitään, pelkäämättä ketään. Ja kyllä hän iski! Siihen aikaan jännitti moni suuri asia Amerikan suomalaisen työväestön mieltä. Lakkotaisteluja käytiin useita. Lännen Kaivosmiehien Liiton virkailijat oli laittomasti vangittu. Rocklandissa oli leikitty kauhea verileikki, jonka uhrien hyväksi pantiin toimeen suuremmin rahankeräys. Tunnettu Sorsen-Murros oikeusjuttu jännitti niinkään suomalaisten mieltä, ja sitten seurasivat Suomen suuret tapahtumat.

Suomessa oli juuri eletty suurlakon ikimuistoisia päiviä. Viestit niistä ja siitä, mitä sitten seurasi, kiinnittivät jokaisen mieltä siellä kaukana meren takana kentiesi vieläkin hartaammin kuin täällä kotimaassa, missä kaikki oli nähtävissä, koettavissa. Suuret uutiset Vliaporin kapinasta ja vapausliikkeen voitosta Venäjällä vierivät yli maailman herättäen toivoa, ihailua, innostusta ja uskoa uuden valoisamman päivän koittoon.

Ne olivat ihania aikoja niille tuhansille ennakkoluulottomille, rohkeille ja väsymättömille miehille ja naisille, jotka olivat asettuneet taistelurintamaan kautta koko sivistyneen maailman sitä sortoa, väärinkäytöstä ja katalaa vääryyttä vastaan, jonka alla suurin osa ihmiskuntaa lepäsi.

Tapahtui sitten, että Kansan Koston päätoimittaja matkusti pois jättäen lehden sihteerin ja erään latojan huostaan. Päätoimittajan täytyi väistyä porvarillisen oikeuden tuomiota, joka oli hänet tuominnut "tiilenpäitä lukemaan" kirjoituksesta, missä hän paljasti erään tunnettoman lääkärin leikkaukset ja hoitotavat hänen kansalaisiaan nykiessä.

Kauko Vaaran työ lisääntyi, huoli kasvoi!

Suurena apuna lehden huononlaisen taloudellisen aseman parantamiseksi oli se, että siihen oli saatu taloudenhoitajaksi harvinaisen innokas, uurastava, uhrattuva ja etevä mies. Hänen ansioksa oli etupäässä luettava, että Kansan Kosto päätettiin seuraavassa yhtiökokouksessa muuttaa kolmasti viikossa ilmestyväksi.

Niin tapahtuikin vuoden alusta. Mutta sitä ennen jo, heti joulun julest, oli saatu kantaa kalmistoon se mies, joka oli miltei kaikkensa uhrannut Kansan Koston hyväksi. Taloudenhoitaja oli kuollut. Hän oli, hakiessaan metaaistä suuren kuusen sikäläisen sosialistiosaston joulujuhlaan, vilustunut ensin hiostuttuansa ja sai keuhkokuumeen, jonka runtelemana kuoli näkemättä hartalimpien pyrkimyksiensä toteutumista.

Toverit saattelivat hänen tomumajansa viimeiseen lepoonsa hautausmaalle. Pidettyänsä siellä muutamia puheita ja laulettuansa Työväen

marssin, he loivat haudan umpeen. Sitten siirtyi kukin taasen toimeensa, joka ei suurta seisahdusta sietänyt. Mitään pappia, tai uskonnollisia menoja ei haudalla ollut. Kauko Vaara oli viimeiseksi tulkinnut mielialaa ja miehen merkitystä, luonut katseen tulevaisuutta kohti, kehottaen tovereitansa sillä innolla ja uskolla aina taistelemaan kuin millä vainaja oli aikansa taistellut. Lopuksi laski hän kukkaislaitteen osaston puolesta. — Hautaus oli ollut yhtä yksinkertainen kuin yleväkin kaikessa uutuudessaan.

Mutta Kansan Koston tappio oli ollut korvaamaton — siltä ainakin alusea näytti. Kuitenkin kalkitengin suurennettiin lehteä ja otettiin yksi aputoimittaja lisää, sekä julistettiin päätoimittajan paikka avoimeksi.

Uusi aputoimittaja oli nimeltänsä Severi Mäki. Hän oli kaivantöyömies. Alunpitäen oli hän palstatilallisen poika Pohjanmaalta, Suomes-ta. Nuorisoseurallikkeen alkuaikoina Suomessa, oli hän ollut sen kiertävänä puhujana. Amerikassa oli hän ollut ensin työmiehes, sitten kirjailija, sanomalehtimies, runoilija, taasen työmiehes ja nyt toimittaja.

Hän oli pieni mies, mutta tullisilmäinen. Synnyntäisillä lahjoilla varustettuna pystyi hän vähän valkka mihin, mutta todellisuudessa oli hän vertojansa hakeva kansanpuhujas. Myös osasi hän erinomaisesti kirjoittaa paloartikkeleita, jotka koskevat kaivantöyömiehen asemaa. Tämän ominaisuutensa takia hän oli hyvä apu toimituksessa, mutta hänellä oli yksi paha vika: miehestä oli tullut — kärsittyään maailman matkan varrella jos jonkinlaisia ja oltuuan jos jossakin myllyssä — auttamaton juoppo.

Hän voi saada taloudenhoitajalta salkkunsa täyteen kirjallisuutta ja innokkaana lähteä sitä myymään ympäri valtiota, mutta tulla viikon päästä kurjana syntisenä takaisin, tuhruisena, viluisena ja nälkäisenä ja — tietysti pennitönnä ja kirjatonna.

Hän voi kapakassa yhtäkkiä hypätä tiskille seisomaan, levittää käten-sä levälleen ja pitää jyrisevän puheen juomatovereilleen ja kaikelle kansalle, puheen, missä ei säästy yksikään kuulija, ei hän itsekkään, ei yksikään kapakoitsija ja ennen kaikkea ei yksikään yhteiskunnallinen rikos.

Mutta miehes oli kalkan tämän lisäksi hieman saakavalas. Hän alkoi sa-laisesti kaivaa hautaa Kauko Vaaralle. Otti juoruisan akkaväen avuksensa ja sai valituksen syntymään johtokunnassa. Häntä ei oltu nimittäin otettu toimitukseen kuin ainoastaan väliaikaisesti ja koetteelle, mutta hän halusi vakinaiseksi ja pyrki siihen kiertoteitä.

Kauko Vaara joutui ikävään asemaan. Häntä suututtivat juonittelut ja konnankoukut. Hän oli muutenkin hermostunut ja väsynyt äärimmäiseen asti ponnistellessaan lehden hyväksi. Hän päätti erota ja suoda sijaa mullle.

Kauko Vaara sanoi siis ensimmäisessä johtokunnan kokouksessa itsensä irti ja odotti vain aikaa päästäksensä lähtemään suloisen Suomen rauhal-liseen helmaan kadotettua voimaa uudelleen kokoomaan uusia taistelujas varten. Hän tiesi, että hänen tilallensa kyllä miehiä olisi, sillä jos yksi uupuu, toinen astuu sijalle, eihän edistykselle tapahdu mitään häiriötä yksilöiden takia sellaisessa liikkeessä kuin työväen liike on, jossa joka miehes on taistovalmis.



Viisi vuotta väliä.

Muistoja ja tunnelmia.



Saavuin Hancockiin eräänä pyryisenä helmikuun päivänä v. 1908. Olin hakenut Työmiehen toimitukseen ja sain kutsun. Port Arthurissa, Canadian puolella, jossa olin ollut mukana perustamassa uutta työväenlehteä (Työkansaa), jäi kyllä työmaa hyvin keskeneräiseksi, sillä lehti ei vielä ollut päässyt edes kunnolliseen alkuunkaan, mutta kun mieli veti Yhdysvaltain puolelle, niin minkäs sille teki.

Astuessani silloiseen Työmiehen "pajaan", Fredin Matin kaksi-kerroksisessa hökkelissä, länsi-Hancockissa, oli ensi vaikutus, jonka sain, sangen juhlallinen ja kunnioitusta herättävä. Verrattuna Työkansan silloiseen huoneustoon, latomoon ja koko "hoitoon", oli tämä jo totakin mahtavampaa. Kaksi latomakonetta, oma sitomo, kirjakauppa, kolmilukuinen konttorihenkilökunta, saman verran toimittajia ja lisäksi englanninkielisen lehden toimittaja — se näytti jo aika mahtavalta.

Koko kahden lehden — Työmiehen ja Wage Slaven — toimitus oli tosin silloin vielä ehdettuna yhteen ainoaan pieneen huoneentapaiseen yläkerrassa, mutta kun sopu sijaa antoi, niin sitä sentään toimeen tultiin. Huone oli täynnänsä historiallisia muistoja, sillä niihin aikoihin käännettiin Työmiehen historian lehtiä hyvin nopeaan: taloudenhoitajia ja toimittajia, varsinkin vlimemäinittuja, oli vaihtunut tuhka tiheään, mikä poistuen mistäkin syystä ja mikä milläkin tavalla, jättäen joko merkitsevempiä tai vähäarvoisempia vakoja jälkeensä. Yksinpä toimitushuoneen seinätkin puhulvat vaikuttavaa kieltä eleyistä ajoista ja poistuneiden polvien harrastuksista. Kukin toimittaja näet oli vallannut osuutensa pitkän toimituspöydän takaisesta seinästä ja liiteröinyt siihen ihanassa sekamelaskassa kaikenlaisia makusamukaisia kuvia. Nämä "taidegalleriat" antoivat jonkinlaisen käsityksen kunkin poistuneen toimittajan harrastuksista ja "hengestä".

Olipa siellä toimitushuoneen ovenpieleessä yksi todellinen reliikkikin, jota suurella hartaudella jokaiselle vastatulleelle näytettiin. Se oli pieni, tuskin ilman suurennuslasia nähtävä ruskea täplä, jonka kerrottiin olevan pisaran erään "edesmenneen", hyvin vallankumouksellisen toimittajan verta, minkä hän oli eräänä pyhän kumouksellisen innostuksen korkeimpana hetkenä itkusilmin uhrinmerkiksi vuodattanut. Huomattavalla paikalla toimitushuoneen peräseinällä riippui sitäpaiti punaisesta nauhasta ruostunut revolverin luoti, jonka eräs entisistä toimittajista, joka oli persoonallisesti ottanut osaa vallankumouksen ryyssiin vanhalla mantreella, oli lahjoittanut toimituksen historialliseen muistokokoelmaan. Sen luodin kerrottiin lähteneen erään Vlaporin kapinassa hallitukseen verisen koston uhriksi joutuneen merkkimiehen pistoolista. Kun toimituksessa kaiken lisäksi istui peränpitäjän nimellisenä ulkonaisesti hyvin kunnioitusta herättävä "paappa", joka m. m. oli vielä vereksenä Hancockin poliisien pahoinpitelystä kuuluisassa punalippujupakassa, niin ei ollut kummaakaan, että vastatulleeseen tällainen ilmapiiri vaikutti hyvin respektiä herättävästi.

Tätä respektin tunnetta ei suinkaan ollut omiaan vähentämään sekään, että taloudenhoitajana silloin oli mies, jonka kanssa ei ollut leikitte-

lemistä. Tullnen ja tuittupäinen kuin mikä. Silhen aikaan ei Työmiehen rahojen ja arvopaperien säilyttämiseen vielä tarvittu suuria kassakaappeja, sillä niin pian kun joku pieni summa sattui maailmalta tulemaan, meni se heti kuin kuumille kiville. Vuoden 1907 lopulla alkanut paniikki ei ollut vielä haihtunut ja sen vaikutukset tuntuivat luonnollisestikin erityisesti työväenlehdien raha-asioissa, varsinkin kun tuo lehti ei vielä ollut ehtinyt edes kunnolleen päästä jaloilleenkaan.

Lehden ahdas taloudellinen asema kuvastui jo sisimpiä asioita lähemmin tuntemattomallekin selvästi taloudenhoitajan hermostuneesta naamasta. "Förskotin" pyytäminen ei noihin aikoihin tullut kysymyksenäkään. Jos näkkiintynyt toimittaja-parka joskus voitti häveliäisyytensä ja syyllisyyden ilme kasvoilla lähestyi taloudenhoitajaa, koettaen änkytellen selittää, että hän tarvitsisi "aivan välttämättömästi" saada palkkansa ajallaan, niin taloudenhoitaja saattoi tukka pystystä nousta tuoiltaan, tehdä huitaisevan liikkeen käsillään ja päästää suustaan monella ärrällä höystetyn voimasanan, jota tavallisesti seurasi murahdus: "luuletteko te, r-r-r-keleet, että minä voin rahaksi muuttua". Voin kokemuksesta vakuuttaa, että ne hetket, jolloin sen maallisen puolen huolehtiminen pakotti tekemään retkiä taloudenhoitajan konttoriin, eivät suinkaan olleet hauskipia.

Mutta taloudellisesta kiristyksestä huolimatta uurastettiin miehissä yleensä reippaalla mielellä eteenpäin. Eihän se aika tosin silloin niin kunniaakasta ja valherikasta ollut, kuin olivat olleet edelliset vuodet Sorsen-Murros-juttuineen, Rocklandin ja Minnesotan lakkoineen sekä Hancockin punalippukahakoineen, mutta taistelun kahinaa se oli silloinkin.

Kuuluisaksi tullut suomalaisten porvarien judasponsitouhu oli silloin Juuri alkanut. Sitä vastaan asettui nyt Työmies taistelemaan navakasti.

Calumetissa taisteltiin tämän kahakan kuumiin otteluihin. Siellä näet suomalaiset prominentit olivat hyvin "päällekyypää" lajia, joten siellä pidetty judasponsikokouskin oli vähillä päättyä yleiseen käsirysyyn. Koska monikaan nykyisin mukana-olevista puoluetovereista ei tuosta historiallisesta kokouksesta tiedä paljontakaan, tokko on koskaan tullut edes siitä kuulleet-sikaan, kannattanee hieman palauttaa mieliin sen vaiheita.

Calumetin suuri Armory-rakennus oli saatu haalituksi kansaa täyteen. Joukossa varmasti oli paljon muunkielistäkin väkeä, jota oli haalittu sinne siinä tarkoituksessa, että "järkevien" suomalaisten vastalause järjettömiä suomalaisia vastaan saisi enemmän pontta. Hyvin järjestetyn "masineerauksen" avulla olivat Calumetin prominentit kaikesta päättäen aikoneet hyväksyttää pontensa paremman vaikutuksen vuoksi "yksimielisesti", mutta kuinka kävi!? Laumaan olikin sinne tänne siroiteltuna eksesynyt joitakulta sosialisteja ja nuo peijakkaat tavallisella sinnikkyydellään tekivätkin koko kauniista suunnitelmasta pannukakun. Ei siinä kyllin, että heillä oli julkeutta kylliksi ehdottaa omaa miestänsäkin kokouksen puheenjohtajaksi, vaan vielä päälliseksi koettivat saada puheenvuoronkin, näyttääkseen varsinaisten "ohjelmajuhujen" parjausten raukkamaisuuden. Ainooastaan surkeankuuluisan "frakkiprofessori" Muatosen uskollisen laulusakin avulla onnietui kokouksen järjestäjien saada aie estetyksi.

Kokous on hyvässä menossa. Läsnäolevien sosialistien puolesta lähetetään tämän kirjoittaja pyytämään säädyllisessä järjestyksessä kokouksen puheenjohtajalta tilaisuutta saada vastata puhujien sosialismia

vastaan tekemlin hyökkäyksiin ja puheenjohtaja lupasikin antaa siihen tilaisuuden. Mutta kun kaikki parjaajat ovat jo sanoneet sanottavansa ja puheenjohtaja valmistuu hyväksyttämään jo ennakolta valmiiksi laadittuja judasponsia, koetan suorastaan läsnäolevaan yleisöön vedoten yrittää saada puhevuoroa. Silloin Mustosen joukkokunta, nähtävästi tilaisuutta varten jo valmiiksi harjoitettuna, kuin yhdestä kurkusta karjuen ja mölisten, alkaa huutamaan alas minua.

Yleisön on mahdotonta karjunnalta kuulla mitään ja kauempana olijat nähtävästi ovat aivan ymmällä siitä, mistä on kysymys. Kun puhevuoroa näyttää olevan mahdotonta saada, päätämme antaa kokouksen mennä loppuun saakka ja sitte yrittää uudelleen.

Mutta taas uudistuu sama tempu. Enemmistö yleisöstä ei vieläkään tiedä, mistä oikein on kysymys ja alkaa uteliaisuudesta liikehtiä paikoittaan kohti puhujalavaa. Koko avara sali on pian yhtenä meluavana ihmiamerenä. Mustosen joukkuelaiset osottavat selvää halua käydä käsiksi meihin kiusankappaleihin, mutta eivät näy saavan kylliksi rohkeutta, kun nähtävästi epäilevät ulosheittämisen käyvän liian valkeaksi. Omla miehiä kertyykin silnä meidän uhattujen ympärille suojelevaksi muuriksi ja siinä sitten seistään ryhmissä ja rähistään, ja viimein silrrytään yhä vielä taisteluinnotta puhken viltottavaan ulkoilmaan — — —

Tällä muistettavalla Calumetin kokouksella oli epäilemättä Judasponsiliikkeeseen nähden ratkaiseva vaikutus. Se raukkamainen menettely, mihin Calumetin suomalaiset prominentit tekivät Itsenästä syytäksi, synnytti paheksumista heidän omassakin leirissään. Tekonsa peittelemiseksi koettivat he kylläkin kokouksen tapahtumia julkeasti vääristellä, selittäen esim. Päivälehdessä julkaistussa kokouksen pöytäkirjassa: "Mr. Severi Alanne koetti saada puheenvuoroa, jonka olisi puheenjohtaja myöntänyt, mutta kun oli kiire, että ei joutanut odottamaan vuoroaan, vaan koetti saada väkisin, niin k a n s a (!) huusi hänet alas." Mutta tällainen liian silmiinpistävä vääristely oli vain omiaan lisäämään hajaannusta heidän leirissään, sillä kaikki eivät jaksaneet enää mennä niin pitkälle. Niinpä esim. Päivälehden monivuotinen, innokas asiamies L. E. Kaukonen ilmoitti eronsa lehden palveluksesta, selittäen julkisella kirjelmällä syyksi lehden menettelyn tuon Calumetin kokouksen suhteen.

Ja kun vähää myöhemmin Hancockiin puuhattiin samanlaista judasponsikokousta, ja paikkakunnan englanninkielinen päivälehti julkaisi pitkän listan suomalaisten prominenttien nimiä, jotka muka olivat tuon puuhan takana, niin mies toisensa perään kilrehti Työmiehelle ilmoittamaan, että he joko eivät ole ensinkään puuttuneet koko hommaan tai että heidät on sekotettu siihen tietämättään.

Hancockin kokouksesta muodostui samanlainen pannukakku kuin Calumetin kokouksestakin. Huolimatta siitä, että kokouksen puuhaajat olivat Houghtonin Mining Gazette'ssa Calumetin kokouksen tapauksista pelästyneinä ilmoitelleet, että muka kokoushuoneen ahtauden takia ei tultaisi kokoukseen laskemaan multa kuin sosialismin vastustajia, olivat sosialistit miehittäneet useita penkkirivejä Germania-haalilla. Kun oli ensi kaikessa rauhassa kuunneltu uusi annos samanlaista lorua kuin mitä Calumetin Armory'ssäkin yleisölle oli tarjottu, ryhdyttiin äänestämään.

Puheenjohtaja ilmoittaa, että kaikki ne, jotka hyväksyvät esitetyt judasponnet, huutavat: jaa, ja päinvastaista mieltä olevat: ei. Silloin kaikkien hämmästykseksi kajahtaakin yli kaiken muun selvä ja voimakas: e! Puheenjohtaja hämmentyneenä kynsi korvallistaan ja sammaltelee jotakin käsittämätöntä. Pelastaakseen aseman rientävät jotkut prominentit



Matti Kalnu.



Kalle Toivola.



Y. Sirola.



John J. Kolu.



Vilho Leikas.



Henry Jokinen.



Einarl Salmi.



Onni Saari.



A. Hautamäki.

TYÖMIEHEN AVUSTAJIA JA KIRJEENVAIHTAJIA.

puheenjohtajan avuksi ja tämä lopuksi selittää, että on toimitettava uusi äänestys, jotta oltaisiin varmoja tuloksesta. Toisessa äänestyksessä se kuulialainen lammaslaumakin jo on tullut parempaan käsitukseen velvollisuudestaan ja sosialistien ei-huuto hukkuu mylvivään jaahan. Mutta nau-ru on jo naurettu!

Näin kääntyi koko tuo suomalaisten sotaretki juuri siellä, missä heidän päävoimiensa tiedettiin olevan, noloksi tappioksi heille itselleen. Noiden Kuparisaaren kokousten jälkeen ei koko tosisuomalaiستouhusta enää paljonkaan kuulu.

Miten suuresti Calumetin kokouksen seuraukset sapettivat sikkäläisiä suomalaisia porvareita, näkyi siitä, että joitakin aikoja tuon kokouksen jälkeen he turvautuivat mitä roskaisimpaan myyräntyöhön: edesvastuuttomaan salapuremiseen vastustajansa kohtaan, jota eivät olleet pystyneet julkisessa kamppailussa nujertamaan. Kuparisaaren liikemiehille lähetettiin postin kautta yksityisissä kirjeissä viheriänvärisiä ilmoituslappuja, joissa heitä kehoitettiin boikottaamaan Työmiestä, erityisesti sen takia, että sen toimittajana muka oli oikein päärosvo, "pommien valmistaja Suomessa, rosvo- ja murhaajajoukkojen johtaja Suomessa". Amerikan Suometar, patavanhoillisen leirin pää-äänenkannattaja, lisäsi vielä tähän omasta puolestaan seuraavan tarkemman määrittelyn: "Insi-nööri Severl Alanne, jota Helsingissä aikoinaan syytettiin pommien ja pomin reseptien valmistamisesta Helsingin ja Viipurin ryöstömurhaajille... on nyt myös kohotettu Työmiehen päätoimittajaksi."

Tämä oli jo sentään liikaa, hyvänahkaisimmallekin. Päätettiin koettaa, eikä erityisesti siihen aikaan osotti myötätuntoa sosialisteille, vakuutet-tilipa m. m., että hän nyt vielä sen vuoden vaaleissa äänestää Bryanla (demokraattien listaa), mutta että se on oleva viimeinen kerta, sillä hän mukamas on valmis astumaan sosialistipuolueen riveihin. O'Brien kuunteli asiaa ensin nähtävästi suurella mielenkiinnolla ja yltyi ylistelemään joitakin irlantilaisien anarkistien tekoja, mutta niin pian kun hän pääsi selville siitä, ettei kysymyksessä ollutkaan minkään anarkistin tai väkivaltaisen kumousmiehen puolustaminen, vaan Kuparisaaren suomalaisten prominenttien ilkamaisten valheiden paljastaminen, niin hän perin lauhtui ja alkoi selittelemään, että ollat viisainta helittää koko oikeusjuttu-ai-eseen, koska muka vaan siinä perältäkkään muu auttoi, kuin niellä vain koko hävähästyksensä sellaisenaan, vaikka se kuinkakin kirveli. Se oikeusjuttu olisi sitäpaitsi kysynyt varoja enemmän kuin yksityisen kukkaro olisi kannattanut ja yhteiset varat tarvittiin kyllä kipeästi hyödyllisempiin-kin tarkoituksiin.

Tehtiinhän sitä kyllä miehissä retki Lauriumiin lakimies O'Brien luo, joka erityisesti siihen aikaan osotti myötätuntoa sosialisteille, vakuutet-tilipa m. m., että hän nyt vielä sen vuoden vaaleissa äänestää Bryanla (demokraattien listaa), mutta että se on oleva viimeinen kerta, sillä hän mukamas on valmis astumaan sosialistipuolueen riveihin. O'Brien kuunteli asiaa ensin nähtävästi suurella mielenkiinnolla ja yltyi ylistelemään joitakin irlantilaisien anarkistien tekoja, mutta niin pian kun hän pääsi selville siitä, ettei kysymyksessä ollutkaan minkään anarkistin tai väkivaltaisen kumousmiehen puolustaminen, vaan Kuparisaaren suomalaisten prominenttien ilkamaisten valheiden paljastaminen, niin hän perin lauhtui ja alkoi selittelemään, että ollat viisainta helittää koko oikeusjuttu-ai-eseen, koska muka vaan siinä perältäkkään muu auttoi, kuin niellä vain koko hävähästyksensä sellaisenaan, vaikka se kuinkakin kirveli. Se oikeusjuttu olisi sitäpaitsi kysynyt varoja enemmän kuin yksityisen kukkaro olisi kannattanut ja yhteiset varat tarvittiin kyllä kipeästi hyödyllisempiin-kin tarkoituksiin.

Yli kuuman kesän sitte edelleen aherrettiin, ilman että mitään erikoisempaa olisi tapahtunut. Paitsi tavanmukaista Vappu-julkaisua, toimitettiin myöskin juhannusjulkaisu "Punainen Juhannus", joka kai jäi ainoaksi laatuun. Vitsikäs hindulainen tohtori Krishna kävi myöskin kesän ajalla Työmiehessä vierailemassa ja ikuistettiin Työmiehen pihamaalla Työmies-lehti sekä erottamaton keppinsä kädessään.

Loppukesällä, kun jo oli taasen päästy hieman "jäählymään", tarrattiin Työmiehen yhtiökokouksessa kiinni m. m. kysymykseen lehden taloudellisen aseman parantamisesta. Paniikkia, tosin lievänlaisessa muodossa, jatkui vielä, ja peljättävissä oli, että tilanne talven tullen yhä vain pahentuisi. Huolestuneena siitä, ettei ehkä kestäisi jatkuvaa taloudellista kiristystä — varainkin kun toistenkin puoluelehtien, etupäässä Raivaajan, tiedettiin olevan yhtä tiukassa, jollei vielä tiukemmassakin asemassa, ja kun kaikki puoluelehdet vielä silloin olivat siinä asemassa, että niiden täytyi tuontuostakin vedota ahtaan ajan jo muutenkin rasittamien s. s. osastojen suoranaiseen apuun — tehtiin toimituksen taholta kokoukselle ehdotus lehden supistamisesta kerran viikossa ilmestyväksi, varsinaiseksi agitatsioonilehdeksi, siksi kunnes päästäisiin ahtaiden aikojen ohi ja lehti pääsisi omille jaloilleen. Kuten tunnettua ei tämä ehdotus saavuttanut yhtiökokouksen kannatusta — ja epäilemättä se olikin, nykyisiin saavutuksiin katsoen, onneksi.

Kokemus on koko Amerikan suomalaisen s. s. järjestönkin clossaoloajan näyttänyt, että varovaisesta puoluetoverista joskus uhkarohkeiltakin näyttäivät askeleet eteenpäin ovat onnistuneet ja että vapaaehtoisia takaskeleita ei pitäisi milloinkaan ottaa. Monet muutkin puoluetoverit kuin tämän kirjoittaja ovat tulleet vuosien varrella samaan kokemukseen. Esim. monet puolueveteraanit aikolnaan koettivat vastustaa Toverin ja Työkansan perustamista, selittäen, että puoluelehtiä siten tulisi liikaa ja että ne kaikki joutuisivat kitumaan. Me tiedämme ja näemme nyt, että on käynyt toisin. — Ollessaan mukana Työkansan perustamisessa Port Arthurin tämän kirjoittaja joutui m. m. polemiikkiin toveri Syrjälän kanssa, joka silloin Torontosta käsin Raivaajassa vastusti lehden perustamista. Muistaakseni viime vuonna, kun tapasin tov. Syrjälän idässä, tuli asia puheeksi ja hänkin myönteli nyt, että hänen silloinen vastustuksensa oli erehdys.

Epäilemättä on se, että puoluelehtemme ovat kaikki näin ihmeellisesti edistyneet, riippunut suureksi osaksi siitä, että kaikista suuntajupakolista ja sisäisistä "pyykkäyksistä" huollimatta sentään on uskollisesti koetettu pitää kiinni puolueen yhtenäisyydestä. Nykyään, kun keskinäinen riitely paikoittain on jo kehittynyt varsin huolestuttavaan laatuun, riippuu lehtiemme jatkuva menestys ja saavutettujen voittojen säilyttäminen suureksi osaksi siitä, miten voimakas tuo Integralismin, puolueen eheänä-säilyttämispyrkimyksen henki vielä järjestömme jäsenissä on.

Muistaakseni loppukesällä (1908) tapahtui myöskin muuan hupaisa "kulissientakainen" juttu, jota en malta olla tämän muistelman yhteydessä kertomatta. Eräänä päivänä saan Calumetista telefonikutsun tulla erään sikäläisen hyvin tunnetun puoluetoverin luo tapaamaan muuatta "hyvää tuttua vanhasta maasta", kuten telefoneeraajan salaperäinen kutsu kuului. Luonnollisesti lähdin uteliaana matkaan. Hyvin

salaperäinen ilme kasvoillaan johtaa minut tuo puoluetoveri erääseen pieneen ullakkokamariin, jossa se "vanhanmaan tuttu" on odottamassa. Hän on sitemmin saman vuoden lopulla Mustos-jutun yhteydessä paljastettu Arvi Nikolainen, joka silloin Erosen nimellä oleskeli Päivälehdessä toimittajana. Olin miehen tullut Suomessa tuntemaan, mutta olin häntä aina siellä katsellut jonkunlaisella epäluuloisella kammolla, kun olin kuullut hänen — vanhan bobrikoffilaisajan aikuisen aktivistien juoksupojan — touhuistaan joitakuita ihan tukkaa pystyyn nostavia juttuja, tosin mahdollisesti liioiteltuja. Kun ei minulla luonnollisestikaan ollut miehen osanotosta Mustosen kolttosiin silloin pienintäkään aavistusta — olin näet lähtenyt Suomesta jo ennen noiden ryöstöjen tapahtumista enkä milloinkaan sen jälkeen ollut pienimmässäkään yhteydessä enempiä Mustosen kuin Nikolaisenkaan kanssa — ja kun arvelin hänen viisaatuneen ja maltistuneen (liiaksikin, epäilin, koska kerran oli ajautunut Päivälehteen), niin koetin kohdella miestä ystävällisesti, vaikka en tunnustanutkaan häntä miksikään "hyväksi tutuksi".

Erosen (Nikolaisen) mukana oli myöskin muuan ainakin siihen aikaan intoilijaksi tunnettu milwaukeelainen puoluetoveri, jota voisimme nimittää vaikka T. E. S:ksi. Kovin innostuneina alkoivat nämä kolme nyt selitellä minulle yhteisesti hautomaansa suurta suunnitelmaa, jota kuulemaan minut oli niin salaperäisesti kutsuttu. Kysymys ei ollut mistään sen vähemmästä kuin Päivälehdessä v a l t a a m i s e s t a sosialisteille. Sen piti tapahtua siten, että tämän toveri T. E. S:n oli määrää Erosen avulla koettava päästä myöskin Päivälehdessä toimittajaksi. Eronen kehui joistakuista hieman tavallista "radikaalitemmista" artikkeleistaan huolimatta, jotka hän oli niihin aikoihin Päivälehteen rustaillut, saaneensa hyvää jalansijaa lehden asioissa, niin että hän nyt piti itseään niinkuin päätoimittajana. Entisen päätoimittajan nimellisen, Merikarin, sanoi juopottelulla menettäneen vaikutusvaltansa.

No niin: T. E. S:tä tehtäisiin varmasti Erosen avulla aputoimittaja ja molemmat sitte jonakin kaunlina päivänä löisivät yht'äkkiä säikähdyksellä koko Päivälehdessä sakin julistamalla lehden täysin sosialistiseksi.

Hymyillen poikien innostukselle ja kiittelin heidän "hyvää tahtoaan", mutta kieltäydyin Työmiehen puolesta ottamasta millään tavoin osaa tällaiseen mielestäni liian lapselliseen touhuun. Ja silenhän se homma sitte raukesi. T. E. S:n Päivälehteen hakemisesta ei tullut mitään ja Erosen artikkelit eivät käyneet sen radikaalimmiksi. Meikäläisiltä siten jäi nauttimatta se huvi, että olisivat saaneet nähdä Päivälehdengin yhden päivän purjehtimassa ainakin sosialistisella v ä r i l l ä.

Syyskauden piti sitte presidentin vaali ja sitä ennen toimeenpantu "punasen junan" kiertomatka yli maan miellä jännityksessä. Punasen junan matkaa seurattiin Työmiehessä erityisen tarkasti ja vaaliagitatsiooniin otettiin muutenkin mahdollisimman tehokkaasti osaa — jo aikaisemmin kesällä oli sosialistipuolueen konventsinista ja sen menosta ollut laajat selostukset. Syyskuun 22 päivänä saapui sitte punanen juna Hancockiin. Illalla ennen puhetilaisuuden alkua pantiin toimeen katu-kulkue, johon otti osaa noin 200 henkeä. Näyttihän se tuokin jono silti siinä pimeässä marssittaessa melko juhlalliselta. Hancockin silloinen poliisipäällikkö hääri kuin hullu, yrittäen saada jotakin aihetta toimeenpanna rettelöitä, mutta ei kalkesta päättäen oikein uskaltanut.

Ilalla sitte kuunneltiin Debsin lennokasta puhetta Germania-haalilla. Etupenkissä istui muutamia suomalaisia prominenttejäkin, samoja, jotka olivat muutamaa kuukautta aikaisemmin ottaneet osaa samassa haalissa pidettyyn judasponsiokokoukseen sosialisteja vastaan. Kovin kuului äijä kirvilleen, kun kokouksen avaaja muistutti heille, että he olivat nyt tulleet kuulemaan miestä, joka ajattelee samalla tavalla asioista, kun heidän anarkistielksi leimaamansa suomalaiset sosialistit, ja joka on sen järjestön luottamusmies ja ehdokas maan korkeimpaan virkaan, johon suomalaisetkin sosialistit täysin tunnustettuina jäseninä kuuluvat.

Täydentääkseni näitä hajanaisia muistelmiani Työmiehen vaiheista vuoden 1908:n ajalla, mainitsen, että vuoden lopulla saatiin käydä läpi aikanaan paljon huomiota herättänyt Mustos-jupakka. Vaikka Mustosen oletettujen "paljastusten" varsinaisen kumoamisen suorittikin toveri Rissanen, joka silloin oli Raivaajassa, niin Työmiehessäkin tämän kirjoittaja otti osaa tuohon kynäsotaan, asettuen erityisesti kapteeni Kockia vastaan, väittäen hänen olevan varsinaisesti koko Mustosen paljastuksien takana. Siihen aikaan minulla ei tuolle väitteelleni ollut vielä muuta tukea kuin eräät tiedonannot Mustosen kirjassa, jotka olivat sellaista laatua, että ne saattoivat alkuaan lähteä ainoastaan kapteeni Kockista. Myöhemmin idässä ollessani olen saanut usealta luotettavalta puoluetoverilta kuulla, että Mustosen kirja todella todistettavasti oli kokoonpantu lähellä Fitchburgia olevalla kapteeni Kockin farmilla, siten että Kock oli sieluna, Mustosen tietojen antajana ja Kristianson tyylimestarina. Mustosen viimeaikainen esiintyminen on myöskin vain ollut omiaan vahvistamaan tätä.

Mustosen kirjan ilmestyttyä, kun porvarilehdet oksensivat uuden syytö- ja haukkumatulvan varsinkin toveri Rissasta ja tämän kirjoittajaa vastaan, sähkötti toveri Rissanen Fitchburgista, ehdottaen, että yhteisesti alettaisiin "kunnianpaikkajuttu" jotakin pahimmista räähkyistä vastaan — opetuksesi ja varotukseksi räävittömille, arveli tov. Rissanen. Nahkani oli kuitenkin jo siihen aikaan siksi parkkiintunut, että katsoin tuollaisen jutun nostamisen turhaksi, enkä ole sitä tekoani erityisesti koskaan katunutkaan.

Kuten senaikaisia asioita seuranneet toverit muistavat, paljastettiin saman Mustos-jupakan yhteydessä Työmiehen taholta myöskin ennenmainittu Päivälehdessä toimittaja Eronen. Kun minä todella olin syyllinen tuohon paljastukseen, lienee paikallaan sanoa nyt, lähes viisi vuotta jälkeempään, joku sana selitykseksi, miten tämä paljastus tapahtui.

Mainittu Eronen oli tuon ennen kertomani kohtauksen jälkeen kerran käynyt luonani yksityisellä vierailutervehdyksellä. Kuten jo mainitsin, en silloin aavistanutkaan hänen olleen missään yhteydessä Mustosen rosvoustouhujen kanssa. Mies vakuutteli olevansa sosialisti (Suomesakin tiesin hänen käyneen sen nimellisestä) ja olevansa valmis astumaan puolueen palvelukseen, kunhan vain tilaisuus aukenee. En siis voinut toisinkaan kohdella. Mutta kun "Salat julki"-kirjan ilmestyttyä minulle selveni hänen yhteytensä Mustosen rosvotoimiin, telefoneerasin heti paikalla Calumetiin, saadakseni kuulla, mitä miehellä on sanottavaa. Ajattelin, että hän mahdollisesti selittää kaiken olevan samanlaista valheellista ja vääristeltyä mustaamista häneen nähden kuin muihinkin ilmiannettuihin nähden. Mutta hämmästykseni saankin kuulla, että



Kirjansitoja Sola, joka uskalttaa laulaa "Varsovalaisenkin."



Asiamies Väänänen ja hänen kulta-sankaset silmälasinsa.



Painajanapulainen Eino Lakso ("Jeppe"), naama aina painomusteessa.



Asiamies Hänninen virkatehtävässään laukkuineen.

TAITEILIJA SALLISEN KARIKATUUREJA TYÖMIEHEN TYÖLÄISISTÄ.

mies on jo livlätännyt koko Calumetista teille tietymättömille. Kukapa niin voi tehdä muu kuin se, joka tuntee syyllisyytensä! Ilmotin miehen oikean nimen toimitustovereilleni (en ollut koskaan mitenkään sitoutunut sitä salassa pitämäänkään) ja kehotin menettelemään miten haluavat. He päättivät asian julkaiata. Joku hienotunteisempi puoluetoverikin kyllä tuntui pitäneen minua tuossa jutussa jonkunlaisena tuttavuusluoton pettäjänä, mutta nyt saadessaan tietää kaikki asianhaarat, hyväksynee menettelyni.

— — — — —

No niin, se vuosi 1908 oli Työmiehen historiassa mielestäni ainakin yhdessä suhteessa merkillinen, siinä nimittäin, että sinä 10½ kuukautena kun olin toimituksessa, ei sattunut ainoatakaan merkitsevää sisäistä kahinaa tai "pyykkijuttua". Sitävastoin tapella kahisteltiin kaiken vuotta lähimpiä vastustajia, sekä porvareita että petteureita vastaan, minkä kyettiin, ajoittain oikein kuumastikin. Omituinen sattumako lienee ollut, että heti toimituksesta lähdettyäni alkoi kilvas pyykkijuttu, se härmäläisen toimittajan mätäpaiseenpuhkaisu-juttu, jonka kai vielä usea muistaa.

— — — — —

* *

*

Lähes viisi vuotta senjälkeen, kun olin Työmiehestä lähtenyt, tallustelin eräänä toukokuun lauaintaina taas kohti Työmiehen pajaa Hancockissa. Olin uudelleen sitoutunut astumaan yhtiön palvelukseen.

Monta kertaa upeampi oli nyt Työmiehen asunto siihen Fredin Matin hökkeliin verrattuna. Paljon laajentuneet ja paisuneet kaikki hommat. Näin neljä lattamakoneetta, upeita painokoneita, kaksittain, jopa kolmittainkin konttoreita, laajan ja hyvinlajittelun kirjakaupan ja miehiä ja naisia työssä häärimässä kuin Viikkilän kissoja. Minulle esitettiin faktoreita, konttoripäälliköitä ja apulaisia, kirjakaupanhoitajia, hovimaalareita, maanviljelyslehden tirehtöörejä, yliasiamiehiä ja muita entisaikaisessa Työmiehen liikkeessä tuntemattomia arvohenkilöitä. Suurin osa oli minulle aivan outoja naamoja. Mutta olipa joitakuuta vanhoja tuttujaakin: uskollisia veteraaneja yhtelsiltä taisteluaajoilta. Siellä oli vielä sama taloudenhoitaja, nyt jo paljon lauhtuneena, istuen mukavasti nojatuolissaan. Hänen ei enää tarvinnut juuri paljon muuta tehdä kuin kirjoitella nimeään kaikenlaisiin tshekkeihin ja arvopapereihin, avata ja sulkea mahtavan tulenkestävän kassakaapin ovet ja hautoa kaikki suuremmat ja tärkeämmät liikesuunnitelmat. Kaikki muu näytti käyvän kuin rasvattu, käden viiltauksella vain.

Tapasinnan siellä toimituksessa vielä myöskin sen saman tukevan paapan, joka viisi vuotta aikaisemmin toimitukseen astuessani oli respektiäni herättänyt. Hänen "maallinen tomumajansa" oli yhä vain paisunut, nähtävästi kilpaa sen liikkeen kanssa, jonka palveluksessa hän oli uskollisesti ahertanut yli puolen vuosikymmenen, kestäen ankkurin lailla kaikki tuulet, silloin kun ne olivat toisia köykäisempiä pois puhalleleet.

Itse Hancockin kaupunki ei ollut ulkonaisesti suuriakaan muuttanut. Mutta että sisäisesti oli suuri muutos tapahtunut, siitä sain pian nähdä paljonpuhuvan todistuksen.

Päivää jälkeen saapumiseni panivat näet Hancockin kaivosmiehet toimeen mielenosotuskulkueen ja siinä marssi nyt kymmenen kertaa suurempi joukko kuin oli marssinut samoja katuja tuon ayysskuun 22 p:n iltana 1908. Tosin nämä eivät olleet kaikki vielä sosialisteja, mutta kuitenkin heräviä työläisiä. Työn kauan uinunut jättiäinen Kuparialueellakin oli alkanut liikehtiä.

Ja toverit kertoivat senkin uutisen, että sellaisetkin suomalaiset prominentit kuin esim. lakimies Kiiskilä, joka viisi vuotta takaperin oli ollut yhtenä Hancockin judasponsikokouksen puuhaajista, olivat jo alkaneet ajan merkeistä vaarinottaen soittaa toisenlaista ääntä kellossaan.

Kehitys oli tehnyt työtään.

S. A—e.

Agitaattorin muistelmia Amerikan työväenliikkeen varhaisemmilta ajoilta.

“The Story of a Labor Agitator”, kirj. Joseph R. Buchanan, luku I: “Ensimmäinen lakkoni”, suomennos.



avanmukaista on alottaa elämäkerta sukuluetteloon perustuvalla kuvauksella, jossa mainitaan esi-isät useista sukupolvista; mutta koska minun tehtäväni on antaa seloitus työväenagitaattorin kokemuksista ja koska tapaukset kiinnostavat huomiota enemmän kuin yksillö, niin tuota tapaa ei tarvitse noudattaa tässä tapauksessa. Riittää kun sanon, että olin syntynyt Hannibal’issa, Missourissa, ja että kulutin poikavuoteni tuossa kylässä ja Louisianassa, Pike kauntissa, Missourissa.

V. 1878 työskentelin “The Riverside Press” lehdessä, jota julkaistiin Louisianan kylässä. Olin monipuolinen kätevä mies. Paitsi työvelvollisuuksiani, joihin kuului tehtäviä kaikilla lehden teknillisen puolen osastoilla, minä toimitin, reporteerasin, oli kirjanpitäjänä ja asiamiehenä. Erikoisalani monien tehtävieni joukossa oli latominen. Omattuani kansakoulusivistyksen, jota tuki poika- ja nuoruusvuosinani suorittamani verrattain ahkera lukeminen, ja monipuoliset kokemukset ollen perusteena, minusta tuli melko taitava latoja niiden kahden vuoden ajalla, jotka työskentelin tuon maaseutulehden kirjapainossa. Ikäni tuohon aikaan ei tule kysymykseen. Olin kyllin vanha äänestääkseeni.

Minä en tietänyt mitään “työväenkysymyksestä”. Todellisuudessa silloin ei ollut olemassaakaan mitään työväenkysymystä sellaisena kuin me nyt sen ymmärrämme, lukuunottamatta suurkaupunkeja ja teollisuuskeskuksia. Minä en ollut lukenut ammattiunioista mitään, joka olisi selittänyt niiden kokoonpanoa ja tarkoituksia, enkä ollut kuullut niistä mainitsevankaan kenenkään, joka olisi kuulunut niihin jäsenenä, paitsi kerran, kun eräs kuljeksiva kirjanpainaja esitti kysymyksen konttorissamme, ja hän ei ollut selvänä niin kauan, että olisi tehnyt asian ymmärrettäväksi tai herättänyt minussa mielenkiintoa. On totta, että olin lukenut vuoden 1877 suuresta rautatielakosta ja eräs ystäväni, muutaman East St. Louisin rautatien jarrumies, oli ollut kolme kuukautta

vankeudessa osallisuudesta tuohon lakkoon. Minä luin uutisen hänen tuomiostaan syytettynä joukkomellakkaan osanottamisesta ja tuntuin hänen olevan hyvän toverin, ajattelin, että oli täytynyt olla olemassa vaikuttavaa provokatsioonaa ennenkuin hän voi joutua sellaiseen rettelöön; mutta koska en tavannut häntä enää koskaan, niin en koskaan kuullut hänen puoltaan asiasta.

Myöhään 1878 tarttui minuun Leadvillen kuume ja marraskuussa mainittuna vuotena kokosin tavarat säkkiini ja lähdin Coloradoon. Pari päivää Denverin saapumiseni jälkeen tutustuin erään iltapäivälehdien liikejohtajaan ja kun hän sai tietää minun olevan kirjanpainajan käski tulemaan konttoriinsa esitettäväksi latomohuoneen työnjohtajalle. Viime-mainittu antoi minulle kastit, kuten tapasimme sanoa ennenkuin koneet tekivät vallankumouksen ammattialallamme ja ollessani tässä asemassa "The Denver Democrat" lehdessä tulin tutustumaan työväenkysymykseen.

"The Democrat" oli ei-union paino tai "rat", kuten kirjanpainajat sellaisesta sanoivat, mutta minä en tietänyt mitään eroa tuon painon ja union painojen välillä silloinkuin otin vastaan työn. Kun tulin tutustumaan toisiin latojiin "The Democratissa" niin huomasin heidän keskuudessaan olevan vallalla vihamielisyyden kaupungin toisissa lehdissä työskenteleviä miehiä kohtaan. Heidän unionmiehiin kohdistamansa solvausten takana tuntui minusta aina olevan tietoisuus alemmuudestaan ja häpeäntunne. Muutamat työtovereistani olivat olleet kirjanpainajain union jäseninä, mutta syistä, joita he eivät tyydyttävästi selittäneet, eivät he enää olleet sen yhteydessä. Nämä miehet olivat "pettureita" ("rats"). Toiset, kuten minä, olivat ei-unionmiehiä. He eivät olleet koskaan kuuluneet unioniin, eivätkä koskaan tähän saakka olleet työskennelleet kaupungissa, jossa oli union ammattinsa alalla. Kun latomossa keskusteltiin unionista, tuomitaivat "petturit" ankarasti ja toisinaan solvaavastikin entisiä tovereiltaan. Heidän väitteensä, milloin he väitteitä esittivät, olivat samanlaisia, joita nyt kuulemme joltain vanhoilliselta työnjohtajalta tai toimittajalta. Sitä mukaa kuin kuuntelin "pettureita" latomossamme aloin pitämään unionista. Mahdollisesti on tämä kokemus tavaton, mutta tosiaan on, että minä sain ensimmäiset myötätuntoiset vaikutelmat unionismia kohtaan sen vastustajilta. Ja siitä saakka on minulle ollut käsittämätöntä, että union miehet voisivat kauan olla "pettureiden" tai "skääppien" seurassa ilman että oppisivat rakastamaan unionismia nähdesään minkälaisia vihollisia se on tehnyt itselleen.

Kun olin ollut noin kolme kuukautta "The Democratissa" tapahtui liikkeen johdossa muutos ja minusta tehtiin johtava toimittaja. Paikallisten uutisten osaston toimittaja oli union mies, mutta niihin aikoihin ei työväenkysymystä käsitelty sanomalehdissä ja hänen myötätuntoisuutensa ei ilmennyt lehdessä suorittamassaan työssä. Minun tiedusteluihini vastatessaan antoi hän minulle kylliksi tietoja tehdäkseen minusta mieliteiltäni unionistin.

Liike joutui toisille omistajille, lehdestä tuli "The Denver Republican" ja ilmestyi aamuisin eikä iltasin. Tuo lehti on sittemmin tullut yhdeksi Denverin johtavimmista lehdistä. Paikallisosaston toimittaja pysytettiin asemassaan, mutta minut siirrettiin konttoriosastolle. Lyhyen ajan kuluttua annettiin minulle liikekonttorin johto, mutta minä en ollut kauan tuossa asemassani. Paikallisosaston toimittaja ja minä erosimme yhtä aikaa ja yhtyen liikekumppaleiksi aloitimme tilapäistöiden kirjapainon ja

kustannusliikkeen. Me palkkasimme alnoastaan union miehiä ja toimien kumppalini kehotuksesta jätin hakemukseni kirjaltajaunion No. 49 tullakseni sen kunnlajäseneksi työnantajana. Minun hakemukseni hyväksyttiin ja siten tuli minusta ammattiunion jäsen. Minä en ollut suorittanut täydelleen union vaatimaa opplaikaa, mutta minua pidettiin taltavana latojana ja kun minä liityin union myötätuntoisuudesta sitä kohtaan enkä sentakia, että olisin silloin tarvinnut sen suojelusta, niin arvioin hyväksymispäätöksen tasapuoliseksi. Muutamat ystäväni ovat syyttäneet ivallisesti, että tulin union takaportin kautta. En ole koskaan kuullut, että unio olisi koskaan katunut minun jäseneksi hyväksymistä ja minä en ole surrut sitä kun otin tuon askeleen.



KUVIA TYÖMIEHEN KIRJAPAINOSTA: KIRJAPAINONJOHTAJA
E. V. LATVALA.

Keväällä 1880 erosin tilapäistöiden painon liikekumppanuudesta ja, kuten kymmenettuhannet toiset ovat tehneet, onnistuin lyhyessä ajassa upottamaan pienen pääomani prospekti-reikiin, joista kaivoin petollisia kallisarvoisia metalleja. Olin joutunut avioliittoon edellisenä talvena ja, kun rahani olivat melkein kaikki kulutetut tuloksettomassa prospektauksessa, huomasin, että oli aika ryhtyä johonkin, josta saisi tuloja. Tehtyäni hakemuksen asetettiin minut unionissa aktiivisten listalle ja annettiin työkortti. Menin Leadvilleen ja sain heti "kastit" "The Daily Democrat'issa"; ja minun kokemukseni "työväenmiehenä" alkoivat.

Ammattini oli täydellisesti järjestynyt Leadvillessä; neljä päivälehteä olivat union lehtiä ja koko kaupungissa ei ollut ei-union kirjapalnoa. Muut ammatit olivat myöskin jotenkin hyvin järjestetyt. Enin osa kaivosten työläisistä — palkkakunnan pääteollisuus — olivat union miehiä. Johta-

vat miehet kaivosmiesten joukossa olivat myöskin jäsenenä järjestössä, jonka nimeä en tietänyt siihen aikaan. Työn Ritarien (Knights of Labor) järjestö, vaikkakin perustettiin 1869, ei ilmaissut olemassaoloaan julkisuudessa eikä julkaisut nimeään ennenkuin 1881. Leadvillen kaivosmiesten johtajat olivat Työn Ritarien paikallisliiton jäseniä.

Kaikki meni tasaisesti ensimmäisten parin kuukauden ajalla kuin olin Leadvillessä. Kaivosten tuotanto oli runsas, liike-elämä vaurastui ja, vaikka hinnat olivat korkeat, rahaa oli riittävästi. Minä kutsuin vaimoni Denveristä ja me järjestimme talouden kaksihuoneisessa tuvassa, jota kiintelmistön välittäjä kutsui "mökiksi". Rautapeltinen keittouuni, saippualaatikko, joka oli täynnä ruoka-astioita — enin osa niistä

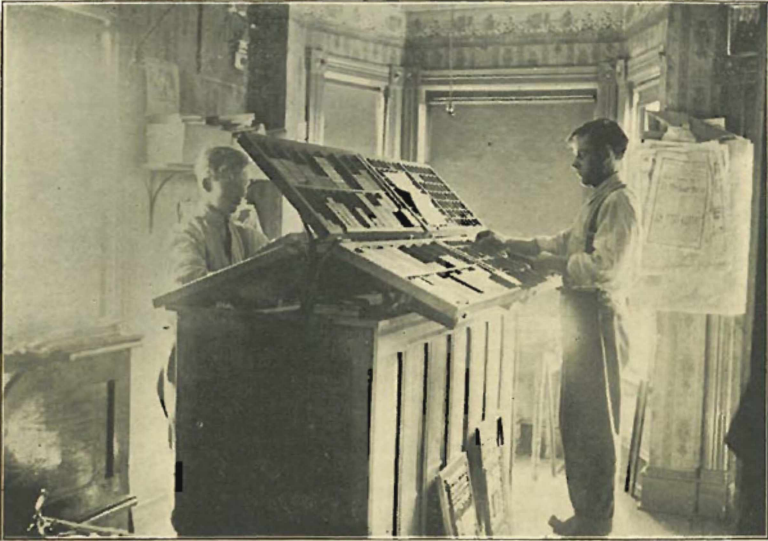

KUVIA TYÖMIEHEN KIRJAPAINOSTA: KÄSILATOJIA.

tinasta — mäntypöytä, kolme tuolia, mäntysänky ja painotuotteet ikkuna-verhoina muodostivat pääkaluston kodissamme. Ja kuitenkin olimme onnellisia, minä ja vaimoni. Nähkääs, oli harvoja, joilla oli parempaa kuin meillä, työ oli pysyväinen, palkat hyvät, ja, huolimatta korkeista hinnoista, oli tilaluuus säästää hiukan rahaa. Me olimme neljänkymmenen mailin päässä rautatieestä ja "sivistys", hienostettuine menettelytapoineen, joilla monia ryövättiin muutamien hyödyksi, ei ollut vielä päässyt alueemme rajan yli. Luonnollisesti sattui toisinaan ryöstöjä, mutta tällaista varastamista seurasi tavallisesti pian "lynchhaus-mehiläinen" ja me emme peljänneet, että rosvo olisivat tunkeutuneet huoneisiimme ja varastaneet elinehtomme. Mutta meldän turvallisuus-kuvittelumme saivat ankan tärähdyksen. Varkaat tunkeutuivat alueelle käyttäen muurinmurtajanaan 70-tonnin veturia. Myöhään kesällä 1880 tuli Lead-

villeen rautatie. Liikennekustannusten alentuminen aiheutti ruoka- y. m. elintarpeiden hinnoissa huomattavan alennuksen. Alussa me iloitsimme tästä muutoksesta, mutta kun työn etelässä liikkuvia miehiä alkoi saapua sadottain, aloimme epäillä uuden järjestelmän hyödyllisyyttä työmiehille ja paikkakunnalle yleensä. Juuri tällöin tulin näkemään ensimmäisen käytännöllisen ilmiön "palkkojen rautalaista".

Keväällä ja kesällä 1880 Leadvillen kaivosalueen kaivosmiehet saivat palkkaa \$3.50 — \$5.00 päivältä. Rautatien tullessa, tuoden halvempia ruokatarpeita ja työnetsinnässä olevia miehiä, tuli kaivosten liikejohtajille ajatus, että he voivat palkata omalsuoksilleen työskentelemään miehiä pienemmillä palkoilla. Miesten elantokustannukset eivät maksaneet niin paljo kuin ennen, miksi eivät he siis olisi halukkaita työskentelemään vähemmällä? Ei ollut kysymystä tuotteiden arvon alentumisesta. Kaivoksista nostettu malmi oli yhtä rikaista kuin koskaan, tuotanto oli runsain koko alueen historian ajalla ja rahaksilyömätöntä hopeaa meni kaupaksi korkeilla hinnoilla. Kuljetuskustannusten alentuminen oli myöskin huomattavasti hyödyttänyt kaivostenomistajia, sillä se oli tehnyt helpommaksi koneiden hankkimisen kaivoksiin ja alentanut malmerotuksen hintaa ja tuotteiden markkinoille kuljettamiskustannuksia. Mutta nämä tosiasiat eivät vaikuttaneet mitään miehiin, jotka olivat tulleet "edistyneen sivistyksen" vaikutuksen alaisiksi. Entinen veljeydenhenki, joka oli ominaista muusta maailmasta osittain erossa olevien uusien seutujen asukkaiden kesken, oli kuollut; entisen säännön, "elä ja anna elää" tilalle oli tullut uusi sääntö: "Jokainen itselleen ja piru vieköön jälkeen jääneen."

"On kylliksi miehiä, jotka ovat halukkaat työskentelemään vähemmällä kuin mitä me maksamme kaivosmiehillemme", sanoivat liikejohtajat. Tämä on aina edellämainitun "rautalain" ensimmäinen ilmenemismuoto.

Clarendon Hotellissa pidetyssä kokouksessa, jossa olivat edustettuina huomatuimmat kaivosomaisuudet Leadvillen alueella, hyväksyttiin päätös, jonka mukaan palkat alennettiin tasaisesti \$2.75 päivältä, sen jälkeen kuin muutamat vanhanaikaiset kaivostenomistajat, jotka eivät vielä olleet täydellisesti sivistyneet, esittivät turhaan vastalauseitaan. Tämä kokous pidettiin sunnuntaina iltapäivällä ja kun kaivosmiehet seuraavana aamuna saapuivat työhön oli heitä vastassa ilmotukset palkanalennuksesta, jotka olivat asetetut huomattaville paikoille kaivosaukkojen läheisyyteen. Miehet kokoontuivat ryhmiin kaivosaukkojen läheisyyteen kietäytyen melkein joka paikassa menemästä työhön. Eräs reportteri kertoi minulle myöhemmin, että näytti siltä kuin Freyerin ja Carbonaten törmillä olisi ollut satoja ulkoilmakokouksia tuona aamuna. Union virkallijat toimivat nopeasti ja klo 10 a. p. Leadvillen kaivosmiesunionilla oli suurin kokous historiansa ajalla. Kokous jatkui koko päivän. Kaivosyhtiöiden konttoreihin lähetetyt komiteat palasivat takaisin ilmoittaen, että ei yksikään liikejohtaja suostunut uudelleen harkitsemaan alennusmääräystä. Kello kuuden alkana illalla toimitettiin äänestys, jossa yksimielisesti päätettiin julistaa lakko palkanalennusta vastaan kaikissa kaivoksissa Leadvillen alueella.

Yksi huomattavampi kaivos ja kolme tai neljä pienempää alkoivat työt tiistai-aamuna, mutta yhdelläkään niistä ei ollut puoltakaan tavallista miehistöstä.

Liikejohtajat palkkasivat jokaisen saatavissa olevan miehen, joka voi käsitellä pikkaa tai lapiota, pidättää poraa tai heiluttaa moukaria. Lakko-

laiset turvautuivat kaikkiin käytettävissään oleviin keinoihin estääkseen miehet menemästä työhön ja saadakseen pois ne, jotka olivat työssä. Niihin aikoihin ei ollut mitään Civic Federationia tai sovittelulautakuntaa ja tyytymättömien työmiehen täytyi suorittaa lakkotaistelunsa omalla tavallaan. Käytetyt menettelytavat elvät aina olleet diplomaattisia ja toisinaan olivat ne hiukan liian raakoja. Joka päivä ja toisinaan kahdesti päivässä useista sadoista lakkolaisista muodostunut "komitea" teki klerotomatkan niiden kaivosten ympäristöillä, joissa työt olivat käynnissä. Useissa tapauksissa sattui näiden vierailujen aikana yhteentörmäyksiä lakkolaisten ja kaivosvahtien välillä. Nyrkkejä, kapuloita ja toisinaan pistoolejakin käytettiin, mutta ilman kuolettavia seurauksia.



TAITEILIJÄ KONSTU SALLINEN ATELIERISSAAN.

Kun noin viikon ajan oli jatkunut tuollaista sodankäyntiä päättivät kaivostenomistajat, että he eivät halunneet enempää kaivosmiesten komiteain vierailuja. Pieniä tuoreista petäjähirsistä rakennettuja huoneita laitettiin sopiviin paikkoihin Freyerin ja Carbonaten törmille ja niihin sijoitettiin kivääreillä varustettuja vahteja. "Kuolemanrajat" oli merkitty ja niiden sisäpuolelle meni jokainen, jolla ei ollut asianmukaista lupaa, henkensä uhalla. Tällä menettelyllä pakottivat kaivostenomistajat lakon keskipisteen alas törmiltä, kaupungille. Varhaisesta aamusta myöhään iltaan olivat pääkadut täynnä miehiä, jotka liikkuivat huolettomalla tavalla tai kokoontuivat ryhmiin juttelemaan keskenään lakosta tai kuuntelemaan kaivonkehityksien, ajoneuvojen tai tavaralaatikoiden päällä esiintyviä puhujia. Tällöin tein minä ensimmäisen kumarrukseni "työväenpuhujana."

Koko työväestö "The Democratin" latomossa oli myötätuntoinen lakolaisille ja sanoja ei kaunisteltu kun kaivostenomistajain menettelystä keskustelimme. Suoraan tuosta ilmapiiristä menin minä kadulle joka ilta-päivällä ja puhuin joukoille, muuttaen aina uudelle puhujalavalle noin jokaisen puolen tunnin kuluttua. Asia oli hyvin yksinkertainen ja tavallisella älyllä ja puhelahjalla varustetulla miehellä ei ollut mitään vaikeutta pittää kuulijakuntaa tarkkaavaisena, varsinkin jos hän oli kyllin radikaalin tuomitessaan kaivostenomistajia ja myötätuntoinen kuvatessaan työväen kärsimiä vääryyksiä. Vastustajat osottivat minulle arvoisaa huomiotaan yrittämällä hajottaa kuulijakuntaani ja koettamalla saada poliisin kytkemään minut putkaan. Poliisi ei häirinnyt joukkoja niin kauan kuin ei ilmennyt muuta kuin puhetta, mutta pienimmänkin rauhanhäiriön ilmetessä puhujat ja kuulijat vlettiin vankilaan.

Eräänä iltapäivänä puhutuani lyhyesti muutamalle joukolle Harrison avenuellla, ja ollessani kulkemassa alas katuja, tyrkkäsi minua ankarasti joku takaapäin. Kääntyen äkkiä ympäri huomasin olevani naama naama vasten erään nuoren lakimiehen kanssa, joka useissa tapauksissa oli uhkaavasti osottanut vihamielisyytensä kaivosmiehiä ja heidän ystäviään kohtaan. Hän oli hieno keikari, ollen yksi niistä harvoista tuossa kolmekymmentuhannen asukkaana kaupungissa, joka kantoi korkeaa silkihattua. Valkkakaan en ollut varma, minä epäilin vakavasti, että se oli tämä nuori mies, joka tyrkkäsi minua; mutta minä en etsinyt rettelöä ja kävelin siis eteenpäin puhumatta sanaakaan. Kävelykeppinä kuletin matkassani vahvaa oranssisauvaa, jonka eräs ystävä oli minulle antanut. Olin ehtinyt pari jaardia eteenpäin katuja pitkin kun — tuli ja leimaus! — keppini paukahti käytävään irtautuen kädestäni jalan painolla, — vanha kuje, jota usein harjoitettiin leikillä. Kumartuessani ottamaan keppiä ja katsahtaessaani nopeasti ympärilleni näin nuoren lakimiehen virniestelevän minulle. Menetin mallitni kymmeneksi sekuntia. Kiusaajani menetti ainoastaan hattunsa, sillä hän kumartui juuri ajoissa ja juuri kyllin syvään pelastaakseen päänsä siltä iskulta, jonka silheen kepilläni tähtäsin. Kun hän hyppäsi hakemaan killtävää pönttöään, jonka oranssisauvani oli lähettänyt pyörien kadulle, tartuttiin minua käsivarresta ja tuttu ääni lähellä korvaani huusi: "Joudu pois täältä, Joe! Vaara!"

Minä en kysynyt mitään, vaan kiiruhdin ystäväni matkassa, joka oli eräs "Heraldissa" työskentelevä latoja. Juoksimme kaksi blockia, kunnes hän meni Heraldin konttoriin minun seurattessa kintereillään. Kun saavuimme painokonehuoneeseen rakennuksen etäisimmässä perukassa pysähtyi hän. Niin pian kuin hän voi pidättää henkeään puhuakseen sanoi hän: "On olemassa salaliitto, jonka tarkoitus on saada sinut ja kaikki agitaattorit ja johtajat ansaan. Yksi suunnitelma on saada sinut rettelöihin kadulla, että sinut voitaisiin vangita rauhan häiritsemisestä. Ja kun he kerran saavat sinut satimeen, niin on sinua mahdoton saada pois ennen kuin tämä rettelö on ohi. Yksi pojista kuuli suunnitelman järjestämisen "Chroniclen" toimitushuoneustossa tänä aamuna. Minä riensin varottaamaan sinua ja näyttää siltä kuin en olisi saapunut minuuttiakaan liian aikaisin."

Tämän jälkeen varoin huolellisesti joutumasta persoonalliseen kinailuun kadulla. Minun täytyi kestää jotenkin kovaa puhetta toisinaan, mutta minä muistin läksyni ja pysyttäysin pois vankilaasta. Kaikki toiset eivät olleet niin onnellisia. Monet "katupuhujat" eivät voineet säilyttää malt-

tiaan vaikkeilla hetkillä ja heidät vietiin "härkäkarsinoihin" syytettynä "rauhanhäiritsemisestä."

Kun vangitsemiset olivat lukuisia ja oikeudenkäynnit viiptyivät noina rettelöiden aikolna, niin vankila, joka oli pieni laitos, oli pian ylitsevuotavan täynnä. Hätätilassa aidattiin vankilan vieressä oleva tyhjä tontti 16 jalkaa korkealla lauta-aitauksella ja tuossa tarhassa säilytettiin pienemmistä rikokeista syytetyt. Joku velikulta nimitti tuon tarhan "härkäkarsinaksi."

Kaiken tämän aikaa käyttivät kaivostenomistajat kakkia houkutuskeinoja saadakseen kaivostyöläisiä, mutta epätydyttävillä tuloksilla. Ku-

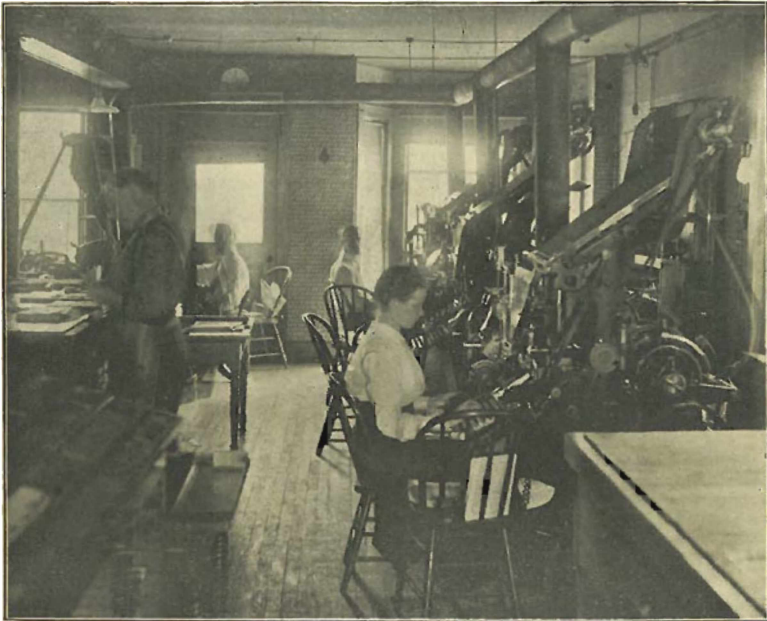

KUVIA TYÖMIEHEN KIRJAPAINOSTA: LATOMAKONEET.

kaan ei luopunut unlost ja koko valtiossa löytyi vain hyvin harvoja totuneita ei-union mainareita. Siltä huolimatta muutamissa kaivoksissa työskenneltiin tavallaan, mutta vahtien palkkaamisen aiheuttamien kulojen takia ei tuo työskentely ollut tuottavaa. Ja kauppiat alkoivat tuntea lakon vaikutuksia jo toisen viikon lopulla; heidän liikkeensä pienehi pelottavassa määrässä ja luonnollisestikin enemmistö heistä syytti asiain tilasta kaivosmiesten uniota.

Kolmannen lakkoviikon maanantaina toimeenpani unio kulkueen kaupungin pääkaduilla. Nuo kaivosmiehet esiintyivät ulkonäöltään hienosti. Minä en ole koskaan nähnyt komeampaa miesjoukkoa. Riveissä oli noin

4,000—5,000 miestä. Kulkueen etunenässä oli torvisoittokunta. Marsijat kantoivat yhtä suurta Amerikan lippua ja union lippua. Marshalli ja hänen kuual apulaistaan olivat ratsuhevosten satuloissa. Kaikki miehet olivat puetut mustiin takkeihin ja housuihin ja heillä oli sininen flanellipaita ja musta pehmeä hattu. Heidän kätensä olivat tyhjäät ja ainoatakaan pyssyä, miekkaa tai sauvaä ei ollut näkyvissä koko pitkäessä rivissä. Kadut, joiden lävitse kulkue marssi, olivat täynnä väkeä, mutta mitä parhain järjestys vallitsi; kukaan ei hiiskunut sanaakaan, paitsi virkailijat ja hekin ainoastaan tarpeelliset komennukset. Jokaiseen näytti kulkue tehneen samanlaisen vaikutuksen kuin joku pyhä juhlatilaisuus. Minä kuulin erään puotinsa ovella seisovan kauppiaan lausuvan: "Minun ajatukseni mukaan siinä kulkee Leadvillen selkäranka."

Muutamat Leadvillen kauppiasta eivät olleet kaivostenomistajain kokennettävissä, mutta enemmistö oli joko osakkeenomistajia kaivoksissa tai olivat kuuliaisia kaivostenomistajain tahdolle ja tällaisesta suhtautumisesta kehittyi kummallisin asialntila mikä minun tietääkseni voi sattua työlakossa. Kaivosmiesten union viholliset kiukustuivat lakkolaisten kulkueen onnistumisen johdosta. Heidän tyytymättömyytensä tuli kaksinkertaiseksi kuultuaan niitä suosiollisia lausuntoja, joita joka taholta ilmaistiin muutamien seuraavien päivien kuluessa. He olivat pettäneet sen hyvän järjestyksen johdosta, joka oli huomattavana tuossa "laittoman joukon" kulkueessa ja niin monien henkilöiden ylistyslausunnot siltä arvokkaisuudesta, jota kaivosmiehet osottivat tuollaisissa vaikeissa oloissa, oli heille ärsyttävää. Jotain täytyi tehdä; järjestettiin siis vastakulkue seuraavaksi torstaiksi. Tämän mielenosotuksen alkuunpanijat nimittivät sen "kansalaisten lain ja järjestyksen kulkueeksi". Tämän kummallisen puuhans varsinaiset alkuunpanijat olivat kaivostenomistajat ja heidän liittolaisensa; aktiiviset johtajat olivat erään iltalehden toimittaja ja eräs kaivososakkeiden välittäjä, joka kantoi majurin titteliä. Torstai tuli ja sen mukana "lain ja järjestyksen kulkue". Kaksikymmentäkolme vuotta on nyt (1903) kulunut tuosta torstai-iltapäivästä ja minä kirjotan kerrassaan ilman ennakkomieliäpidettä, mutta kaikessa vakavuudessa minä sanon en uskovani sellaisen kokoelman ihmisolentoja kuin näin Leadvillen "kansalaisten paraatissa" koskaan marssineen minkään kaupungin kaduilla maan päällä ennen tai jälkeen. Mistään muualta kuin kaivoskaupungista, suuresta ja kasvavasta kaivoskaupungista, olisi mahdoton koota yhteen sellaista kirjavaa, mitään edustamatonta, laitonta joukkoa. Ainoastaan muutamilla kauppiailta oli rohkeutta ottaa osaa avoimesti; kulkue, lukumäärältään vähempi kuin kaksituhatta, oli melkein kokonaan kokoonpantu vetelehtijöistä, pelureista ja hampuseista. Pellihuoneet, joita kaupungissa ei ollut pariakymmentä vähempää, olivat käännettyt sisäpuoli ulos, että olisi varustettu marssijoita tuohon "lain ja järjestyksen kulkueeseen". Kapakoitajioilla oli hiljainen iltapäivä tuona päivänä, sillä kaikki heidän kundinsa, jotka kykenivät kävelemään tai kumpuroimaan, suorittivat kunnan kansalaisen velvollisuuksiaan kulkueessa. Jokaisella marsijalla oli jonkinlainen ase; puolilla heistä oli pyssy tai revolveri, loppujen täytyi tyytyä ja näyttää urhoollisilta kantaessaan pikanvartta, kapulaa ja muita sellaisia. Tämän rokonkirjavan joukon etunenässä ratsasti edellämainittu majuri. Kädessään oli hänellä paljastettu miekka, jolla hän huitoi oikeaan ja vasempaan ratsastaessaan. Majuri oli hiukan enemmän juovuksissa kuin hänen tavalliset "lain ja järjestyksen" ystävänsä. Useat henkilöt hädintuskin pelastuivat kuolemasta tai julmasti

haavoittumasta majurin miekan heilahduksista. Muuan nuori mies, jonka tunsin läheisesti, Hoss niminen kirjaltaja, sai haavan poikki poskensa hurjastuneen juhlamarsaikan miekasta ja aiheutti se arven, jota hän saa kantaa hautaansa saakka. Siihen saakka kuin Hoss kaatui iskusta olivat sivulakatsojat pitäneet ilveilynä koko kulkuetta; mutta nähtyään veren virtaavan nuoren miehen kasvoilla kun hän nousi jaloilleen hyökkäsi väkijoukko majuria kohden. Tuolle yksilölle olisi käynyt huonosti ellei poliisijoukko olisi joutunut hänelle avuksi juuri yhdenneljätoista hetkellä. Nopeasti vetäen majurin alas hevosen seljältä kulettivat poliisit sukkelaasti



KUVA TYÖMIEHEN KIRJANSITOMOSTA.

hänet pois väkijoukosta ja sivukatua poliisi-asemalle, kahden blockin päähän, jossa hänet pidätettiin turvassa siksi kunnes kiihtymys jäähdytti illan kuluessa.

"Lain ja järjestyksen" johtajan — tai irvikuvan, paremmin sanoen — ollessa putkassa "kansalaisten kulkueen" rivit hajosivat ja oli siitä pian jällellä se, joka on säilynyt näkijän mielisä, epämiellyttävä muisto.

Tästä käy siis selville, että asema Leadvillessä oli tähän aikaan hyvin vakava. Kaivostenomistajat lisäsivät hiljalleen työvoimaa kaivoksissa, vaikka harvoja tottuneita kaivosmiehiä oli saatavissa. Lakkolaiset pysyivät uniolle uskollisina melkein viimeiseen mieheen. Unio oli melkein aina kokoontuneena, päivällä ja yöllä. Komiteat työskentelivät ankarasti ulkoa

tulleiden miesten kanssa, jotka tulivat kaupunkiin työhön mennäkkeen ja toisinaan saivat väitökeet antaa tilaa nyrkiniskuille. Näitä purkauksia, joista yksikään ei aiheuttanut vakavampia seurauksia, seurasi vangitsemisia ja "härkäkarsinat" täytyivät.

"Lain ja järjestyksen kulkueen" jälkeisenä päivänä ilmestyi nelisivuinen lehti lakkolaisten asian ajajana. Tämän lehden nimi oli "The Crisis" (Pula). Paitsi kaivosmiesten vaatimuksia sisälsi se useita hyvin kirjoitettuja, mutta kiihkoisia hyökkäyksiä kaivostenomistajia vastaan, nimittellen muutamia heistä persoonallisesti, ja ennen mainittuja toimittajaa ja majuria, "lain ja järjestyksen" toimeenpanijoita, ruoskittiin armottomasti. "The Crisis" ilmestyi säännöllisesti joka päivä viikon ajan, jokainen toistaan seuraava numero ollen edeltäjänsä radikaalimpi ja kiihkoisempi, kunnes sen kustantaminen yht'äkkiä keskeytyi jatkumatta enää koskaan. Tämän kuusipäiväisen elämänsä ajalla suurta suosiota saavuttaneen lehden äkkinäisen kuoleman selittäminen johtaa minut toiseen mieltäkiinnittävään seikkaan ensimmäisessä lakossani.

"The Crisis" lehden kustantajain ja toimittajain nimiä ei painettu lehdessä ja olivat ne tunnettuja ainoastaan harvoille henkilöille, mutta jonkun petollisuuden kautta, jota ei koskaan saatu selville, annettiin nuo nimet "lain ja järjestyksen" klikille. Noin kahden tienoissa iltapäivällä sinä päivänä, jolloin "The Crisis" viimeisen kerran ilmestyi, kun "The Democrat" latojat olivat juuri "purkamassa" kasteihinsa, tuli liikekonttorista eräs konttoripalvelija latomoon tuoden kolme suljettua kirjekuorta, jotka sanoi juuri jätetyn liikkeenhoitajalle. Kirjeet olivat osoitetut Robert Higginsille, John Sorensenille ja "Hop" Leelle. Nämä kolme miestä yhdessä kaivosmiesten unionin presidentin Michael Mooney'n kanssa olivat "The Crisis" lehden julkaisijoita ja toimittajia. Kirjeet kussakin kolmessa kirjekuoressa olivat ihan samanlaiset. — Ne olivat lyhyitä ja selviä:

"Herra, — Te olette täten määrätty poistumaan Leadvillessä ennen auringonnousua huomenaamulla, ei koskaan palataksenne. Olkaa välittämättä tästä ilmoituksesta omalla uhalanne.

"Käskystä:
"100-miehinen komitea."

Lee luki paperillippunsa ääneensä ja hetipaikalla esitti jokainen latomossa työskentelevä lujajäänisen protestinsa. Liikkeenjohtaja William Robinson kutsuttiin latomoon ja latojat kerääntyivät taittopöytien ympärille häntä vastaanottamaan. Kun hän saapui esitti työläisten puheenjohtaja hänelle yhden "100-miehisen komitean" lähettämistä kirjeistä ja kysyi mitä hän alkoi tehdä suojellakseen miehiään, joita salainen vihollinen uhkasi. Robinson vastasi ei voivansa tehdä mitään. Hänet vaadittiin lukitsemaan ovet ja jättämään loput meidän huoleksi. Melkein joka mies Leadvillessä kantoi revolveria noihin aikoihin ja minä olin ainoa poikkeus tuosta säännöstä "The Democrat" latojain joukossa. Vaimoni vastusti minun pyssyn kantamista, sillä hän sanoi minun olevan liian pikaluontoinen kantamaan tuollaista kapinetta. Vaikka minä luulin hänen erehtyneen arvioidessaan mielenmalttiani, kunnioitin kuitenkin hänen tahtoaan.

Robinson vastasi kieltävästi vaatimuksemme. "Minä en voi tehdä sellaista, pojat", sanoi hän. "Lehden omistajat ajaisivat meidät kaikki kadulle, jos yrittäisimme sellaista."

Lee, Higgins ja Sorensen, pelastaakseen aseman, joka tuli sietämättömäksi, sanoivat eroavansa heti, etteivät sekottaisi toisia rettelöihinsä, ja, työntäen meidät sivuun yrittäessämme heitä pidättää, he menivät ulos. Tunnin ajan sen jälkeen kuin toverimme olivat eronneet pidimme me sisenä ilmaa tuossa latomahuoneessa ja minä otaksun puhuneeni yhtä suurella äänellä kuin yksikään toinen siellä. Ollessani vetämässä takkia harteilleni lähteäkseni ulos kello neljän tienoissa saapui työnjohtaja luokseni ja sanoi: "Minulle on annettu määräys erottaa teidät määräämättömäksi ajaksi ja on pyydetty antamaan teille tämän." Hän työnsi käteeni

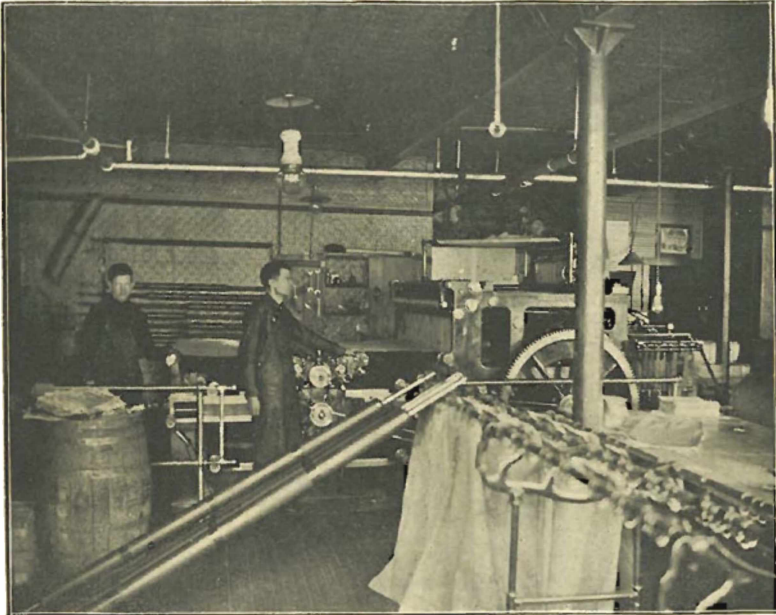

KUVIA TYÖMIEHEN KIRJAPAINOSTA: TYÖMIEHEN PIKAPAINOKONE.

kirjekuoren. Minä revin sen auki ja vetäen esiin liuskan kirjoituspaperia luin seuraavat sanat:

"Herra, — Valmonne tähden sallitaan teldän vilpyä Leadvillessä ainoastaan sillä ehdolla, että ette näytä itseänne kaduilla 48 tunnin ajalla alkaen kello kuudesta iltapäivällä tänään.

"Käskystä:
"100-miehinen komitea."

Tämä oli odottamaton tunnustus minun kyvyistäni tynnyrinpohjan päältä esiintyvänä katupuhujana; mutta minä olin liian kiukkuinen tuolla hetkellä antaakseni sille arvoa. Muutamat pojista lupautuivat talstelemaan

puolestani tuollaista raukkamalaista uhkausta vastaan, mutta muistaessani Leen ja hänen toveriensa esimerkin, minä en taipunut siihen ja sitäpaitsi me kaikki aloimme olla jännityksessä nolden salaperäisten varoitusten johdosta.

Minä voin tässä heti vastata lukijan luonnollisen kysymyksen: "Mikä tai mitä oli se "100-miehininen komitea?"

Varoitusten kirjottajan käsialan, vaikkakin hiukan muodostettuna, tunsivat siihen tottuneet latojat olevan sen toimittajan, joka esiintyi niin "prominenttina" siinä "lain ja järjestyksen" liikkeessä. Me saimme tietää muutamia viikkoja sen jälkeen kuin varotukset julkaistiin, että ne olivat toimittajan ja majurin yhteisiä tuotteita; että nuo kaksi olivat se "100-miehininen komitea". Se oli hyvä pelotuskeino ja onnistui jotenkin hyvin.

Olllessani lähdössä "The Democrat" kontorista tapasin Leen katu-käytävällä.

"Well, sinä olet täällä vielä, minä näen", sanoin. "Missä ovat toiset?" "Higgins ja Sorensen ovat poistuneet kaupungista ja myöskin Mike Mooney. Hän sai juuri samanlaisen ilmoituksen kuin mekin."

"Miksi et sinä lähtenyt?" kysyin minä.

"Minä pysyn täällä", sanoi Lee. "Minä olin täällä ennenkuin yksikään tuosta "lain ja järjestyksen" joukosta ja mikäli tiedän en ole tehnyt yhdellekään miehelle vääryyttä. Minä menin veljeni puotiin puhuakseni hänelle asiasta. Hän sanoi minun olevan oikeassa päättäessäni vastata tuohon uhkaukseen ja hän antoi minulle kuusi kertaa laukeavan avukseni, jos tarvitsaisin sitä. Minä olen jotenkin hyvin varustettu, kuten näet", ja hän nosti takkinsa helmaa kääntäessään minulle selkäpuolensa. Molemmista takataskuista näyttäytyi pistoolin pää.

"Minä pidän sinun tarmostasi, Lee", sanoin. "Minä toivoisin sitä olevan jonkunverran itselläniikin. Minut on erotettu työstä. Tässä on minun viimeinen liuska käsikirjotusta "Democratista". Minä säilytän sen muistona"; ja minä työnsin hänelle kouraan kirjeeni "100-miehiseltä komitealta."

Lee luki varoituksen ja tarjotessaan sen minulle jälleen sanoi:

"Miksi ei, Joe? Vaikka sinä olet tehnyt työtä 'syrjästä' ja et ole ollut missään tekemisissä komiteoissa tai "The Crisis" lehden julkaisemisessa, sinä olet lähettänyt julkisesti enemmän rakettia ilmaan kuin yksikään toinen meistä. Mitä aiot tehdä?"

"Sinä näytät olevan mies hätätilassa, mitä neuvot minun tekemään?" kysyin.

"Jos olisit yksinäinen mies, niin sanoisin, hanki pari pyssyä ja taistele juttu selväksi kanssani; mutta sinun vaimosi täytyy ottaa huomioon kysymystä harkitessa. Sentähden neuvon sinun tottelemaan määräystä, varotusta tai miksi tahansa haluat sitä nimittää. Eihän haittaa sinua jos pysyt kotona kaksi päivää. Jos olet ulkona väkijoukossa, niin sinun löysä leukasi voi saattaa sinut rettelöön. Ei mitään loukkausta tarkotettu, vanha mies."

"Minä ymmärrän sinua. Sinä siis ajattelet, että on parempi kuin makaan matalalla pari päivää?"

"Yes, asianhaaroihin katsoen, niin ajattelen. Minä tulen katsomaan sinua huomenna ja kertomaan sinulle miten taistelu jatkuu — elleivät he karkota minua tänä iltana. Tosiasia on, että minä luulen heidän saaneen meidät kiinni juoksussa ja jos he onnistuvat yrityksessään kutsua valtion sotaväki tänne, niin voimme yhtä hyvin luopua koko taistelusta."

Löimme kättä ja erosimme, minun epäillessä tokko koskaan enää näen tuota uskaliaista toveria. Mutta minä en silloin tiennyt mikä tuo "100-miehin komitea" oikeastaan oli ja että se, johon minä luulin olleen kätkehtynä vakavan murhenäytelmän oli todellisuudessa mitätön teatteri-ilveily.

Minä pysyin kotona kolme yötä ja kaksi päivää. Alhaisen kattoni alla ei ollut ensinkään unta ensimmäisenä yönä. Vaimoni oli pahoin peljästynt. Luonnollisestikin minun oli selitettävä miksi en mennyt työhön tuona iltana ja minä arvelin parhaaksi paljastaa koko asian. Jokainen ul-

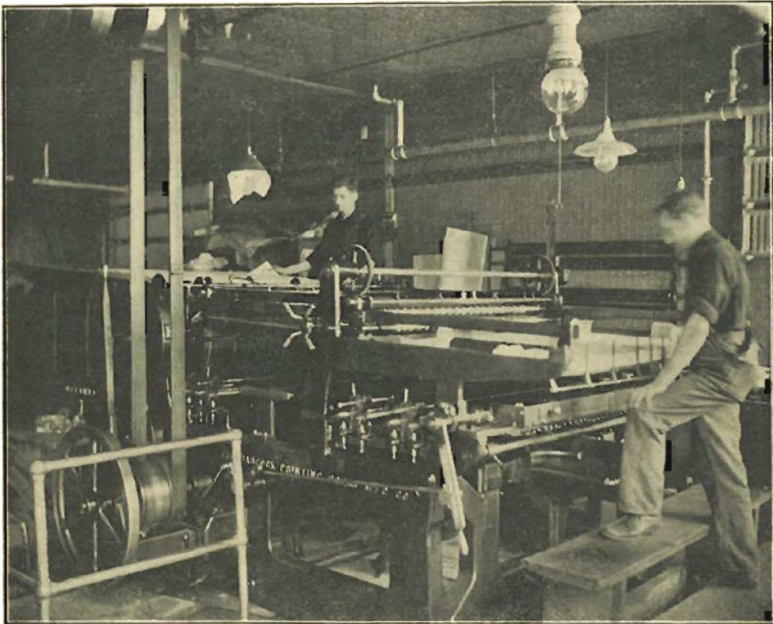

KUVIA TYÖMIEHEN KIRJAPAINOSTA: OPTIMUS-PAINOKONE, JOLLA TÄMÄ JULKAISU ON PAINETTU.

kopuolelta kuuluva ääni yön kuluessa kaikui hänen korvissaan kuin lynchaaja-joukon mölinä ja jokaisen ohikulkevan rattaan ääni kuvastui hänen kiihottuneessa mielikuvituksessaan mustalla verhotuksi ihmiryöstäjien vaunuksi. Yö ei ollut leikkiä minullekaan. Auringon kultainen suutelo Arkansasin laaksossa olevien vuorenhuippujen lumisille kärjille ei koskaan ennen ollut näyttänyt niin kauniilta kuin tuona aamuna, joka seurasi minun ensimmäistä yötäni tuossa erämaan tärisyttävässä draamassa: "Joka mies oma vanginvartijansa."

Täyttäen lupauksensa saapui luokseni myöhään iltapäivällä Lee, jota ei oltu "karkotettu" tai mitenkään muutenkaan häiritty. Hän kertoi alakaupungilla edellisenä iltana olleen jotenkin eloisia meteileitä, vaikka yksi-

kään lakossaolevista kaivosmiehistä ei ollut sekottunut rähäköihin; että useita satoja kaivosmiehiä oli tuona aamuna marssinut Freyer Hill'ille ja että heitä oli ammuttu hirsihuoneista, ilman pahempia seurauksia, ja että kalvostenomistajat toimittajan ja majurin avustamina keräsivät allekirjotuksia paperiin, jossa anotaan kuvernööri Frederick W. Pitkiniä lähettämään valtion sotaväkeä Leadvilleen ja julistamaan kaupungin sotailin alaiseksi.

Samana iltana lähetettiin kuvernöörille sähkösanoma, jonka oli allekirjottanut komitea, sanoen edustavansa liikemiehiä ja Leadvillen "parempaa väkeä" ja pyytään kuvernööriä lähettämään sotaväkeä heti, "jos tah-

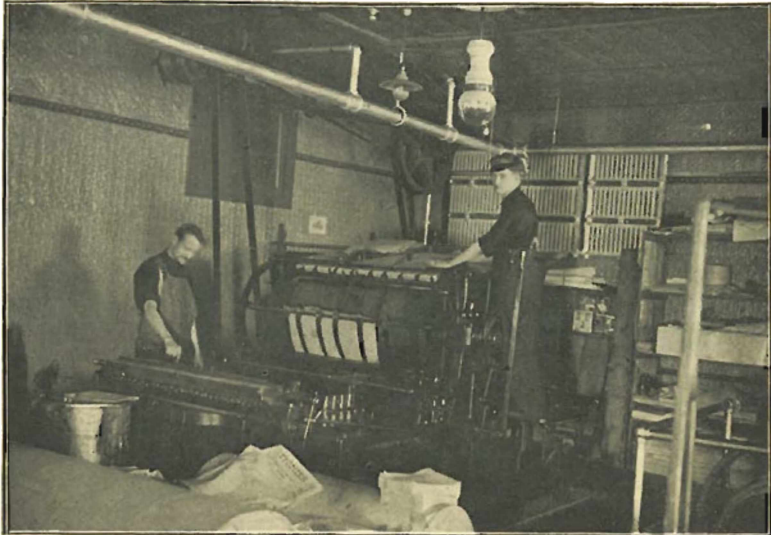

KUVIA TYÖMIEHEN KIRJAPAINOSTA: VANHIN PAINOKONE "MONARCH".

dotte estää roskajoukon hävittämästä kaupunkia". Uskoen hirveän kohtalon uhkaavan Leadvilleä määräsi kuvernööri useita sotilaskomppanioita eri osista valtiota heti lähtemään mainittuun kaupunkiin ja ilmottautumaan kenraali David Cookille, jolle annettiin valta ottaa päällikkyys ja julistaa sotalaki voimaan.

Leadvillessa oli valtion sotilasjärjestö tunnettu nimellä Wolf Tone kaarti, jossa oli 200—300 jäsentä. Sen virkailijat eivät ilmoittautuneet kenraali Cookille, kuten oli määrätty. Wolf Tonerien asevarastoon tehty vierailu johti siihen tulokseen, että varastohuoneen huomattiin olevan tyhjän ja että jokainen kivääri ja luoti oli sieltä kadonnut. Wolf Tone kaarti kuului kalvosmiesten unioon.

Kuusi kuukautta edelläkerrottujen tapahtumien jälkeen sanoi kuvernööri Pitkin minulle, että Leadvillestä lähetetyn sähkösanoman allekirjottajat olivat pettäneet hänet; että siellä ei ollut epäjärjestystä enem-

pää kuin kaupungin ja kauntin virkailijat voivat hallita, ellei "lain ja järjestyksen" joukko ollai häirinnyt järjestyksen ylläpitoa. "Dave" Cook sanoi minulle melkein samoin muutamia vuosia myöhemmin.

Minä täytin puntarin kukkuralleen kunnioittaessani "100-miehisen komitean" määräystä llaäten aikaa kuudellatoista tunnilla. Karkotusaikani oli päättynyt kello kuusi illalla, mutta kun vaimoni ei tahtonut, että olisin mennyt kaupungille illalla, niin odotin seuraavaan aamuun kello kymmeneen. Saapuessani kaupungin keskustaan huomasin pääkaduilla liikkelevän sotilaita ja kokoontuneina ryhmiin luekkelivat miehet kenraali



KUVIA TYÖMIEHEN KIRJAPAINOSTA: TILAPÄISTÖIDEN PAINOKONEET.

Cookin ensimmäisiä määräyksiä. Tämän julistuksen pääsisältö oli, että jokainen henkilö, jolla ei ollut kenraali David J. Cookin allekirjottamaa passia ja tavattiin Leadvillen kaduilla kello 7 i. p. ja 6 a. p. välillä, tullaan vangitsemaan ja lähettämään putkaan.

"Dave" Cook oli toiminnan mies, vaikkakin hän ja minä myöhemmin eräässä tapauksessa vedimme yhtäälle eikä vastakkaisille suunnille, kuten Leadvillessä.

Ei ole paljo lisää kerrottavaa Leadvillen kaivosmiesten lakosta. Sotilasten läsnäolo antoi rohkeutta "skääpeiksi" pyrkiville ja he täyttivät kaivokset. Uno menetti tarmonsaa kun siitä luopui presidentti Mooney, joka karkotettiin ulos kaupungista "100-miehisen komitean" toimesta. Unio ei julistanut lakkoa virallisesti päättyneeksi, mutta "Leadvillen selkäranka" oli murtunut. Muutamat unionmiehistä ryhtyivät alennetuilla palkoilla

työhön kaivoksissa, vaan enin osa helstä poistui paikkakunnalta ei koskaan palatakseen.

Minä sain työn lehdessä, joka perustettiin niihin alkoihin kuin lakko päättyi. Viivyin Leadvillessä kuusi kuukautta edelläkerrottujen rettelöiden jälkeen. Ansainnee mainita, että viimeisten parin kuukauden ajan "oll minulia kastit" siinä lehdessä, jonka omisti ja toimitti sama gentlemanni, joka suoritti sen ennenkuulumattoman fyysikaalisen tempun, että oli kerran suurempi puolisko "100-miehissä komiteassa."

Edistyksen tiellä.



Uosikymmenen ajassa taaksepäin tapasi matkailija Michiganin rautakalvosalueella suuria suomalaisten pesäpaikkoja. Lukuisat kirkot kohottivat puisevia ristiään punamultaisista rautapenkereistä ja vähäiset haalit olivat syntyneet ahjoiksi lietsomaan kansallisia pyrkimyksiä eteenpäin. — Kirkot olivat täynnä väsyneitä maanalaisia orjia, jotka viikon kestäneen ankaran työn jälkeen riensivät vahvistamaan itseään sanalla ja sakramentilla. Olivathan suomalaiset raatajat kotimaan laajolla tasangoilla tottuneet hengittämään raikasta ilmaa. — Kaikki olivat he Suomen tummien kuusimetäien laiteilla kuunnelleet kevätlauluja — vaan nyt peitti heidän kaivantojen muusta keula, jonne ei päivänseide milloinkaan elämää luonut. Vieraat olot ja koti-ikävä ajoivat useankin näihin kansallisiin ahjoihin, kirkkoihin ja "raittiuspakseihin". Mainari risti rehellisesti arpiset kätensä ja luki "valvaisen syntiaen", vaikka hän oli maailman rikkauksien todellinen luoja. Raittiusalot muodostuivat vankoiksi tulolähteiksi ja urheilulaitoksiksi, sillä kun sunnuntaina yhdyttiin seuraan niin viikon kuluttua ilmoitettiin taas useat rikkoneiksi. Raittiusseurojen säännöt eivät olleet ylen ankarat. Hokmannia ja koliikinroppia sai juoda seuran luvalla. Joskus keskusteltiin siitäkkin, jos lehmille saa ostaa viinaa salauden aikana, joka myönnettiin. Tähän aikaan olikin kroonillinen lehmätauti raittiusväen karjassa ja näin ollen useat saivat häkää päähänsä. — Joukkotappelut olivat perinnöllisenä kansallisena ilmauksena siirtyneet siirtolaisten mukana tänne lännen "kultalaankin." Etelä-Pohjanmaan eri pitäjät olivat usein sotajalalla toisiaan vastaan. Kuortanelaiset useimmaasi seisovalt kokonaisuutena muita seurakuntia vastaan, mutta yhdistynyt voima kumminkin hyppyytti näitä veljiä, vaikka he kotimaisilla tervahautoilla olivatkin oppineet jonkunverran solidarisuutta keskinäisissä hommissaan. Puukot, seipäät ja olutpullot olivat talsteluaseina, joista muistoja nähdään vielä tänäpäivänä useiden kasvoissa. — Ne olivat "kansallisia" hedelmiä. Työväestöllä, joka henkisesti oli alapaulalla, oli oikeuskäsitetkin sen mukaisia. Kaivantojen uhrin luettiin Jumalan rangaistukseksi ja ruhjoutuneet raatajat pitivät asemaansa jokaisessa tapauksessa Hänen kutsumuksenaan — —. Mies, jolta katkesi jalka, sai vuosikauden sairauden jälkeen "trai ätjän jobin" ja loukkausyhdistyksestä dollarin päivälle. Leskille annettiin ukkonsa hengestä 300 dollarin korville, joka summa pidettiin jo hulmaavan suurena.

Näihin alkoihin tapasi työväestön keskuudessa kumminkin jo vapaampi pyrkimyksiä. Sanomalehdistö oli vielä perin kurjaa. Työväestön kes-

kuudesta voltiin löytää tuhatta asukasta kohden yksi "Pohjan Tähti", joka silloin tunnettiin jonkinmoisena sosialistilehtenä. Porvarilliset lehdet olivat täynnä lääkeilmoituksia, joita sitten reumatismissa narisevat mainarit lomahetkinä tilailivat ja nauttivat.

Kumminkin lehti kääntyi, "Työmies" alkoi keskivaltioiden kaivantolaisillekin puhumaan siitä voimasta, joka tänäpäivänä ei ole enää kuvitellua. Joukkovoima alkoi kasvaa, vaikka hitaasti. Useihin ruokataloihin alkoi tulla yhteisesti tilattu "Työmies". Uskontokysymys kumminkin alkuaikoina oli enslmäisiä taisteluja. "Jumalaa ja Perkelettä" kuljetettiin ta-



KUVIA TYÖMIEHEN KIRJAPAINOSTA: TILAAJIEN OSOTTEIDEN HOITAJAT.

losta taloon. "Taivasta ja Helvettiä" luettiin salaa ja julki. Useat, jotka niitä olivat uskaltaneet lukea, salvat suuren epäuskon ja siksi kansalliset suomalaiset kielsivät kaiken tuommoisen tutkimuksen. Vaikka nämä kirjat eivät puhuneetkaan luokkataistelusta ja sosialismista, niin vierotti niiden oppi kuitenkin useita pois kirkon helmasta. Tästä taas oli seurauksena vaino prominenttien taholta, jotka kansalaisten kustannuksella olivat saaneet jonkun hännäntupen toimen kaivannoissa. Nämä tosikristillisyyden esitaistelijat eivät häikäilleet tekojensa häpeällisyyttä. Työstä erottamiset y. m. alkoivat ilmestyä päiväjärjestykseen. Sosialistivainon tultua useat ingersollilaiset palaasivat entisille tasolleen. Kirkot laittoivat helatä

papinpalkan kerjäläisiä y. m. seurakunnan virkamiehiä. Mutta edistykseen tiellä ei auta sulut. Am. suomalainen työväestö on näyttänyt voimansa, jolle eivät voi nauraa enää ne kamasaksat, jotka ennen johtivat heimoaan keritäkseen sitä. Työmies, joka pienestä säännöttömästi ilmestyneestä viikkolehdestä on muodostunut päivälehdiksi, osoittaa että tässä taistelussa on kysytty työtä. Niin, monta toveria on saanut jättää työmaansa — uhrata aikansa ja rahansa tähän työhön, mutta se on sittenkin voittanut. Työmies nyt porhaltaa kohta 15,000 suuruisena painoksena niidenkin rautakampujen ylitse, jotka polttamalla luulivat oikeuskäsitteiden hukkuvan. Innostakoon kymmenvuotinen työ!

VIKKE TOIJA.

Työmiehen asiamiehet.



työmiehen menestys ja vaurastuminen pienestä alustaan nykyiseksi mahtavaksi liikkeeksi on paljon riippunut innokkaista ja hyvistä asiamiehistä. Työmies saakin ylpeillä siitä, että sillä kaiken aikaa on ollut asiamiehinä naisia ja miehiä, jotka ovat kaikkensa uhranneet tämän liikkeen hyväksi, ovat nurkumatta aina lähteneet liikkeelle sateessa ja tuiskussa, kun on tarve vaatinut ja hyvin useln onkin liike ollut elämän ja kuoleman vaiheilla, mutta kuin ihmeellä pelastunut useinkin juuri asiamiesten avulla, työllä, joka on vaatinut mitä ankarimpia ponnistuksia. Työmiehellä on ollut ja on tälläkin erää satoja asiamiehiä, jotka eivät koskaan ota itselleen vaivoistaan mitään asiamiespalkkiota, vaan toimivat puhtaasti aatteen innostamina, mutta ikävällä täytyy mainita, että joukossa on ollut paljo sellaisiakin, jotka ovat käyttäneet asiamiestointaan omien etujensa ajamiseen, ovat jättäneet velkansa maksamatta ja siten vähentäneet toisten, kunnollisten asiamiesten tuottamaa hyötyä. Tällaiset asiamiehet voimekin pitää häpeäpilkkuna Työmiehen kymmenvuotisessa historiassa.

Kävisi tässä kovin pitkäksi ruveta julkasemaan kaikkien asiamiesten nimiä, jotka ovat toimineet tämän kymmenen vuoden aikana, ja sen tähden tyydyemmekin mainitsemaan vaan joitakin kauimman aikaa toimineita.

Worcesterissa ollessa 1903 julkaistiin Työmiehessä seuraava asiamiesluettelo:

CALIFORNIA: Fort Bragg: J. Leivo, A. Sipilä; Rocklin: H. Hutander; San Francisco: K. Rinne, E. Savela, O. Niemi.

ILLINOIS: Chicago: A. Wesa; Waukegan: W. Heinonen, Fr. Solin.

INDIANA: Valparaiso: A. Halonen.

MASSACHUSETTS: Allston: J. Koskela; Fitchburg: K. Ikola, A. Lempinen, V. Loukola, W. Nurminen, A. Pursiainen, O. W. Penttinen, J. Rautiokangas; Gardner: D. Oinonen, E. Moisio; Lanessville: D. Laurila, O. Hyytiäinen, S. Ruotsalainen; Maynard: A. Savola; Norwood: K. Virtanen; Peabody: J. Asikainen; Quincy: J. Hakola, A. Jalkanen, J. V. Meriläinen; Rockport: V. Mattson, J. Ranta; South Ashburnham: E. Freeman; South Carver: J. A. Suojanen.

MICHIGAN: Bessemer: Ch. Lepistö; Calumet: J. Toppari, W. F. Liisanantti, O. Forström; Hancock: A. Kaulio, A. Nieminen; Ironwood: K. Järvinen, T. W. Leppälä; Kearsarge: M. Hill; Mass City: Ch. Peterson; Painesdale: G. W. Toppari; Trimountain: R. Bäckman.

MINNESOTA: Cloquet: K. Tuura; Duluth: A. Ukkonen, M. Huhta, M. Heino, G. Saxell, E. Sampson; Eveleth: J. O. Mäkinen, M. O. Mäkinen; Hibbing: E. Gröndahl, Y. Mäki, A. Nyman; Minneapolis: J. Kokko, A. Närhi, J. E. Savolainen; Sandstone: J. Eskola, F. Lappi; Virginia: E. Mehtonen, S. R. Mäki.

MISSOURI: St. Louis: J. Juopo.

MONTANA: Stocket: J. Mäki.

NEW HAMPSHIRE: Fitzwilliam Depot: M. Lehto; Marlboro: H. Winnurva.

NEW JERSEY: Jersey City: Katri Annonen, G. Hämälä (Henricson).

NEW YORK: Brooklyn: V. Hall, E. Liimatainen, J. Riihimäki, S. Salonen, A. Swan, M. Piirainen; New Rochelle: J. Erikson (Puuperä); New York: V. Hedman, H. Kähärä, K. G. Lindström.

OHIO: Ashtabula Harbor: P. J. Honkanen; Cleveland: K. E. Savolainen; Columbus: J. Wainio; Conneaut Harbor: A. Wirtamo.

OREGON: Albert: Hj. Hovi; Astoria: M. Halkarainen; Portland: M. Hendricksson (matkustaa lännen valtioissa); St. Johns: K. Wuori.

PENNSYLVANIA: East Pittsburg: A. Pekkola; Glassport: G. Rinden; Monessen: W. Alfthan; Roscoe: K. Oberg.

RHODE ISLAND: Providence: G. Hirvi.

WASHINGTON: Carbonado: V. Mäki; Hoquiam: A. Adams; Seattle: K. Taipale, K. J. Brusin, H. Syrjälä.

WISCONSIN: Kenosha: A. Wirtanen; Milwaukee: V. Boman; Superior: A. Bäck, J. Landen.

CANADA: British Columbia, Ladysmith: P. Hakulin.

N. W. T.: Canmore Alta: M. Helson; Ontario, Port Arthur: K. Nyman; Toronto: V. S. Holmsten, F. J. Syrjälä.

Myöhemmiltä ajoilta mainittakoon seuraavat, jolsta osa vieläkin toimii innokkaasti asiamiehenämme: Aino Knuuti, Hancock, Mich.; Sanni Selkämaa, Port Arthur, Ont.; K. G. Tuura, Cloquet, Minn.; Edw. Wierikko, Marquette, Mich.; Rob. Widgren, Idän valtioissa; Geo. Altman, Portland, Ore.; Matti Tenhunen, Negaunee, Mich.; Oscar Mäki, Calumet, Mich.; Karl Helander, Waukegan, Ill.; Elis Naasko, Hancock, Mich.; Wm. Hänninen, Hancock, Mich.; Jos. Väänänen, eri paikoissa, yksi innokkaimmista; J. Nuopponen, Ely, Minn.; Ivar Hiibacka, Rock Springs, Wyo.; Gust Pursi, Cleveland, Ohio; Axel Pekkola, Cleveland, Ohio; Theo. Kauppila, eri paikoissa; Wm. Bowers, Chicago, Ill.; Herman Mäkelä, Chicago, Ill.; Nathan Saukko, Cromwell, Minn.; John Lundberg, Mohawk, Mich.; Evert Järvi, Mohawk, Mich.; Matti North, Hibbing, Minn.; Alb. Sorri, Stockett, Mont.; Herman Lahti, Copper Cliff, Ont.; I. O. Peurala, West Berkeley, Calif.; Axel Öhrn, eri paikoissa; Matti Mäki, Amasa, Mich.; Sam Samuelson, Glasport, Pa.; Sam Mäki, Biwabik, Minn.; Elias Huttunen, Tonopah, Nevada; Henry Söderberg, Chicago, Ill.; Henry Auvinen, Bonner, Mont.; Reino Salmi, kiertävänä; Väinö Wesman, kiertävänä; Alex Ojala, Minneapolis, Minn.; J. F. Mäki, Negaunee, Mich.; A. Taimi, Stockett, Mont.; Alex Alexson, Gwinn, Mich.; Sanfrid Seitaniemi, South Range, Mich.; A. I. Näppä, Duluth, Minn.; Mike Rossi, Stockett, Mont.; O. Palo, Racine, Wis.; Jacob Poola, Bingham Canyon, Utah; J.

Ojala, Cleveland, Ohio; Adam Saari, Crosby, Minn.; Ida Pasanen, Two Harbors, Minn.; Richard Aronen, Detroit, Mich.; Henry Mikkonen, Chassell, Mich.; Victor Stenholm, Red Lodge, Mont.; Wm. Walton, eri paikoissa; Toivo Kuitunen, Winton, Minn.; Leo Korhonen, Cloquet, Minn.; Wm. Wallin, Gilbert, Minn.; Antton Anttila, Biwabik, Minn.; Eric Kautialnen, Stambaugh, Mich.; John Lindros, Detroit, Mich.; Theo. Varmanen, Kearsarge, Mich.; Jacob Lindquist, Red Lodge, Mont.; V. P. Mattson, Thomaston, Me.; Kalle Seppänen, Eureka, Calif.; John Mattila, Sointula, B. C.; Kalle Koski, Minneapolis, Minn.; John Pajuranta, Horsecreec, S. D.; Kalle Sillanpää, Calumet, Mich.; Victor Tenhunen, eri paikoissa; Henry Laine, Fort Wm., Ont.; John Kärkkäinen, Brainerd, Minn.; J. E. Joutsen, Negaunee, Mich.; Ivar Mäki, Virginia, Minn.; Emil Virman, Duluth, Minn.; Leo Korhonen, Cloquet, Minn.; John Koski, Nashwauk, Minn.; August Alatalo, Biwabik, Minn.; Tom Björn, DeKalb, Ill.; J. E. Bontinen, Copper Cliff, Ont.; Jacob Eld, Butte, Mont.; Armas Hellen, Joliet, Ill.; A. F. Heiskanen, Virginia, Minn.; Gust. Hannula, Crosby, Minn.; Anton Ihander, Dagget, Mich.; Hiskias Johnson, Hoquiam, Wash.; Eli Kivistö, Minneapolis, Minn.; A. Kanerva, Waukegan, Ill.; Mike Kärki, Toimi, Minn.; K. Keinonen, Waukegan, Ill.; Axeli Kolinen, Crystal Falls, Mich.; Arvid Lehtonen, Aurora, Minn.; Henry Leppänen, Ishpeming, Mich.; Oscar Lindgren, Roundup, Mont.; Mikko Laakso, Nashwauk, Minn.; Frank Mäki, Hanna, Wyo.; Henry Myllynen, Mt. Iron, Minn.; Matti Mutari, Butte, Mont.; T. L. Noponen, Youngstown, Ohio; John Nokari, Erie Pa.; Peter Nyy, Bowey, Minn.; Alex Nieminen, Victor Colo.; Henry Puranen, Duluth, Minn.; John Partanen, Hanna Wyo.; Abram Pekkola, McCall, Ida.; Matti Riihimäki, Creon Hill, B. C.; H. B. Snellman, Bessemer, Mich.; John Saari, Butte, Mont.; Yrjö Tankka, Clarksburg, W. Va., Aino Uotila, Wickes, Mont.; Jacob Wäisänen, Calumet, Mich.; John Vatiilo, Sandstone, Minn.; Emil Wäisänen, Toronto, Ont.; y. m. y. m.

Kirjallisuuskomiteoista ovat paraiten ja innokkaimmin toimineet Chicagon, Ill., Waukeganin, Ill., W. Berkeleyyn, Cal., Aberdeenin, Wash., Seattlen, Wash. ja Clevelandin, Ohio, S. S. Osastojen kirjallisuuskomiteat.

Nykyään on Työmiehellä innokas asiamiesarmeija ympäri maata. Jokaisella paikkakunnalla, jossa vähänkin suomalaisia asustaa, on asiamiehensä liikettämme edustamassa. Jokainen s. s. osasto valitsee yhden tai useamman asiamiehen, jonka toiminnasta se menee takuuseen, joten asiamies on nykyään tavallaan osaston virkaillija, ja tästä on se hyöty, että asiamiehet toimiessaan osastojen kontrolliin alla täyttävät paremmin ja säännöllisemmin tehtävänsä. Ennen täytyi Työmiehen ottaa asiamieheksen kuka vaan siksi tarjoutui, ja siten tuli paljo kelvottomiakin joukkoon, kuten ylempänä olemme maininneet.

Lopuksi tahdomme lausua vilpittömät kiitokset kaikille niille asiamiehille, jotka tämän kymmenen vuoden aikana ovat voimiaan säästämättä liikettämme eteenpäin puskeneet. Olkaa varmat, että Teidän väsymättömät ponnistuksenne ovat tuottaneet hyötyä liikkeellemme, ja siten koko sosialistiselle liikkeelle tässä maassa.

KIRJANPITÄJÄ.





MÄÄ OLEI SUOMENAISEN TUNTAJA
 Hänen tunnetuksi tulon jälkeen hänestä on tullut tunnetuksi kaikkien
 keskuudessa. Hän on ollut Suomessa useita vuosia.



Luonnonmies on ollut useita vuosia Suomessa.

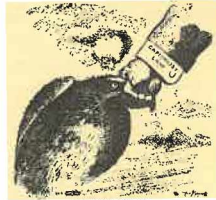

Pöytäkirja Anttilan

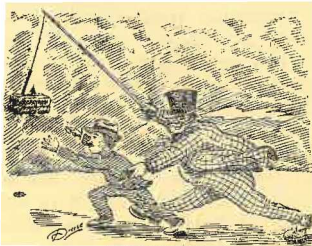

Katsojien... ..



Muutamat... ..



Kuulokse... ..

MUUTAMIA TYÖMIEHEN "KARTOONEJA".



Työmiehen kantajapoika.



Toimitusharjoittelija Sulo.

TAITEILIIJA SALLISEN KARIKATUUREJA TYÖMIEHEN TYÖLÄISISTÄ.

Kun koko Suomen kansan sydän sykki kahden miehen rinnassa.

[Tässä julkaisemamme kirjoitus painettiin Työmiehen ensimmäisen vuosiker-
ran N:o:ssa 13, silloin kuin "kurikkalais-teosofit" Vihtori Kososen lehden toi-
mituksesta erottua ensimmäisen suuntaridan jälkeen luulivat ainoaaksi valloit-
taneensa Työmiehen. Kuten toisissa muistelmissa tässä julkaisussa kerrotaan
onnistuiivat he kuitenkin säilyttämään lehden vallassaan ainoastaan muutamia
viikkoja. Alkujaan oli tämän kirjoituksen otsikkona: "Tervehdys A. S. Työ-
miehelle!"]



merikan Suomalainen Työmies hämmästytti minua näyte-
numerollaan, sillä näin olevani lehden avustajain joukossa,
vaikka minulla ei ollut aavistusta koko lehden ilmestymis-
estä vielä vähemmän sen kannasta. Että mr. Kosonen
aikoi itselleen työmaan hankkia ja että hän oli väärentä-
mättä esittänyt yleisölle sisällön pitämistäni luennoista,
se ei minulle riittänyt takeeksi siitä, että hän tosiaan kykenee aattemme
palvelukseen kaikessa sen laajuudessa. Hän saattaisi olla olva mies
kirjoittelemaan lelpäkysymyksestä, hän voipi kenties innostaa raittius-
miehiä ponnistamaan voimiansa alkohooli-myrkytystä vastaan. Mutta
mies, joka ei ole kylliksi korkealla mäellä nähdäkseen koko taistelu-
tannerta, ei kykene armeljan johtajaksi. Hän vaatii kaikki joukot yhdelle
puolelle ja jättää selkensä turvaamatta. Niin on mr. Kososenkin laita!
Tahdon selittää asiata laajemmin.

Kun minä ryhdyin Suomessa Työmies-lehden toimittajaksi, niin oli
sen taistelu jotakuinkin Sven Dufvan taistelua pyssyn perällä:

"Kestä vain viel' aikaa hetkinen. Äl' yli päästä piruja sa poika
urhonen"!

Jotenkin näin minä siltä ajattelin katsoessani sen silloisen toimit-
tajan touhua. Minulla oli sen sijaan Adlercreutzin ohjelma. Taisteluun
joka mies Suomen kansan puolesta! Ja minä ryhdyin taistelua järjestä-
mään. Varovasti minä kuljin, sillä kaikilta tahoilta kuului jarrumiesten
juhlallinen tunnussana: "Ei se kuulu työväen kysymykseen!" Mutta
minullapa ei ollutkaan pääasiana työväen-kysymys, vaan ihmiskunta-
kysymys Suomen kansan kautta. Työväestön valoon pyrkivä etujoukko
oli sopivin aines tätä työtä alkuun panemaan ja minä rupesin sitä ei
"yhteen liittämään", vaan "järjestämään", mahtavan, sopusointuisen
kokonaisuuden kantajoukoksi.

Siirryin ensin ahtaasta Tampereen ohjelmasta kansainvälisen sosia-
lismien kannalle, liitin työväen-aatteen ja raittius-aatteen yhteen, josta
juomalakko oli tuloksena ja valmistausin taisteluun päivälhetta, kirkkoa,
vastaan. Että työni onnistui näin tavattoman hyvin, se ei ollut minun
ansioni, vaan aattemme vihollisten. He ryntäsivät pimentolaisten
tavallisella kurjuudella syytettyä valoa kohti, josta oli seurauksena se,
että tuli pääsi sen suurempaan vauhtiin, minkä enemmän minua hätyy-
tettiin. Kaikki tunnolliset miehet, vaikka eivät olleet aatteesta
selvilläkään vielä, riensivät minulle avuksi ja rivimme järjestyivät.
Syntyi armeija ja syntyi itsestään johtaja, edellinen tietämättään, jälkim-
mäinen tahtomattaan.

Tuli sitten se suuri Klingsporin pakoretki. Mentiin valapattoista
tsaaria adressilla pokkuroimaan; sellaiset suuret miehet kuin Nya
Pressenin, Uuden Suomettaren ja Päivälehdin (Eero Erkki) päätoimittajat

etunenässä. Pelastakaamme mitä pelastettavissa on! oli näitten pelkurien tunnussana. Saakoon ahnas ryssä oman osansa, kunhan meille jotain jää. Minä olin taasen Adlercreutzinä. En totellut klingsporilaisten maansammyjain komentoa. Mietin kapinan järjestämistä, lähestyin Venäjän kapinallisia sosialisteja ja aloin katsella ympärilläni, missä olisi sellaisia miehiä, joihin voisi luottaa, jos tulisi pakko valmistua tarjoamaan verensä Suomen pelastamiseksi. Silloin pani J. Boldt toimeen kuuluisan mielen-



Lapatossun "Piili-Hermanni" ja hänen paras ystävänsä.

osotuksen tapahtunutta perustuslakien kumousta vastaan, käyttäen aseena sitä rauhan julistusta, jolla Venäjän sokea Mikado oli maailmaa ihastuttanut. Minä liityin Työmies-lehden avulla täydellä sydämmellä tätä mielenosotusta kannattamaan. Kymmenettuhannet kansalaisia silloin virtailivat Helsingin kaduilla. Jokainen tiesi sydämessään, että nyt — tahl ei milloinkaan! Silloin oli Suomen kansa tarjolla yhtenä miehenä nousemaan hirmuvaltaa vastaan. Silloin oli Englanti vielä vapaa Transvaalista

valmiina Suomea auttamaan, Venäjän sosialistit (venäläiset, juutalaiset sekä puolalaiset) olivat valmiit toimintaan ja Venäjän vapaamielinen puolue antoi rohkaisevia merkkejä! Mutta klingsporilaiset panivat Nikolain kirkon kellot vonkumaan siksi alkaa kuin Boldt ja minä nousimme puhumaan koko senaatin torin täydeltä odottavalle kansalle. Ja päivälehdet olivat ääneti. Suuri yleisö yli koko Suomen ja maailman ei saanut aavistustakaan tästä historiallisesta tapahtumasta. Silloin löi Suomen kansan sydän meidän kahden miehen rinnassa. Se lakkasi sitten sykkimästä! Minä ainakin kuolin pois Suomen valtiollisen kansan riveistä. Mutta minä olen elpynyt uudelleen Suomen heimon keskuudessa elämään, johon minä oikeastaan syntymästäni kuulunkin, siihen suureen helmoon, josta Mosko- viittien hirmuvalta nyt on niellyt viimeisenkin valtiollisen jäännöksen.

Minä läksin pois Suomesta etsimään uutta vapaata maata, minne heimme vapaat sielut voisivat siirtyä kulttuurityötänsä jatkamaan. Me nin Austraaliaan yksin (samaa laivaan, mihin astuin Lontoossa, tuli muitakin minulle tuntemattomia suomalaisia) ja kehoitin kaikkia aatte- tovereita odottamaan siksi kuin minä olin tutustunut perin pohjin uuteen maahan. Hätäilijöitä löytyi, jotka eivät malttaleet odottaa tutkimusten päätymistä — ja he saivat kärsiä vastuksia syyttääkseen kaikesta luon- nolllisesti minua. Saavuin sitten British Columbiaan ja saimme Sointulan pleneen alkuun. Kaikin mokomin pyysimme sellaisia pysymään pois, jotka eivät olleet selvillä asiamme suuruudesta, sillä tiesimme, että ainoastaan sellaiset tulisivat kestäämään kaikki vaikeudet. Mutta miten kävi? Sama tungetteliain kirous! Tänne tulla tohahti miehiä mikä Pietarista, mikä Porista, mikä Helsingistä, syistä jos jonkinlaisista. Yksi pakeni omaa vaimoansa ja esiintyi naimattomana miehenä, kunnes vaimo puoliväkisin meni Sointulaan perässä. Toinen jätti vaimonsa ja lapsensa Kotkaan ja saapui luhottavan naisolennon kanssa Nanaimoon. Kolmas oli joutunut epätoivoon morsiamensa kuoleman kautta ja päätti naida hänen äitinsä, jota hän ei voinut tehdä entisten tuttaviansa keskuudessa Pietarissa; hän saapui tämän rahoilla Sointulaan, sai morsiamensa äidin sinne jälestäpäin ja piti hänsä. Ei ollut sekään tulokas meille suureksi siunaukseksi. Neljäs oli kirjottanut merkillisen vältöskirjan Suomen valtiokirkon oppia vastaan eikä saanut riittävää tunnustusta neron tuotteelleen. Hän kalpasi uutta maailmaa, missä hänen suuri neron käsi- tettäisiin. Hän istui vuoden Sointulassa lestinsä ääressä ja hänen kärsiväl- liisyytensä loppui. Viides — ei kelloseppä vaan kultaseppä — ilmoitti itsensä sahanasettajaksi, tuotettiin Sointulaan, kulutti aikaa ja rahaa hukkaan ja lopulla suuttui ja kavalti yhtiötä. Kuudes huomasi oman kuuroutensa ja perheensä rauhattomuuden takia mahdottomaksi viipyä entisillä kala- vesillään ja pusertaen virkamies-ylpeytensä leipäpussiinsa, tuli itselleen uutta virka-asemaa luomaan Kalevan suuren Kansan harteille. Hän pet- tyi, sillä sointulaiset eivät osaa pitää haavuriammattia sen suuremmissa arvossa kuin hevosen kengittäjänkään tahi sikain syöttäjän ammattia. Tuli- vatko nämä tällaiset Sointulaan siksi, että he olivat valmiit aatteemme hyväksi kaikki uhraamaan? Eivät. Siksi he ovat Sointulasta poistuneet ja pitävät nyt kauheata melua ihmisten hermojen kustannuksella. Ainoa palkka missä hermot ovat rauhassa on — Sointula. Me täällä nauramme koko hullulle maailmalle! Miksi! Siksi, että me olemme kääntäneet sil- le selkämme juuri saadaksemme sille nauraa.

Sen pituinen se!

Mikä on sille loppupontemme tästä lyhyestä silmäykeestä viimeisten

vuosien vaiheisiin, jonka toivon selvittävän A. S. Työmiehen lukijoille pahimpia väärinymmärryksiä? Se on se, että kaikkeen pahuuteen on syynä tietämättömyys. Suomen työväen liikkeen johtajat eivät nähneet "Tampereen ohjelman" ahtaitten rajain sisältä sosialistisen taloustieteen ääriä. Alkoholin huumeessa herännyt luokka-taetietoisuus ei nähnyt koko ihmiskunnan tarpeita. Materialistisen filosofian kannattajat eivät nähneet kirkonopista vapaan ihanne-uskonnon mahdollisuutta.

Jos arvoisat A. S. Työmiehen perustajat siis ovat poistaneet nuoren tulokkaan johdosta miehen, joka tuntematta aatteemme kehitystä, aikoo ruveta kapaloimaan sitä siihen raajarikkoisuuteen, mihin "työväenasia" on Suomessa jälleen ruhjottu, niin tekivät he aivan oikein. Mr. Kososen



Adolph Salmi.



Jaakko Rauhala.



Frank Aaltonen.

TYÖMIEHEN AVUSTAJIA JA KIRJEENVAIHTAJIA.

on ensin käytävä koulunsa loppuun ja tultava sitten uudelleen tarjolle. Kykyä hänellä kyllä saattaa olla ja hyvää tahtoa, mutta hän kaipaa laajempaa tietoa aatteemme perustelusta ja suuresta tarkotusperästä. Se, että hän asetti minut lehden avustajain arvoasemaan oli siis aivan samantapaista, kuin niitten Suomen työväenyhdistysten teko, jotka ripustaen kuvani huoneustojensa seinälle ovat kuitenkin asettaneet jälleen Dionin savitönkän sen elävän opin sijalle, jota minä, itselleni silloin selittämättömän voiman vaikutuksesta, heille julistin. Olin silloin yksinäisyyden hiljaisilla hetkillä luonnon suuren ajattelijan välittömässä yhteydessä ja saatoin siis totuutta paperille tuoda. Jos vastedes kykenen samaa totuutta julistamaan, niin tietäkööt lukijat sen, että se ei ole minun persoonallista työtäni, vaan sen elävän luonnon työtä, joka melissä kaikissa esiintyy yhtä hyvin näkyvänä ruumiina ja eläimellisenä himona, kuin myöskin vastuunalaisuutta tuntevana ja totuuteen pyrkivänä ajatuksena.

Sointula, 20 p. Lokak. 1903.

MATTI KURIKKA.

Yhtä ja toista Työmiehen liikkeestä.

— Työmies Kustannusyhtiön keskimääräiset kuukausitulot:

V. 1903	\$ 602.84	V. 1909	\$ 3,318.51
V. 1904	541.14	V. 1910	3,801.23
V. 1905	941.66	V. 1911	5,680.96
V. 1906	1,551.34	V. 1912	8,297.17
V. 1907	1,917.73	V. 1913	11,429.68
V. 1908	2,350.94		

Suurimmat kuukausitulot Työmiehen liikkeellä tähän saakka olivat marraskuulla 1912 — \$14,439.52. Työmiehen liikkeen kokonaistulot 10 vuoden aikana ovat olleet \$390,744.20.

*

— Työmiehen tilaajamäärä:

	Vuoden lopulla		Vuoden lopulla
1903	700	1910	10,000
1904	2,000	1911 (keväällä 12,200)	10,000
1905	3,000	1912	10,000
1906	5,000	1913 (toukokuulla)	13,000
1907	6,200	Lapatossu, toukok. 1913	5,800
1908	5,500	Pelto ja Koti, toukok. 1913 ...	4,000
1909	8,000		

*

— Työmies Kustannusyhtiön henkilökunta:

1903	5 henkilöä	1909	22 henkilöä
1904	6 ”	1910	29 ”
1905	7 ”	1911	44 ”
1906	9 ”	1912	57 ”
1907	13 ”	1913 (huhtik. lop.)	62 ”
1908	17 ”		

*

— Työmiehen lähettäminen postin kautta tilaajille tässä maassa maksaa keskimäärin \$12 jokaista lehden numeroa kohti tai \$1,800 vuodessa. Sitäpaitsi maksaa lehden lähetys Suomeen ja ulkomaille ja lehden kotiin kantaminen ilmestymispaikan ympärillä jotenkin saman verran vuosittain.

*

— Työmiehen tilaajien ladotut postiosotteet painavat 3,500 paunaa.

*

— Paperirullat, joista Työmies painetaan, painavat noin 1,000—1,100 paunaa ja tulee niistä kustakin rullasta noin 8,500 lehteä. Tilaajamäärän nykyisillään ollessa kuluttaa Työmies rautatievaununlastin paperia kuukaudessa. Jos Työmiehen koko vuoden painokset leikattaisiin sivun levyisiksi liuskoiksi ja liitettäisiin yhteen tulisi siitä paperia 6,522 mailia eli New Yorkista San Franciscoon.

— Työmiehen toimitukselle tulee säännöllisesti päivittäin keskimäärin noin 40 eri kiellistä sanomalehteä ja julkaisua.

*

— Työmiehen tilaajien osotteet lyödään lehden nurkkaan koneella ja harjaantunut postittaja voi tuolla koneella lyödä noin 5,000 osotelippua tunnissa.

*

— Työmiehen liikkeessä on käytännössä 18 kirjotuskonetta.

*

— Työmies lähetetään postiin 45 postisäkissä. Postitus tapahtuu samalla aikaa kuin painokone valmistaa lehtiä noin 3 tunnin ajalla klo 1—4 välillä iltapäivällä.

*

— Työmiehen tilaajien osotteita ja osotteenmuutoksia hoitaa kaksi tyttöä konttorissa ja yksi henkilö hoitaa ladottujen osotteiden järjestämistä ja niistä painettujen vedoksien ottamista. Uudet osotteet ja osotteiden muutokset ladotaan kolme kertaa viikossa.

*

— Työmiehen toimituksen kirjaato käsittää 1,000 nidosta.

*

— Suurimman rahasumman arvosta Työmiehen tilauksia yhdessä tukussa lähetti 10-vuotiskilpailuun osaa ottanut toveri Ivar Mäki, Virginiasta, Minn., summa tehden \$235.75.

*

— Jokaisella Työmiehen toimittajalla on kirjotuskone käytettävänä ja sen lisäksi 14 tuumaa pitkät sakset, joiden terien pituus on 8½ tuumaa.

*

— Työmiehen liikkeessä nykyisin olevista työläisistä on kirjapainoalalla työskennellyt J. B. Lantto 40 vuotta, Isaac Eskuri 31 vuotta, John G. Tuira 29 vuotta, E. W. Björklund, T. Hiltunen ja Axel A. Kantola yli 20 vuotta.

*

— Työmiehen päivittäiseen painokseen menee yli 2 galloniaa painomustetta.

*

— Työmiehen yksi ladottu sivu painaa noin 100 paunaa.



Ensimmäinen ristiretki Työmiehen hyväksi.



Jukke oli yksi niitä Pohjolasta aikoinaan karanneita asevelvollisia, jolksi kotimaiset lehdet haukkuivat niiltä, jotka ennen asevelvollisuus-ikää jättivät maan. Nyt oli hän jo ollut kahdeksan vuotta Amerlkassa ja vähän tottunut maan tapoihin. Sopersi hieman "engeskaa" ja elää kituutteli "Puutteen Antin" ainaisena vieraana ollessa päivästä toiseen, muitten osaveljiensä keralla, jollei juuri haitaksi, niin ei suureksi hyödyksikään yhteiskunnalle. Kun ei elämä näyttänyt ruusujen päällä tanssimiselta Jukenkaan silmään, niin onko ihme, jos vasta idulle nousut uudempi elämänkatsomus, sosialismi, oli saanut hänen temmatuksi mukaansa, vaikka hänestä koko asialle tuskin koskaan lie ollut pennin hyötyä, jos ei vastustakaan. Mutta Jukke tahtoi elää ja antaa muittenkin elää. Tosin hän tolsinaan innostui niinkin, että rupeai yleisessä kokouspaikassa pitämään puhetta, mutta useimmiten kävi niin hullusti, että kuulijakuntaa rupeai joko jano tai muut sisäiset vaatimukset pakottamaan ulos kokoushuoneesta, ja niin jäi Jukke monasti saarnata hutiloimaan jollekin paatuneelle akalle ja äijän käppyrälle, jotka puheen loputtua mielihyvystä paukuttivat Jukelle kápälää, kun se viimeinkin edes loppui. Jukke kyllä tiesi itsekin, ettei hän miksikään suuruudeksi voi kohota ja sentähden puhuttelikin itseään nurkka-apostoliksi.

Nyt oli kumminkin tullut uusia voimia synnyinmaasta tälle puolen Atlantia. Oli perustettu työvälle oma äänenkannattaja, joka kissannahdan kokaisen näytenumeronsa oli vastikään laskenut maailmalle. Tuon uuden tulokkaan hommaamiseen oli Vikkekin yhtynyt heti tähän maahan päästyään. Eikä se niin ihme ollutkaan. Olihan Vikke nälän ja pakkasen purema nuori ja intoileva maailman säili, joka aikoinaan oli haaveillut kantavansa Wladimirin tähteä takkinsa rinnuksessa tai Pyhän Annan ristiä leukansa alla. Oli miten oli, mutta se on vain varma, että niin pitkä ja laiha kun hän olikin, oli hänellä sen pitemmälle ja korkeammalle tähtäävät tuumat kallossa.

Ja heti kuin Vikke oli tavannut Juken, oli heistä tullut kelpo ystävät. Tuon ystävyuden lienee ehkä aiheuttanut jotkut selkat, jotka heille esiintyivät samanlaisessa valossa. Kohtalo myöskin näytti ivaavan heidän pitkiä ja laihoja sääriään ja elpä sulnkaan ne sydämellä makaavat aatteetkaan ristiin hanganneet, vaikka Vikke olikin koko joukon Jukea edellä aatteineen. Jukke tunsii sen heikon puolen itsessään, ja kunniotti sen sijaan Vikkeä, ollakseen yhtä — suuri.

Yhdessä he olivat päättäneet lähteä lähetysmatkalle eräiseen läheiseen maaseutukylään. Vikke oli sentähden tullut jo edellisenä iltana Juken luo yöksi, josta oli sovittu aamulla aikaisin lähteä matkalle, joka tahtuikin eräänä heinäkuun sunnuntaina. Kello viittä lyödessä oli Jukke jo kiillottamassa kenkiään, vaan Vikke veteli vielä vanhurskaan unia vuoteella. Vihdoin heräsi Vikke haukotellen, vastenmielisesti makeasta unestaan, ja Jukke hänelle heti ehätti: "Koetahan nyt hyvä naapuri kii-rehtiä, sillä meidän on ehdittävä asemalle kolmessa neljännestunnissa, jos mielimme saada ensimmäisen junan ja päästä perille ajoissa, jolloin kokous on ilmotettu."

Vikke alkoi pukea kiroillen kun ei tässä yhteiskunnassa saa edes sunnuntaiaamulla kristillistä lepoa.

Pian horkki pari pitkäsääristä maailmanparantajaa pitkin rautatien ratapolkua läheiselle asemalle. Aamun kauneus ja amerikalaisen turakolintujen viimeiset yökonsertin sävelet tekivät hauskaksi matkan. Asemalle päästyä juna tulla porhalti. Pojat astulvat junaan, joka kiidätti

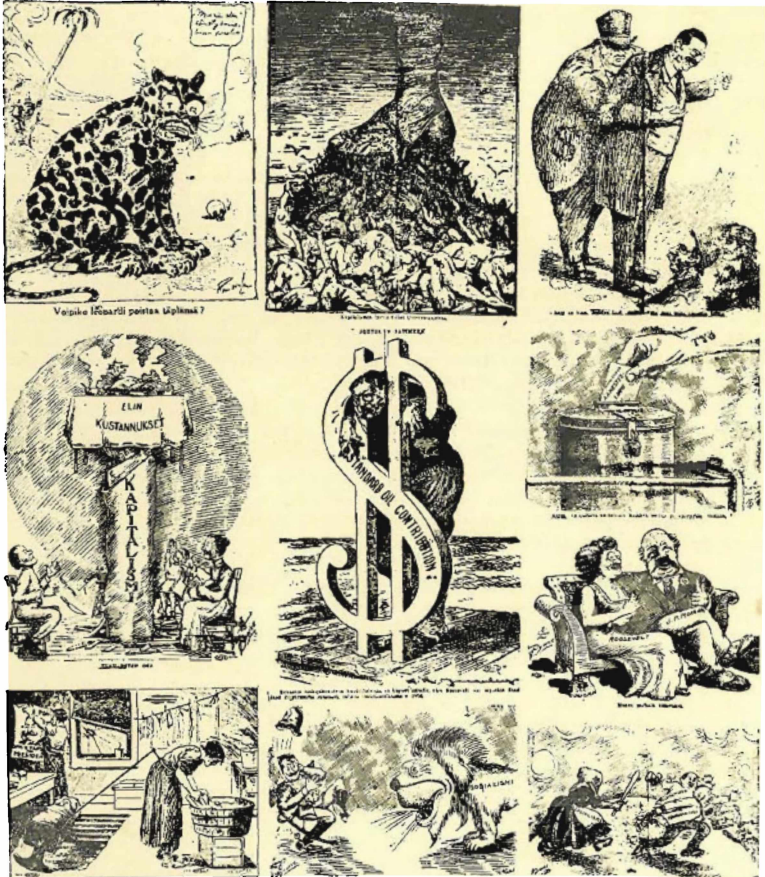

MUUTAMIA TYÖMIEHEN "KARTOONEJA".

tunnetulla kiireellä heitä halki metsäin ja rämeiden, kylien ja kaupunkien. Tunti oli kulunut ja juna pysähtyi eräälle pienelle asemalle. Siellä oli vastassa jo pari oppaaksi tullutta tuttavaa, jotka johdattivat lähetyssaarnaajamme kolmen miilan päässä olevaan maakylään, jonka ainoassa tallinvintin kaltaisessa kokoushuoneessa oli kokous ilmotettu alkavaksi

kello 1 päivällä. Tienvarrella pitkin matkaa oli hoippuilevia ja kirkuvia, puolisivistyneitä portukiliala, jotka suu auki, kuten metsäkylläläinen ainakin, katselevat noita kahta kaupunkilais-*"gentlemannia"* hyvin epäilevän näköisinä. Vihdoin oltiin perillä, jossa otettiin vastaan papillisella kunnioituksella. Emäntä laittoi aimo päivällisen, jota pojat ahmien nieleksivät, sillä tuo vanha ahdisteleva nälkä vonkul jo suolissa aika ankarana. Ukkojakin alkoi kokoontua raitille mikä mistäkin puskan raosta hyvin vaarallisen näköisenä keskustellen toistensa kanssa. Kello oli ehtinyt määrää aikaan, jolloin kokouksen piti alkaa, mutta kukaan ei uskaltanut mennä kokouhuoneeseen ensimmäisenä. Siellä he vain kartanolla kuu-kistelivat ja kyselivät toisiltaan, mistä ne papit ovat kotosin, jotka nyt ovat tälle perukalle osanneet. Viimein meni Jukke ulos kehoittamaan ukkoja tulemaan kokouhuoneeseen kuuntelemaan mitä meillä on sanomista. Yksitellen hyvin pelokkaana hiipivät ukot kokouhuoneen oven suuhun penkille istumaan tai seisomaan. Heistä lie tuntunut jotain vaarallista olevan tulossa. Puoleksi työntämällä saatiin osa perään huonetta puhujapaikan lähelle istumaan. Mutta joku oli niin arkaa laatua, että kurkisti ovipielestä tohtimatta tulla sisälle ensinkään.

Jukke alkoi ensin puhelemaan kokouksen tarkotuksesta, jota ukot suut ja silmät selällään kuuntelivat. Hän koetti selittää yhteiskunta-olojen kieroutta, ja kuvaill sen vaaralliseksi kasvaneita loiseläviä niin rumiksi kuin osasi ja kehoitteli työmiehiä ottamaan hallinnon omiin käsiinsä. Jo vilkasi joku ympärilleen ja hiipi ulos. Sitte alkoi Vikke kuvaamaan Bobrikohvilais-ajan oloja Suomessa ja venäläistyttämispoliitikkaa, huutaen ja meluten pyhästä innostuksesta puhkeamaisillaan juuri kuin olisi laihoissa kourissaan tahtonut musertaa suuren tsaarivallan muruiksi. Puheensa loputtua kehoitti tilaamaan uutta työväenlehteä, omaa työ-kansan äänenkannattajaa. Uskalsipa esittää kolehdinkin lehden kannattukseksi, jolla ajalla yhtenä Juken kanssa alkoivat laulaa Kalevan Kansan vasta julaistusta laulukirjasta:

"Nouskaa lapset Väinön kansan
Uutta aikaa alkamaan.
Uudet aatteet ihanteiset
Pääsevät jo kahleistaan."

Kuulijakunta näytti yhtä vakavalta kuin jouluaamuna kirkossa. Ko-lehti tuotti vähän neljättä dollaria. Siihen lisäksi vielä pari kolme lehden tilausta, siinä kaikki. Mutta ensimmäiset siemenet oli viskattu, vaikka tosin — kivikkoon, ainakin siihen paikkakuntaan nähden.

Siten päättyi tuo Työmiehen hyväksi tehty ensimmäinen ristiretki. Silloin ei vielä voitu varmaan aavistaa, että Työmies tulisi olemaan suurin ja johtavin lehti Amerikan suomalaisen työväestön keskuudessa.

TAHVO TOHMOLAINEN.



Työmiehen 10-vuotiskilpailu.



vuoden 1913 alussa järjestettiin Työmiehen 10-vuotiskilpailu, jonka tarkoitus oli saada tilaajamäärä kohotetuksi 15 tuhanteen lehden täyttäessä 10 vuotta. Kilpailu järjestettiin siten, että paitsi yksityisille kilpailijoille tarjottiin suuret palkinnot kolmelle sosialistiosastolle, joiden kilpailijat hankkivat enimmän tilauksia. Kilpailussa järjestettiin piistelasku, jonka mukaan esim. ¼ vuosikerran tllauksesta laskettiin 5 pistettä, 1 vuosik. 25 pist. j. n. e. Osastojen palkinnoiksi asetettiin: I \$300 piano tai kirjasto; II \$150 kirjasto; III \$100 Victrola fonografi. Yksityisille kilpailijoille luvattiin palkintoja: \$100 stipendi Työväen Opistolle, \$100 kirjoituskoneita j. n. e. kymmeniä suurempia palkintoja ja \$5 arvosta kirjoja tai samanarvoinen Fountain kynä kaikille, jotka saavat vähintään 200 pistettä. Palkintojen arvo kaikkiaan oli \$1,500.



Ivar Mäki, Virginia, Minn.
I palkinnon saaja.



Fred Koski, Duluth, Minn.
III palkinnon saaja.

(II palkinnon saaja Jack Ollila, Red Lodgesta, Mont. ei ole lähettänyt kuvaansa.)

Kilpailu alkoi helmik. 1 p. ja päättyi toukok. 15 p. ja, vaikka 15 tuhanteen ei tässä kilpailussa päästy, kohosi lehden tilaajamäärä 10 tuhannesta 13 tuhanteen, joten saavutus oli suuremmoinen. Kilpailuun osaa ottaneet lähettivät kilpailun aikana tllauksia kaikkiaan \$9,643.42 arvosta. Kaikkiaan 79 osastoa ja 193 yksityistä ilmottautui kilpailuun.

Osastojen palkinnot jakautulvat seuraavasti:	
I. Duluthin, Minn., osasto,	9,745 pistettä
II. Red Lodgen, Mont., osasto,	7,725 "
III. Virginian, Minn., osasto,	7,380 "

Yksityiset palkintojen saajat olivat seuraavat:
Nimi ja paikkakunta.

	Pistemäärä.
Ivar Mäki, Virginia, Minn.,	5,670
Jack Ollila, Red Lodge, Mont.,	5,275
Fred Koski, Duluth, Minn.,	4,590
Leo Korhonen, Cloquet, Minn.,	4,550
Aug. Wesley, Minneapolis, Minn.,	2,535
Jacob Eld, Butte, Mont.,	2,445
H. Mäkelä, Chicago, Ill.,	2,420
John G. Carlström, Superior, Wis.,	2,085
Mrs. Ida Kettunen, Minneapolis, Minn.,	2,005

Karl Helander, Waukegan, Ill.,	1,805
A. F. Heiskanen, Virginia, Minn.,	1,635
Matti Luoma, Waukegan, Ill.,	1,515
John Tarkiainen, Superior, Wis.,	1,390
Sanfrid Seitänlempi, South Range, Mich.,	1,215
Otto Arlund, Duluth, Minn.,	1,160
Hilja Koskela, Cobalt, Ont., Can.,	1,105
Emil Niemi, Duluth, Minn.,	1,085
E. Vasarainen, Allouez Bay, Wis.,	895
Jenny Pelto, Gilbert, Minn.,	770
Herman Hermanson, Ft. William, Ont. Can.,	725
Axel Kollinen, Crystal Falls, Mich.,	700
T. Tuomaala, South Range, Mich.,	670
Toivo Kuitunen, Winton, Minn.,	640
Peter Jauhainen, Iola, Idaho,	550
Antti Niskanen, Palo, Minn.,	540
John Lampi, Crosby, Minn.,	515
And. Wehmas, Lowell, Ariz.,	510
Axel Kanerva, Waukegan, Ill.,	475
Henry Talvitie, Butte, Mont.,	435

Seuraavilla kilpallijoilla oli 200—400 pistettä:

Alfred Töyrylä, Sparta, Minn.	D. Davis, Douglas, Alaska,
Mike Lehto, Iron River, Wis.,	W. Mäntylä, Gardner, Mass.,
Tyyne Kanto, Detroit, Mich.,	Eli Sand, Telluride, Colo.,
John Waltonen, Gilbert, Minn.,	Elvi Axelson, Duluth, Minn.,
John Heino, Ashtabula, Ohio,	Swen Mäki, Crosby, Minn.,
Victor Koski, Duluth, Minn.,	John Aro, Mass, Mich.,
Adam Saari, Crosby, Minn.,	Victor Kruutari, Verona, Mich.,
Matti Kotila, New Castle, Pa.,	Matti Niemi, Iron, Mich.,
John E. Mäki, Rock, Mich.,	Isaac Rantala, Ashtabula Harbor, O.,
John Niemi, DeKalb, Ill.,	Aug. Norton, Waukegan, Ill.,
Henry Puranen, Duluth, Minn.,	Frank Notila, Mass, Mich.,
J. Passoja, Hibbing, Minn.,	K. Keinonen, Waukegan, Ill.,
Sam Järvi, Waukegan, Ill.,	Frank Imberg, Muncie, Ind.,
Antti Pöksyläinen, Ely, Minn.,	Jacob Hill, Spokane, Wash.,
Paul Blomberg, Hibbing, Minn.,	John Nurmi, Petrell, Minn.,
Antti Ketola, Cloquet, Minn.,	Anna Keinonen, Waukegan, Ill.,
J. A. Kangas, Soo, Mich.,	Mike Vainionpää, Greenland, Mich.,
Ben Mäki, Duluth, Minn.,	Aliina Laitala, Mass, Mich.,
Alex Oja, Stockett, Mont.,	E. Kembas, Smuggler, Colo.
Gust. Oman, Tonopah, Nev.,	Toivo Puro, Waukegan, Ill.,
Oscacr Kiltinen, Marquette, Mich.,	Elmer Sormunen, Chassell, Mich.,
Antti Huhtala, Clarksburg, W. Va.,	Axel Helander, Waukegan, Ill.,
Hannes Mäkinen, Cloquet, Minn.,	Evert Järvi, Mohawk, Mich.,
J. E. Viinikainen, Eveleth, Minn.,	D. Iivarinen, Duluth, Minn.,
Matti Toppari, Sand Coulee, Mont.,	Aino Notila, Wickes, Mont.,
K. M. Palo, Ballard, Seattle, Wash.,	Armas Kotilainen, Cobalt, Ont., Can.,
Ed. Z. Lingren, Brocket, No. Dak.,	Wm. Pasanen, Duluth, Minn.
Armas Tiili, Chicago, Ill.,	Hjalmar Vuori, Negaunee, Mich.,
John Riemi, Douglas, Alaska,	Oscar Niemi, Rock, Mich.